





ANUARIO DE
ACTIVIDADES



ÍNDICE

Reseña histórica	5
Reconocimientos nacionales e internacionales...	6
Palabras del Presidente	7
Nuestras sedes.....	8
Autoridades, unidades académicas y carreras dictadas.....	9
Doctores y profesores Honoris Causa	11

UNIDADES ACADÉMICAS

FACULTAD DE ARQUITECTURA Y URBANISMO

Arquitectura	15
Diseño Gráfico.....	19
Publicidad	22
Diseño de Interiores	23
Diseño de Indumentaria	24

FACULTAD DE CIENCIAS AGRARIAS

Administración y Gestión de Agronegocios.....	26
---	----

FACULTAD DE DERECHO Y CIENCIAS SOCIALES

Abogacía.....	29
Ciencias de la Comunicación.....	32
Ciencia Política y Relaciones Internacionales	34

FACULTAD DE CIENCIAS ECONÓMICAS

Administración y Administración de Recursos Humanos, Contador Público, Economía, Comercio Exterior y Comercialización	37
Hotelería	45

FACULTAD DE CIENCIAS EXACTAS Y NATURALES

Farmacia, Ciencias Biológicas, Ciencias Químicas y Tecnología de Alimentos	53
--	----

FACULTAD DE CIENCIAS DE LA SALUD

Nutrición	60
-----------------	----

FACULTAD DE HUMANIDADES

Psicología.....	66
Relaciones Públicas e Institucionales.....	73
Producción y Dirección de TV, Cine y Radio y Producción de Medios Audiovisuales, Eventos y Espectáculos	76

Agente de Viajes y Turismo.....	78
---------------------------------	----

ESCUELA DE LENGUAS Y ESTUDIOS EXTRANJEROS

Traductorado Público, Literario y Científico-Técnico de Inglés y Licenciatura en Lengua Inglesa.....	79
--	----

Programa de Estudios Argentinos y Latinoamericanos (PEAL), Program In Argentine and Latin American Studies (Palas), Español como Segunda Lengua (SSL) y Summer Peal..	81
---	----

FACULTAD DE INGENIERÍA Y TECNOLOGÍA INFORMÁTICA

Ingeniería Civil, Ingeniería Electromecánica, Ingeniería Industrial, Ingeniería Electrónica....	82
---	----

Ingeniería en Informática y Sistemas de Información	84
---	----

FACULTAD DE ESTUDIOS A DISTANCIA Y EDUCACIÓN VIRTUAL

Estudios a Distancia y Educación Virtual	87
--	----

POSGRADO

Facultad de Estudios para Graduados	90
Escuela de Posgrado en Negocios	93
Escuela de Posgrado en Derecho.....	96
Posgrados en Psicología.....	97
Departamento de Estudios de Posgrado y Educación Continua	98

DOCENCIA E INVESTIGACIÓN

DOCENCIA

Programa de Desarrollo de Habilidades Docentes	103
Estímulos a docentes.....	104
Programas de Iniciación a la Docencia Universitaria.....	105
Área Congresos, Jornadas Y Conferencias	105
Programa de Articulación con la Escuela Media	107

INVESTIGACIONES

Centro de Estudios de la Educación Argentina..	113
Centro de Estudios para la Defensa Nacional ...	114
Centro de Opinión Pública	115
Centro de Estudios en Negocios, Finanzas, Economía y Marketing	116
Centro de Estudios para la Prevención del Delito	116
Centro de Estudios de la Nueva Economía	117
Centro de Estudio de la Regulación Económica de los Servicios Públicos (CERES).....	117
Proyectos de investigación en curso	118

ACTIVIDADES INTERNACIONALES

Oficina Administrativa para Estudiantes Internacionales	123
Convenios con universidades de todo el mundo	126
Red Latinoamericana de Cooperación Universitaria.....	135

UNIVERSIDAD Y EMPRESA

Dirección de Desarrollo Profesional	141
Oficina de Vinculación y Cooperación Universidad-Empresa	146

UNIVERSIDAD Y SOCIEDAD

Dirección de Cultura	153
Dirección de Deportes	158
Club del Interior	159
Oficina de Gestión Institucional de Graduados	161
Proyecto Social	163
Biblioteca	165
Departamento de Televisión	166
Radio UB 90.9.....	167

INFRAESTRUCTURA

Laboratorios de Ciencias Exactas y Naturales.....	171
Laboratorios I+D+i	172
Laboratorios de Ingeniería y Tecnología Informática	173
Laboratorio de Arquitectura	174
Estudios de Televisión y Radio.....	175
Auditorios.....	176



El Doctor Avelino Porto fundó la Universidad de Belgrano el 11 de septiembre de 1964, en conformidad con la ley 14.557, sancionada en 1958, que reglamentó el funcionamiento de las universidades privadas en Argentina. Es la primera Universidad en la República Argentina surgida de una iniciativa independiente. La estructura actual de la Universidad cuenta con las siguientes facultades: Arquitectura y Urbanismo, Derecho y Ciencias Sociales, Humanidades, Ingeniería y Tecnología Informática, Ciencias Agrarias, Lenguas y Estudios Extranjeros, Ciencias de la Salud, Ciencias Exactas y Naturales y Estudios a Distancia y Educación Virtual. Tiene, además, cuatro unidades académicas de posgrado: la Facultad de Estudios para Graduados, las escuelas de posgrado en Negocios y en Derecho y el Departamento de Estudios de Posgrado y Educación Continua.

Con 142 Convenios de Intercambio Internacionales, 400 Convenios con Empresas, 78 Convenios de Doble Diploma Internacional, 400 horas de Práctica Profesional y 3000 alumnos internacionales, la Universidad de Belgrano ofrece a sus alumnos no sólo excelencia académica, sino una puerta al mundo.

Al cumplir 51 años, la Universidad de Belgrano afirmó que sus ideales están intactos. En su prestigio y trayectoria, mantiene vivas dos constantes: el permanente deseo de crecer y la fidelidad a los valores que le han dado razón de ser desde su nacimiento y aseguran su total independencia:

Autonomía: total independencia de grupos políticos, empresariales, religiosos o culturales. Los planes de estudio –si bien están sujetos a la aprobación del Ministerio de Cultura y Educación– son el fruto de la reflexión, de la experiencia nacional e internacional y de la interacción con la sociedad.

Pluralismo: académico, político y religioso. La Universidad sólo exige consideración para con las normas de convivencia académica, respeto a sus principios y rigor intelectual en el tratamiento de todos los temas.

Diálogo interreligioso: la comunidad universitaria alberga todas las convicciones religiosas y rechaza de plano toda discriminación en este aspecto.

Republicanismo: la Universidad apoya el sistema de vida que se asienta pura y exclusivamente en la Constitución Nacional y en las ideas que la fundamentan.

Interdependencia social: busca generar lazos que integren a la institución con el sector productivo en particular y con la sociedad en general. Durante las últimas décadas, la Universidad de Belgrano logró cumplir objetivos de excelencia internacional, los cuales la ubicaron entre las mejores universidades a nivel mundial: la apertura al mundo, la cooperación constante con universidades de todos los continentes, el intercambio de estudiantes, la titulación conjunta y la instalación de una imagen de excelencia dentro del país y en el exterior.

La Universidad de Belgrano ha logrado asimismo, una posición destacada en estudios y rankings de organizaciones independientes en el nivel mundial, reconocida por su excelencia en los siguientes pilares: investigación, calidad de la enseñanza, reputación empresarial e internacionalización. El medio siglo de vida de la Universidad de Belgrano se proyecta decididamente al futuro en los miembros de las nuevas generaciones que forma como profesionales y ciudadanos del mundo. Sus experiencias y sueños son, no sólo lo que alimentan la necesidad de conquistar la excelencia educativa, sino también, la existencia misma de la Universidad.

RECONOCIMIENTOS NACIONALES E INTERNACIONALES

1994-2013

PROYECTOS DE INVESTIGACIÓN DE BELGRANO EN PROGRAMAS DE COOPERACIÓN REGIONAL DE LA UNIÓN EUROPEA

ALFA es un programa de cooperación entre las instituciones de educación superior de la Unión Europea y América Latina. Comenzó en 1994 con el objetivo de reforzar la cooperación en el campo de la enseñanza superior.

La Universidad de Belgrano participó en ocho redes de proyectos aprobados y compartió la coordinación en uno de ellos. El programa está transitando su tercera fase.

2009

MENCIÓN ESPECIAL SOBRE LOS DOBLES DIPLOMAS

En 2009, la Universidad figuró como la institución latinoamericana con mayor cantidad de convenios de Doble Diploma según el informe "Joint and Double Degree Programmes in Latin America: Patterns and Trends" de Jocelyn Gacel-Ávila.

1996-2009

ACREDITACIONES DE ENTIDADES NACIONALES E INTERNACIONALES

Desde la puesta en funcionamiento de la Comisión Nacional de Evaluación y Acreditación Universitaria (CONEAU) en 1996, la Universidad de Belgrano no sólo fue evaluada satisfactoriamente como institución en 2000, sino que ha acreditado todas las carreras de grado y posgrado presentadas de acuerdo al cronograma de convocatoria de esa entidad.

1999 La Universidad de Belgrano aprobó la evaluación externa de la Agencia Acreditadora de las Américas.

2000 Belgrano fue evaluada por CONEAU.

2007 y 2009 La carrera de Arquitectura fue acreditada por cinco años por el Royal Institute of British Architects y, por seis años, plazo máximo dado a una carrera de grado, por CONEAU.

2004-2014

RANKINGS INTERNACIONALES

Quacquarelli Symonds (QS) elabora los QS World University Rankings cada año; y publica una clasificación general, además de otra serie de rankings elaborados a partir de indicadores como reputación académica, reputación de empleadores, citaciones de papers, relación profesor-estudiante e internacionalización.

La Universidad de Belgrano está en el Ranking QS desde el 2004 y es una de las 16 universidades argentinas incluidas en el último publicado. De 3.500 universidades evaluadas en 2014, solo 800 formaron parte del listado final. Además, se encuentra entre las primeras 20 universidades latinas del ranking mundial, lo que la convierte en una de las pocas instituciones latinoamericanas entre las cien primeras en el indicador internacional.

El doctor Avelino Porto dando la bienvenida a los alumnos de primer año



CADA AÑO, UN GRAN AÑO

El año 2015 fue, para los argentinos, un tiempo de cumplimiento ciudadano: multiplicidad de elecciones desviaron las energías hacia el desarrollo de las obligaciones políticas. Ello no impidió, más bien impulsó la voluntad de realizaciones, como podrá comprobarse a partir de la divulgación que este anuario ofrece.

En una nueva etapa política recién comenzada, la educación superior argentina deberá encarar profundos cambios en la relación entre los estudios secundarios y los superiores.

Simultáneamente, en los próximos años, las renovaciones didácticas y pedagógicas de la enseñanza, así como el perfeccionamiento docente ante la aparición de las nuevas tecnologías, pasarán a ser demandas urgentes para acercar a las próximas generaciones al entusiasmo que exige esta etapa de formación de los alumnos.

La internacionalización de la educación, no solo la movilidad de los actores –profesores y alumnos–, es ya una nueva demanda para completar el tan ansiado paradigma de nuestra Universidad: formar ciudadanos del mundo.

Otra exigencia social de estos tiempos impone una mayor preparación de los estudiantes en los campos del ejercicio profesional. Nuestra Universidad ya prevé horas de labor social profesional, pero aún queda mucho camino por recorrer. En los campos de la investigación, también hemos avanzado reorganizando nuestras áreas, y en 2016 iniciaremos actividades para asumir otros compromisos sociales de carácter interdisciplinario que demanda la sociedad de nuestro tiempo.

Y bien, un recorrido por la intensa vida de cada sector nos permite dar fe de las muchas personas que ponen su fervor al servicio de esta causa de la educación universitaria, difundiendo conociemien-

tos y formándose en el sueño de construir una sociedad mejor.

Al observar la enorme diversidad de actividades de nuestra Universidad, cada año quedamos sorprendidos frente a la tenaz voluntad creativa que revelan las presentaciones y la elaboración de propuestas en todos los sectores. Es un mérito mostrar nuestra vida interior, donde puede calificarse de qué modo y con qué prioridades se educa, se investiga y se extienden las acciones de la comunidad académica a la sociedad.

Nuestros egresados en las diversas modalidades de enseñanza de grado, posgrado, a distancia, en carreras de 2 años, al igual que los cursantes de educación continua, son protagonistas reales de la formación profesional, cultural e internacional en decenas de casos, con niveles de seriedad y jerarquía que no excluyen casos excepcionales de diversidad de conocimientos.

El aporte invaluable del claustro académico merece el máximo reconocimiento de nuestra institución, porque ya en sí el mérito de entregar a la educación sus saberes y experiencias justifica la mención del reconocimiento.

A quienes nos acompañan consagrando años de sus vidas al servicio de otros, y a quienes podemos aún contagiar nuestra fe en llegar a ser mejores, les agradecemos tanta entrega y convicción en estas acciones.

Cada año, un gran año. Estamos muy orgullosos de ser protagonistas de nuestro tiempo.

Doctor Avelino Porto
Presidente

NUESTRAS SEDES



1



2



3



4



5



6



7



8

1- Sede Torre Universitaria, Zabala 1837: Facultades de Arquitectura y Urbanismo; Humanidades; Derecho y Ciencias Sociales; Ciencias Económicas; Estudios para Graduados. Escuela de Lenguas y Estudios Extranjeros. Escuelas de Posgrado. **2- Sede Villanueva 1324:** Facultades de Ingeniería y Tecnología Informática; Ciencias Exactas y Naturales y Ciencias de la Salud. **3- Sede Av. Federico Lacroze 1947:** Facultades de Ingeniería y Tecnología Informática y Humanidades (carrera de Producción y Dirección de TV, Cine y Radio). **4- Sede Av. Federico Lacroze 1955:** Facultades de Ciencias Agrarias; Estudios a Distancia y Educación Virtual. **5- Sede Av. Federico Lacroze 1959:** Oficina de Compras y Trabajos Gráficos. **6- Sede Lavalle 485:** Departamento de Estudios de Posgrado y Educación Continua. **7- Sede Newton y Solís (Tigre):** Carreras de dos años. **8- Sede Mariano Moreno 410 (Córdoba):** Educación Ejecutiva.

AUTORIDADES, UNIDADES ACADÉMICAS Y CARRERAS DICTADAS

Presidente

Doctor Avelino Porto

Vicepresidente de Gestión Institucional

Profesor Aldo J. Pérez

Vicepresidente de Gestión Técnica y Administrativa

Doctor Eustaquio Castro

FACULTAD DE DERECHO Y CIENCIAS SOCIALES

Decano: doctor Dino Bellorio Clabot

CARRERAS DE GRADO

• Abogacía

Director: doctor Guillermo Matías Bedit

• Licenciatura en Ciencia Política

• Licenciatura en Relaciones Internacionales

Director: licenciado Patricio Emilio Degiorgis

• Licenciatura en Ciencias de la Comunicación

Director: licenciado Fernando Laborda

FACULTAD DE ARQUITECTURA Y URBANISMO

Decana: arquitecta Mónica Fernández

CARRERAS DE GRADO

• Arquitectura

• Licenciatura en Diseño de Interiores

Director: arquitecto Ricardo Asin

• Licenciatura en Diseño Gráfico

Director: DCV Germán Díaz Colodrero

• Licenciatura en Publicidad

Director: licenciado Ricardo Andrés Landi

CARRERA DE DOS AÑOS

• Diseño de Indumentaria

Directora: arquitecta Karina Fleider

CARRERAS DE POSGRADO

Maestría en Desarrollo de

Emprendimientos Inmobiliarios

Director: arquitecto Fernando Burone

FACULTAD DE CIENCIAS ECONÓMICAS

Decano: doctora Patricia Bonatti

CARRERAS DE GRADO

• Contador Público

• Licenciatura en Economía

• Licenciatura en Comercio Exterior

Director: licenciado Andrés Di Pelino

• Licenciatura en Administración

• Licenciatura en Administración de Recursos Humanos

• Licenciatura en Comercialización

• Licenciatura en Hotelería

Director: licenciado José Luis Feijó

CARRERAS DE DOS AÑOS

• Comercio Internacional

• Administración con orientación en PYMES

• Administración con orientación en Recursos Humanos

• Comercialización

• Administración Orientación

Hotelería

Director: licenciado José Luis Feijó

• Administración Orientación

Hotelería

• Administración Orientación

Hotelería

Director: licenciado José Luis Feijó

FACULTAD DE HUMANIDADES

Decana: doctora Susana Seidmann

CARRERAS DE GRADO

• Licenciatura en Psicología

Directora: licenciada María Teresa Reyes

• Licenciatura en Producción y

Dirección de TV, Cine y Radio

Director: ingeniero Hugo Furno

• Licenciatura en Relaciones

Públicas e Institucionales

Directora: licenciada Carolina Carbone

CARRERAS DE DOS AÑOS

• Agente de Viajes y Turismo

Directora: licenciada Alcira Buceta

• Producción de Medios

Audiovisuales, Eventos y

Espectáculos

Director: ingeniero Hugo Furno

CARRERAS DE POSGRADO

• Maestría en Psicología

Empresarial y Organizacional

Directora: doctora Mercedes López

• Maestría en Clínica Psicológica

Cognitiva

Director: doctor Héctor Fernández

Álvarez

ESCUELA DE LENGUAS Y ESTUDIOS EXTRANJEROS

Director: profesor Alejandro Parini

CARRERAS DE GRADO

• Traductorado Público, Literario

y Científico-Técnico de Inglés

• Licenciatura en Lengua Inglesa

Director: profesor Alejandro Parini

• Programa de estudios

argentinos y latinoamericanos

Directora Académica: doctora

Claudia Soria

CARRERAS DE POSGRADO

• Maestría en Traducción de Inglés

Director: profesor Douglas Andrew

Town

• Maestría en Lengua Inglesa

Director: profesor Alejandro Parini

FACULTAD DE INGENIERÍA Y TECNOLOGÍA INFORMÁTICA

Decano: ingeniero Alberto Guerci

CARRERAS DE GRADO

• Ingeniería Civil

• Ingeniería Electromecánica

• Ingeniería Industrial

• Ingeniería Electrónica

Director: ingeniero Eduardo Martínez

• Ingeniería Informática

• Licenciatura en Sistemas de

Información

Directora: magíster Paula Angeleri

CARRERAS DE DOS AÑOS

- Técnico en Programación de Computadoras
 - Técnico en Sistemas Multimediales
- Director: ingeniero Sergio Aguilera

FACULTAD DE CIENCIAS AGRARIAS

Decano: ingeniero agrónomo Leonardo Galaburri

CARRERA DE GRADO

- Licenciatura en Administración y Gestión de Agronegocios
- CARRERA DE DOS AÑOS**
- Producción Agraria

FACULTAD DE CIENCIAS EXACTAS Y NATURALES

Decano: doctor Hernán Aldana Marcos

CARRERAS DE GRADO

- Farmacia
- Directora: doctora Silvia Debenedetti
- Licenciatura en Ciencias Biológicas
- Director: doctor Hernán Aldana Marcos
- Licenciatura en Ciencias Químicas
- Coordinador: doctor Daniel Bacelo
- Licenciatura en Tecnología de Alimentos
- Directora: doctora Claudia Degrossi

FACULTAD DE CIENCIAS DE LA SALUD

Decano: doctor Hernán Aldana Marcos

CARRERA DE GRADO

- Licenciatura en Nutrición
- Directora: licenciada María Beatriz Ravanelli

FACULTAD DE ESTUDIOS A DISTANCIA Y EDUCACIÓN VIRTUAL

Coordinadora Académica: doctora Clara Isabel Bonfill

Coordinador Administrativo: licenciado Ignacio Baigorria

CARRERAS DE DOS AÑOS

- Administración con orientación en PyMES
- Producción Agropecuaria
- Comercialización
- Comercio Internacional
- Hotelería y Turismo
- Analista Universitario en Gestión de Capital Humano
- Tecnicatura Universitaria en Logística

CICLOS DE LICENCIATURA DE DOS AÑOS

- Gestión de Capital Humano
 - Hotelería y Turismo
- CERTIFICADOS DE ESPECIALIDAD**
- Marketing Estratégico
 - Dirección de Recursos Humanos
 - Innovación en Diseño de Negocios
 - Seguridad e Higiene Ocupacional
 - Introducción a la Administración Estratégica
 - Negociación Empresarial
 - Finanzas Estratégicas
 - Curso Superior de Periodismo Digital

ESCUELA DE POSGRADO EN NEGOCIOS

Director General de las Maestrías en Administración de Empresas y Coordinador de Posgrados: doctor Marcelo Dabós

Coordinador administrativo: doctor Sergio Da Silva Camara

Coordinadora Académica de Doble Diploma: doctora Griselda Lassaga

Director del Centro de Estudios en Negocios, Finanzas, Economía y Marketing (CENFEM): doctor Marcelo Dabós

CARRERAS DE POSGRADO:

- MBA Mención en Dirección Estratégica
- Director: doctor Marcelo Pedro Dabós
- MBA Dirección en Finanzas de la Empresa
- Director: magíster Mariano Merlo
- MBA Mención Marketing
- Directora: magíster Claudia Altieri
- Maestría en Agronegocios
- Directora: magíster Graciela Peri
- Especialización en Impuestos
- Directora: doctora Cristina Mansilla
- Especialización en Análisis Financiero
- Director: magíster Mariano Merlo

FACULTAD DE ESTUDIOS PARA GRADUADOS

Decano: doctor Luis María Palma

Coordinadora: doctora Paula Cicogna

CARRERAS DE POSGRADO

- Maestría en Política Económica Internacional
- Director: doctor Rubén Marx

Maestría en Relaciones Internacionales

Director: embajador José Ramón Sanchís Muñoz

• Doctorado en Ciencia Política

Director: doctor René Balestra

DEPARTAMENTO DE ESTUDIOS DE POSGRADO Y EDUCACIÓN CONTINUA

Coordinador general: doctor José Luis Ghioldi

CURSOS DE POSGRADOS ANUALES EN LAS SIGUIENTES ÁREAS

- Business Administration
- Management
- Imagen y Comunicación
- Economía y Finanzas
- Recursos Humanos
- Marketing
- Mercado Farmacéutico
- Project Management - Evaluación de Proyectos

ESCUELA DE POSGRADO EN DERECHO

Decana: doctora María Blanca Noodt Taquela

Coordinador general académico-administrativo: doctor Sergio Da Silva Camara

CARRERAS DE POSGRADO

- Especialización en Derecho Penal
- Director: doctor Sandro Abraldes
- Especialización en Derecho Administrativo
- Director: doctor Pablo Oscar Gallegos Fedriani
- Especialización en Derecho Ambiental
- Director: doctor Dino Bellorio Clabot
- Especialización en Derecho de la Empresa
- Director: doctor José María Gastaldi
- Especialización en Derecho Tributario
- Directora: doctora Catalina García Vizcaíno

HONORIS CAUSA

DOCTORES HONORIS CAUSA

AGNES GONXHA BOJAXHIU (MADRE TERESA)



Nació en Skopje, Yugoslavia (hoy Macedonia), en 1910. En 1928 se unió a las Hermanas de Loreto, y luego tomó el nombre de Teresa. Fue comisionada para enseñar Geografía en el colegio secundario Santa María, para niñas, de Calcuta. En 1946 abandonó esa posición para ocuparse de los necesitados en los villorios de Calcuta tras obtener del Papa Pío XII el permiso para trabajar como monja independiente. Estudió enfermería y fundó las Misioneras de la Caridad, en cuyo seno trabajó ayudando a pobres y enfermos hasta su muerte en 1997.

JUAN CARLOS I ALFONSO VÍCTOR MARÍA DE BORBÓN (REY JUAN CARLOS I DE ESPAÑA)



Nació el 5 de enero de 1938 en Roma. Llegó a su patria en 1948 y finalizó el bachillerato en Madrid. Hizo instrucción castrense y logró los galones de alférez de infantería, alférez de fragata y teniente de aviación. Finalizó estudios de Derecho Político e Internacional, Economía y Hacienda Pública en la Universidad Complutense de Madrid. El 22 de noviembre de 1975 fue proclamado rey de España por las Cortes, con lo que se restauró la monarquía borbónica tras 44 años de república parlamentaria y dictadura unipersonal. Su perfil inequívocamente democrático, moderno y europeísta ha sido reconocido dentro y fuera de España.

FEDERICO MAYOR ZARAGOZA



Nació en Barcelona en 1934. Doctor en Farmacia y catedrático de Bioquímica. En 1968 llegó a ser rector de la Universidad de Granada. Estuvo al frente de la Unesco a lo largo de doce años (1987-1999) donde dió un nuevo impulso a la misión de la organización: "construir los baluartes de la paz en la mente de los hombres". Con la Fundación para una Cultura de Paz, constituida en Madrid en marzo de 2000, continuó la labor por la paz emprendida como director general de la Unesco. Publicó numerosas comunicaciones científicas y cuatro poemarios.

CÉSAR PELLI



Nació en Tucumán, Argentina, en 1926. Se recibió de Arquitecto en la Universidad de Tucumán y emigró a los Estados Unidos gracias a una beca de la Universidad de Illinois, donde realizó un Máster en Ciencias de la Arquitectura. Desarrolló una importantísima labor docente y profesional, y fue responsable de obras de indudable valor arquitectónico, como "Las Torres Petronas" en Kuala Lumpur (Asia), uno de los edificios más altos del mundo.

FÉLIX LUNA



Nació en Buenos Aires en 1925. Se graduó como Abogado en la Facultad de Derecho de la Universidad de Buenos Aires en 1951. Escribió numerosas obras de historia, ensayo, ficción, periodísticas y musicales. En 1954 publicó *Yrigoyen* y tres años más tarde recibió su primer premio otorgado por la Dirección de Cultura de la Nación al mejor cuento costumbrista por su obra *La fusilación*. Entre 1964 y 1973 fue editorialista en el diario *Clarín*. Entre 1963 y 1976 ejerció la docencia como profesor de Historia de las Instituciones en la Facultad de Derecho de la UBA. También dictó Historia Contemporánea en la Facultad de Humanidades de la Universidad de Belgrano (1967-1986). Ha recibido distinciones de los gobiernos, además de ser nombrado ciudadano ilustre de la Ciudad Autónoma de Buenos Aires en 1996. Falleció el 5 de noviembre de 2009.

BEATA MADRE MARÍA ISABEL HESSELBLAD



Nació en Suecia, el 4 de junio de 1870, en el seno de una familia luterana y fue bautizada en esa religión. Debíó emigrar a los Estados Unidos y en 1902 (en Washington) fue admitida en el catolicismo. En 1904 ingresó en el convento de Santa Brígida, en Roma. Durante la Segunda Guerra Mundial la sede de su congregación fue refugio de familias judías perseguidas por el nazismo. Por este motivo, el estado de Israel la declaró, en 2005, Justa entre las Naciones. Falleció el 24 de abril de 1957 y el 9 de abril de 2000 fue proclamada Beata por el Papa Juan Pablo II al ser reconocida como pionera del ecumenismo.

PROFESORES HONORIS CAUSA

JUSTIN THORENS



Nació en Ginebra en 1931. Estudió Derecho en la Universidad de Ginebra y obtuvo su doctorado en 1962.

Contribuyó al desarrollo de la vinculación internacional de esa Universidad, predicó siempre a favor de la libertad académica y defendió los derechos humanos.

ERNESTO SANTANDER



Nació en San Cristóbal, Venezuela, el 2 de diciembre de 1921. Se tituló como Doctor en Ciencias Médicas y recibió diez diplomas de Honor Cum Laudem.

Desarrolló una importante trayectoria en actividades políticas y diplomáticas, como urólogo y escritor. Falleció en Caracas el 12 de junio de 2013.

MARIANO RAJOY BREY



Nació en Santiago de Compostela, La Coruña, España, el 27 de marzo de 1955. Se licenció en Derecho por la Universidad de Santiago y desarrolló una larga y exitosa carrera política. En

1999 fue nombrado Ministro de Educación y Cultura, y en el año 2011, Presidente del Gobierno de España.

GIOVANNI JANNUZZI



Nació en Roma el 6 de noviembre de 1935 y se graduó en la misma ciudad en Jurisprudencia en 1957. Tuvo una larga y exitosa carrera diplomática desde 1958. Fue representante permanente de la OTAN en Bruselas y concluyó su carrera como embajador extraordinario y plenipotenciario en Argentina.

WILLIAM J. BAUMOL



Nació el 26 de febrero de 1922 en Nueva York. Estudió en el College of the City of New York y en 1949 obtuvo su Ph.D. en la Universidad de Londres. Recibió a lo largo de su vida numerosos premios y reconocimientos. Publicó más de veinte libros sobre Economía con destacados colegas.

SAMUEL P. HUNTINGTON



Nació en 1927 en Estados Unidos. Ejerció como profesor de Ciencias Políticas en la Universidad de Harvard.

Su teoría sobre las raíces de orden ideológico y económico de los conflictos durante las décadas de la Guerra Fría le valió el reconocimiento como politólogo de relieve internacional. Falleció el 24 de diciembre de 2008.

VÁCLAV KLAUS



Responsable del Departamento de Macroeconomía del Instituto de Análisis de la Academia Checoslovaca de Ciencias, es catedrático en Economía, posee numerosos reconocimientos académicos

honoríficos y premios. Entre ellos el premio Schumpeter de Economía, el premio de la Fundación Internacional de la Libertad (1990), la medalla Walter Curtis de la Universidad de Fairfield, EE.UU. (1992) y el premio de la Fundación Max Schmidheiny, Suiza (1992).

JULIO FERMOSE GARCÍA



Nació en 1948. Es Doctor en Medicina y catedrático de Neurología de la Universidad de Salamanca. Ha sido director de numerosos proyectos de investigación, autor de diversas publicaciones en libros y revistas científicas y se desempeñó como rector de la Universidad de Salamanca.

YOSHIKAZU MORITA



En 1956 completó el curso de Jurisprudencia y se graduó en la Keio University de Tokyo. Posteriormente, en 1968, asumió como profesor en el Centro de Estudios Extranjeros de la Universidad de Kyoto. En 1993, fue consagrado miembro del Comité Nacional de la Unesco. Fue galardonado, en 1999, con el título de Caballero de la Orden Nacional otorgado por la República Francesa.

MARIO ROBERTO ÁLVAREZ



Nació en Buenos Aires en 1913. Es autor de varias construcciones del paisaje porteño, tales como el edificio Somisa, el IBM, el Hilton Hotel, las torres Le Parc, la Galería Jardín, el Teatro General San Martín, la ampliación del Teatro Cervantes, la Bolsa de Comercio, el edificio de American Express y la Torre Universitaria de la Universidad de Belgrano. En 1976, el American Institute of Architects lo colocó entre los diez mejores arquitectos del mundo. Falleció en Buenos Aires, el 5 de noviembre de 2011.

FRANCISCO PUY MUÑOZ



Nació en Cambil, Jaén. Es Licenciado y Doctor por la Facultad de Derecho de la Universidad de Granada, España, catedrático de Filosofía del Derecho de la Facultad de Derecho de Santiago de

Compostela, profesor distinguido de las universidades de Estrasburgo, de Rosario (Argentina) y Panamericana (México) y asesor académico de la Escuela Judicial del Estado de México. Es autor de más de 30 libros y más de 200 artículos publicados en revistas nacionales e internacionales.

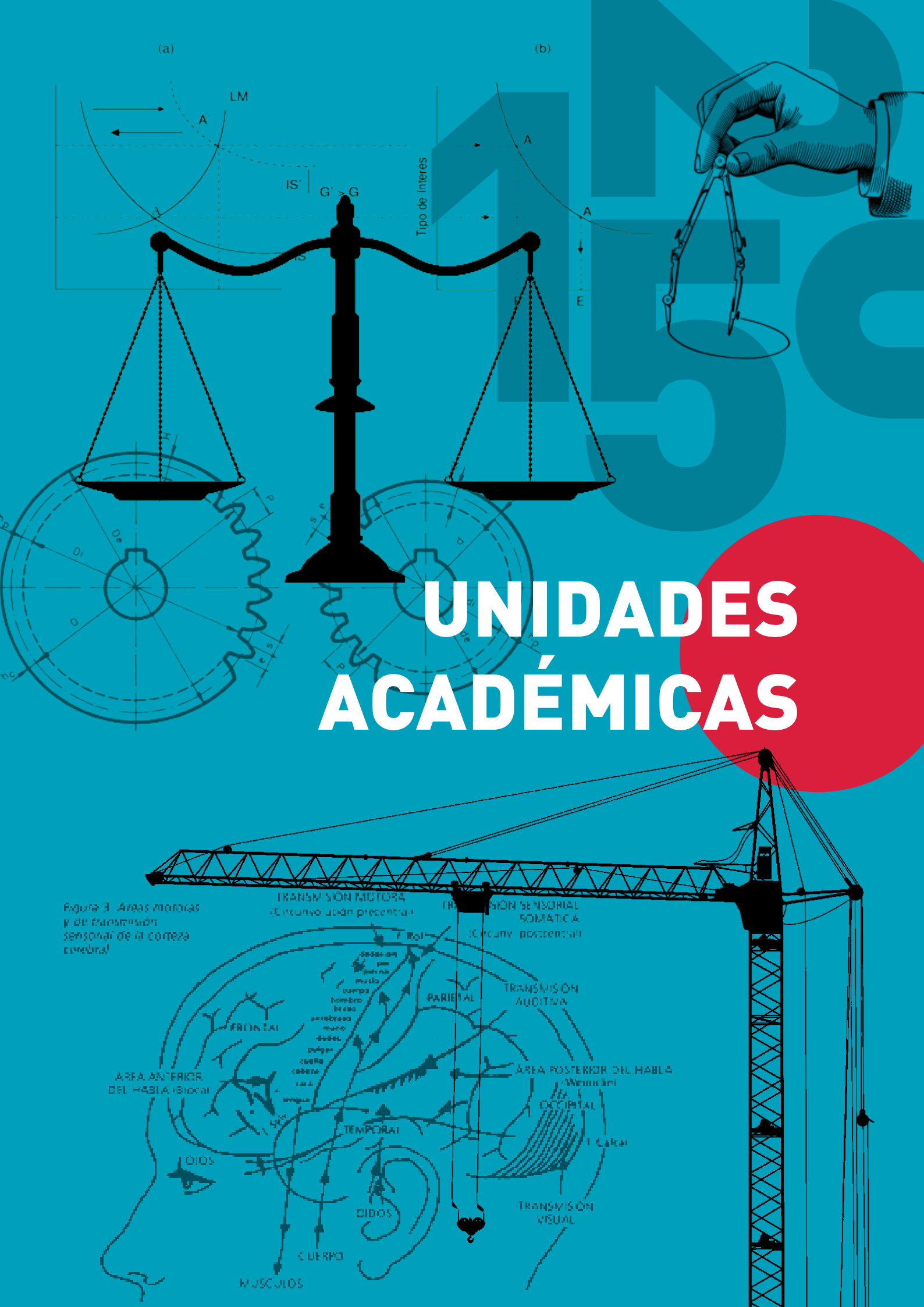

UNIDADES ACADÉMICAS

Figura 3. Áreas motoras y de transmisión sensorial de la corteza cerebral.

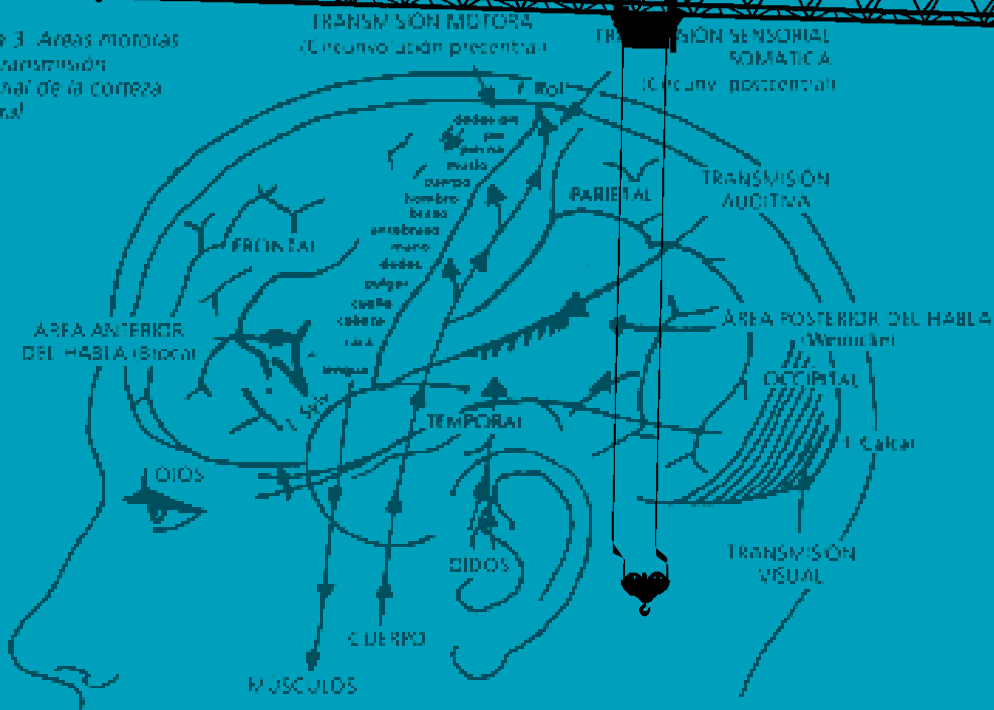

1250

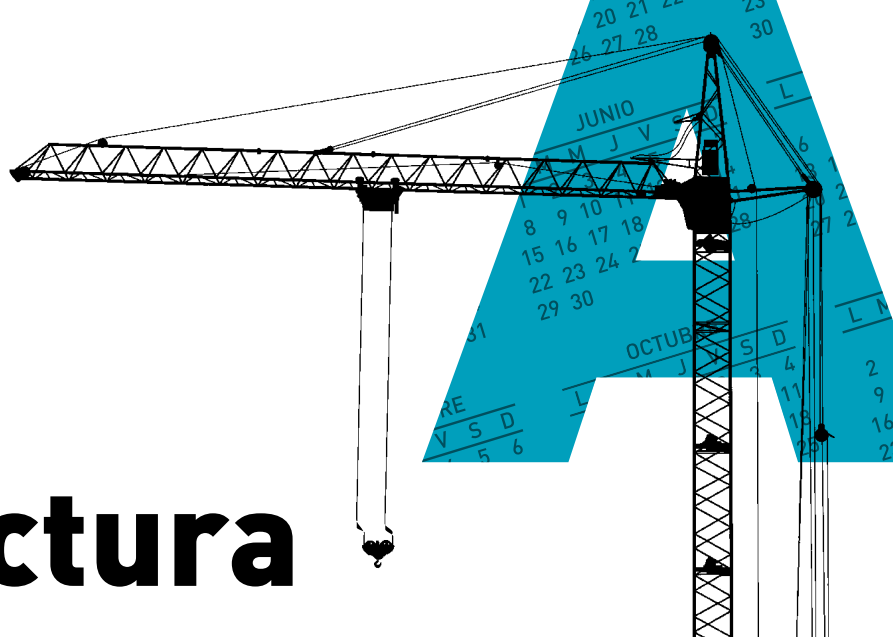

Arquitectura

CONVENIO TRIPARTITO ENTRE EL CENTRO DE DOCUMENTACIÓN DE ARQUITECTURA LATINOAMERICANA (CEDODAL), EL MUSEO BANCO PROVINCIA Y LA ORGANIZACIÓN DE ESTADOS IBEROAMERICANOS (OEI)

MARZO / FIRMA DE CONVENIO

Mediante este convenio se dispone de un nuevo espacio que albergará los casi 30 mil volúmenes del centro de documentación.

Responsables: Ramón Gutiérrez y Patricia Méndez, investigadores del CONICET con sede en la Facultad de Arquitectura y Urbanismo. Coordinador: Centro de Documentación de Arquitectura Latinoamericana (CEDODAL).

EDGE 2015 SPRING GLOBAL INNOVATION FORUM SYMPOSIUM, "WHY INNOVATION?"

2 AL 5 DE MARZO / SIMPOSIO

Invitado: profesor arquitecto Ricardo Kina. Se trataron temas como innovación relacionada con el mundo en desarrollo, la cultura y la tecnología.

Organizado por el EDGE 2015 Spring Global Innovation Forum Symposium de la Keio University de Japón.

SUSTENTABILIDAD Y ARQUITECTURA

18 DE MARZO / SEMINARIO

A cargo de: arquitecta Agustina Galli. Organizado por la Facultad de Arquitectura.

FIESTA DEL LIBRO REALIDADES VIRTUALES AUMENTADAS PARA EL DESARROLLO SOCIAL – EXPERIENCIAS ENTRE EUROPA Y LATINOAMÉRICA

8 DE ABRIL / PRESENTACIÓN DE LIBRO

A cargo de: Adriana Granero y Mónica Fernández. Organizada por la carrera de Arquitectura.

DOBLE DIPLOMA DE ARQUITECTURA CON LA UNIVERSIDAD IUAV DE VENECIA

22 DE ABRIL / DEFENSA

A cargo de: Luca Berra y Ludovica Magagnin, de la universidad IUAV de Venecia, y María Eugenia Etchepare y Agustina Pieres, de la Universidad de Belgrano.

Responsable: Mónica Fernández.

Organizada por la carrera de Arquitectura.

INVESTIGACIÓN Y CAMPAÑA EN PRO DEL RESCATE DE LOS VALORES PATRIMONIALES DEL HOTEL BOULEVARD ATLÁNTICO DE MAR DEL SUR, PROVINCIA DE BUENOS AIRES

8 DE MAYO / CONFERENCIA

Disertante: Pablo Grigera.

Moderadora: Stella Maris Casal.

Organizada por la cátedra de Preservación de Patrimonio.

II JORNADA NACIONAL DE IMPRESIÓN 3D

3 DE JUNIO / PARTICIPACIÓN EN JORNADA

Se trataron los siguientes temas: impresión 3D en el ámbito educativo, inclusión de la tecnología en educación, estrategias de adopción de la impresión 3D en el ámbito universitario.

Participante: Adriana Granero.

Organizada por el Ministerio de Ciencia, Tecnología e Innovación Productiva (MINCyT) y el Instituto Nacional de Tecnología Industrial (INTI).

CONGRESO DE ARQUITECTOS ARGENTINA 2015

2 DE JULIO / PARTICIPACIÓN EN CONGRESO

Participante: Fernando Burone, director de la Maestría en Desarrollo de Emprendimientos Inmobiliarios.

Organizado por Expo Construir.





COMITÉ DE HONOR, REVISTA ARCHITECTOR
31 DE JULIO / DESIGNACIÓN COMO PARTICIPANTE HONORARIA

Designada: Mónica Fernández.
Architector es una publicación con 19 años de trayectoria en el sector de la arquitectura y la construcción. Forman parte de su comité figuras destacadas del sector, como son César Pelli y Jorge Gazzaneo.
Organizada por la revista Architector.

INTERVENCIONES EN EDIFICIOS MODERNOS EN LOS PAÍSES BAJOS
7 DE AGOSTO / CONFERENCIA

Disertante: Lucas van Zuijlen, Rotterdam, Países Bajos.
Moderadora: Stella Maris Casal.
Organizada por la cátedra de Rehabilitación y Reciclaje.

OBRAS RECIENTES DEL ESTUDIO QUERKRAFT, VIENA, AUSTRIA
7 DE SEPTIEMBRE / CONFERENCIA

Disertante: Jakob Dunkl, Peter Sapp y Gerd Erhartt.
Moderadora: Mónica Fernández.
Organizada por la carrera de Arquitectura.

“ESCUELA DE CINE”, EN ARQ DE CLARÍN
8 DE SEPTIEMBRE / PUBLICACIÓN

Desarrolladora: Estefanía Aprigliano, en el ámbito de la cátedra de Proyecto III, turno mañana.
Coordinada por la Facultad de Arquitectura y Urbanismo.

LA CRÍTICA ARQUITECTÓNICA VERSUS LA IMAGEN DEL ARQUITECTO
10 DE SEPTIEMBRE / CONFERENCIA

Disertante: Rafael Gómez Moriana, Barcelona, España.
Moderadora: Liliana Bonvecchi.
Organizada por la cátedra de Trabajo Final de Carrera de la Facultad de Arquitectura y Urbanismo.

MEMBRANAS TENSADAS
16 DE SEPTIEMBRE / CONFERENCIA

Disertante: Pablo Valenzuela, Estudio WAGG.
Moderadora: Gloria Díez.
Organizada por la cátedra de Tecnologías de Alta Complejidad.

BIENAL INTERNACIONAL DE ARQUITECTURA DE BUENOS AIRES: LA INCIDENCIA DE LA ENSEÑANZA EN LA ACTIVIDAD PROFESIONAL
29 DE SEPTIEMBRE / PARTICIPACIÓN EN MESA DEBATE

Participante: Adriana Granero.
Moderadora: Mónica Fernández.
Organizada por el Consejo Profesional de Arquitectura y Urbanismo (CPAU).

BIENAL INTERNACIONAL DE ARQUITECTURA DE BUENOS AIRES: CIUDAD, ESPACIO PÚBLICO Y VIVIENDA

30 DE SEPTIEMBRE / PARTICIPACIÓN EN MESA DEBATE

Participante: Martín Orduna.
Moderadora: Mónica Fernández.
Organizada por el Consejo Profesional de Arquitectura y Urbanismo (CPAU).

DE PERSONAJES, RITUALES Y ESPACIOS DE PERTENENCIA: BUENOS AIRES A TRAVÉS DE SUS CAFÉS

5 DE OCTUBRE / CONFERENCIA

Disertantes: Karla y Romina Metti, directoras de Nashi Tienda de Contenidos, a cargo de la comunicación del grupo cultural “Los Notables” (cafés notables de Buenos Aires).
Moderadora: Liliana Bonvecchi.
Organizada por la cátedra de Trabajo Final de Carrera de la Facultad de Arquitectura y Urbanismo.

DESARROLLO URBANO DE LA CIUDAD DE BUENOS AIRES. ENCUENTRO CON EL MINISTRO DANIEL CHAIN

7 DE OCTUBRE / REUNIÓN DE TRABAJO

Dentro del ámbito del Proyecto CityLABs del Programa Erasmus, financiado por la Unión Europea.
Participantes: arquitecto Daniel Chain, ministro de Desarrollo Urbano de la Ciudad de Buenos Aires, Martín Orduna, Adriana Granero y Fabián Bianco.
Coordinadora: Mónica Fernández.

FERIA DE PRODUCTOS ACADÉMICOS DEL 14 AL 16 DE OCTUBRE / EXPOSICIÓN DE TRABAJOS

Exposición de maquetas propuestas para Dársena Norte por los alumnos de la carrera.
Organizada por la Facultad de Arquitectura y Urbanismo.



BIENAL INTERNACIONAL DE ARQUITECTURA DE BUENOS AIRES: CIUDAD, ESPACIO PÚBLICO Y VIVIENDA

14 DE OCTUBRE / MESA DEBATE

Participante: Martín Orduna.
Coordinadora: Mónica Fernández.
Organizada por el Consejo Profesional de Arquitectura y Urbanismo (CPAU).

FERIA DE PRODUCTOS ACADÉMICOS ERASMUS + CITY LABS: CÓMO VIVIR EN UNA CIUDAD MÁS AMIGABLE

14 DE OCTUBRE / CHARLA

Expositora: Adriana Granero.
Coordinadora: Mónica Fernández.

FERIA DE PRODUCTOS ACADÉMICOS CAFÉS DE BUENOS AIRES: BARES EN PLAZAS

15 DE OCTUBRE / WORKSHOP

Expositores: Mónica Fernández, Florencia Rodríguez y Liliana Bonvecchi, estudiantes de quinto año.
Coordinadora: Liliana Bonvecchi.
Organizada por la Facultad de Arquitectura y Urbanismo.

URBANIZACIÓN DE VILLAS Y ASENTAMIENTOS

20 DE OCTUBRE / CONFERENCIA

Disertante: Alejandro Luis Paolucci, Guillermo Daniel Meyer, Carolina Casares y Jorge Chadi.
Moderador: Dardo Becerra.
Organizada por la cátedra de Habilitación Profesional II a cargo de Dardo Becerra.

PAISAJE, PATRIMONIO Y PARTICIPACIÓN CIUDADANA. ACCIONES PARA LA RECUPERACIÓN Y TRANSFORMACIÓN DEL ESPACIO PÚBLICO

24 Y 25 DE OCTUBRE / PONENCIA

Disertantes: Ricardo C. Asin, María de los Ángeles Otero, María Antonia Nosiglia, Silvana Perrotta, Christopher Jones y Catalina Schellini.
Coordinación a cargo de la cátedra de Proyecto Urbano I-II y el Grupo Estudios Urbanos de la Facultad de Arquitectura y Urbanismo.
Organizada por Jornadas si + ter, Jornadas de Investigación de la Facultad de Arquitectura y Urbanismo de la Universidad de Buenos Aires.

II FORO MUNDO UNIGIS 2015: MENTES GEOESPACIALES PARA LA SOCIEDAD

28 DE OCTUBRE / SIMPOSIO

Responsable: Martín Orduna.
Organizado por el Observatorio de Sostenibilidad Urbana de la Universidad de Belgrano.

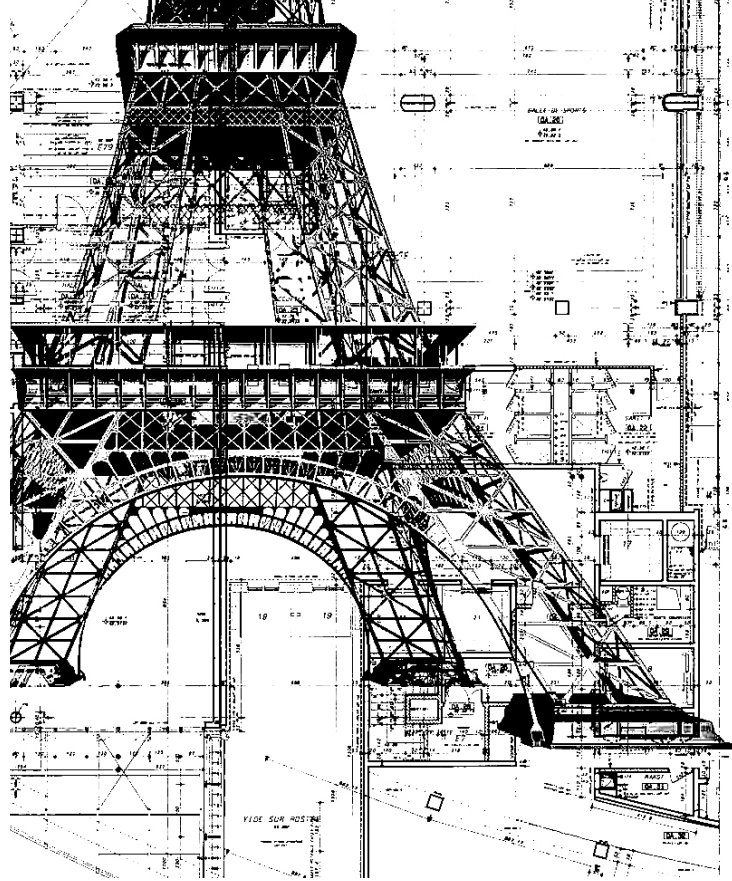

BARCELONA Y PARÍS

DEL 30 DE OCTUBRE AL 16 DE NOVIEMBRE / VIAJE ACADÉMICO

A cargo de: Mónica Fernández.
Reunión con estudiantes de Doble Diploma e Intercambio, jurado de defensa de tesis de Doble Diploma ESA (París) y reunión con el decano de ESA, François Bouvard.

UIC, BARCELONA, ESPAÑA

2 DE NOVIEMBRE / FIRMA DE CONVENIO

Responsables: Xavier Gil Mur y Mónica Fernández.
Reunión con Carmen Mendoza Arroyo, subdirectora del Campus Barcelona de la Universidad Internacional de Cataluña (UIC), y con el rector, doctor Xavier Gil Mur.

THE MAKING OF: THE ECB, FRANKFURT

5 DE NOVIEMBRE / CONFERENCIA

Disertante: Frank Stepper, arquitecto asociado del estudio COOP HIMMELB(L)AU, de Viena, Austria.
Moderadora: Marcela Alonso.
Organizada por la cátedra de Trabajo Final de Carrera, a cargo de Liliana Bonvecchi.

ACADEMIA DE ARQUITECTURA DE PARÍS: EXPOSICIÓN "TESOROS DE LA ACADEMIA DE ARQUITECTURA"

10 DE NOVIEMBRE / VISITA ACADÉMICA

Responsables: Paul Quintrand y Mónica Fernández.





PREMIO VENTANAS AL FUTURO

24 DE NOVIEMBRE / EDICIÓN DE LIBRO

Asistente: Mónica Fernández.

La empresa Parex/Klaukol edita un libro con todos los ganadores del premio Ventanas al Futuro y ha invitado a participar a la arquitecta Mónica Fernández, como premiada en la categoría Difusión de la Arquitectura. La edición formará parte de la celebración de los diez años del premio y se lanzará durante la Bienal Internacional de Arquitectura. El arquitecto Miguel Jurado, editor de ARQ/Clarín, tiene a su cargo la edición del libro.

DOBLE DIPLOMA DE LA CARRERA DE ARQUITECTURA CON LA UNIVERSIDAD IUAV

4 DE NOVIEMBRE / DEFENSA DE TESIS

A cargo de: María Angélica Cibils Baumann y Giuseppe Morriello.

Coordinadora: Mónica Fernández.

Organizada por la carrera de Arquitectura de la Facultad de Arquitectura y Urbanismo.

DOBLE DIPLOMA DE LA CARRERA DE ARQUITECTURA CON ÉCOLE SPÉCIALE D'ARCHITECTURE (ESA), PARÍS

6 DE NOVIEMBRE / DEFENSA DE TESIS

A cargo de: Micaela Pereyra, Andrea Yonna y Florencia Patronis.

Coordinadora: Mónica Fernández.

Organizada por la carrera de Arquitectura de la Facultad de Arquitectura y Urbanismo.

PUENTES EN EL POLO AUDIOVISUAL

16 DE NOVIEMBRE / PUBLICACIÓN

A cargo de: Nicolás Cieplinski y Oriana Velloni en el ámbito de la cátedra de Trabajo Final de Carrera del turno mañana.

Proyecto de taller de la Facultad de Arquitectura publicado en ARQ/Clarín.

DAPP - PROPUESTA DE METODOLÓGICA DIDÁCTICA INTERACTIVA BASADA EN EL USO DE LOS DISPOSITIVOS Y APPS PARA LA REPRESENTACIÓN DEL PROYECTO DE ARQUITECTURA

DEL 25 AL 27 DE NOVIEMBRE / PONENCIA

Autoras: Adriana Granero, Mabel Brignone, Mónica Fernández y Liliana Bonvecchi.

Responsables de la presentación: Adriana Granero. Presentada en el XIX Congreso de SIGRADI 2015 (Sociedad Iberoamericana de Gráfica Digital), Florianópolis, Santa Catarina, Brasil.

CONVENIO DE DOBLE DIPLOMA CON LA UNIVERSIDAD INTERNACIONAL DE CATALUÑA (UIC) DE BARCELONA

23 DE NOVIEMBRE / VIDEOCONFERENCIA

A cargo de: Liliana Bonvecchi.

Organizada por la Facultad de Arquitectura y Urbanismo.

DOBLE DIPLOMA CON LA UNIVERSIDAD IUAV DE VENECIA

11 DE DICIEMBRE / DEFENSA DE TESIS

A cargo de: Emma de Vido, Álvaro Sanchis Serrano, María Martorell, Lucía Velazco Suarez, María Belén Megna, Bárbara Lucía Calvo y Romina Purita.

Coordinadora: Mónica Fernández.

Organizada por la carrera de Arquitectura de la Facultad de Arquitectura y Urbanismo.

CICLO DE CINE ARQUITECTOS SA: FIGURA Y FONDO DE LOS ARQUITECTOS PROTAGONISTAS DE LOS SIGLOS XX Y XXI

16 DE ABRIL / PROYECCIÓN

Charles Eames: the architect and the painter

22 DE MAYO / PROYECCIÓN

Amancio Williams

20 DE AGOSTO / PROYECCIÓN

Koolhaas Houselife

1 DE OCTUBRE / PROYECCIÓN

My Architect: A son's journey. The Louis Kahn Project

22 DE OCTUBRE / PROYECCIÓN

XMAS Meier. The church built by Richard Meier for the Jubilee

Coordinadoras: Stella Maris Casal y Liliana Bonvecchi.

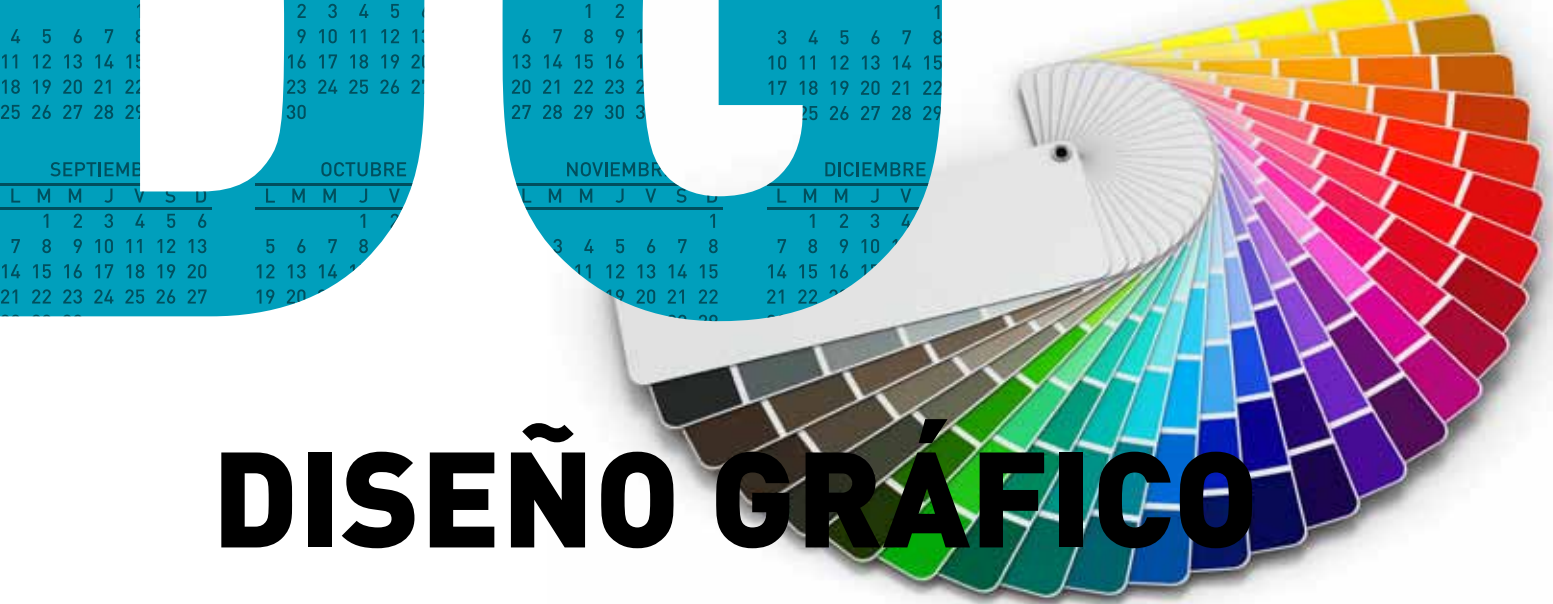

DISEÑO GRÁFICO

FORO DE INSTITUCIONES EDUCATIVAS DE DISEÑO DE LA CIUDAD DE BUENOS AIRES DE MARZO A DICIEMBRE / PARTICIPACIÓN

Participación activa de la carrera como miembro del foro.

Asistente: DCV Germán Díaz Colodrero.

Coordinadora: Licenciatura en Diseño Gráfico.

PROCESOS, METODOLOGÍAS Y PROYECTOS

30 DE MARZO / CONFERENCIA

Disertante: Mauro Andrés, diseñador y lettering artista.

Moderador: magíster Jorge Bardelás.

Organizada por el magíster Jorge Bardelás y la Licenciatura em Diseño Gráfico.

CONVERGENCIA MULTIMEDIAL

21 DE ABRIL / CONFERENCIA

Disertante: diseñadores gráficos Marcos Agüero y Gastón Mato.

Moderadoras: diseñadoras gráficas Luciana Anarella y Beatriz Burecovics.

Organizada por la Licenciatura en Diseño Gráfico.

#NIUNAMENOS

2 DE JUNIO / PARTICIPACIÓN EN CAMPAÑA

Diseño de afiches, pegados por toda la Torre Universitaria y publicados en las redes sociales.

Participantes: alumnos de la carrera.

Responsable: DCV Germán Díaz Colodrero.

Organizada por la Licenciatura en Diseño Gráfico.

MARCA SANTA CRUZ

12 DE JUNIO / CICLO DE TESIS

SOBRESALIENTES

A cargo de: licenciada Melissa Cronenbold.

Coordinador: magíster Jorge Bardelás.

Organizado por el magíster Jorge Bardelás y la Licenciatura en Diseño Gráfico.

GÉNEROS MUSICALES EN EL PISO 15

26 DE JUNIO / INTERVENCIÓN ESPACIAL

A cargo de: estudiantes de tercer año de la carrera.

Coordinadoras: diseñadoras gráficas Luciana Anarella y Beatriz Burecovics.

Organizada por la Licenciatura en Diseño Gráfico.

DISEÑO EN LA UNIVERSIDADE DE CAXIAS DO SUL (UCS), BRASIL, Y EN LA UNIVERSIDAD MINUTO DE DIOS (UNIMINUTO), COLOMBIA

31 DE JULIO / JORNADA DE INTERCAMBIO CON DELEGACIONES DE PROFESORES Y ESTUDIANTES

Participantes: alumnos y profesores de ambas universidades.

Temas: planes de estudios, metodologías de trabajo y trabajos prácticos, entre otros.

Responsable: DCV Germán Díaz Colodrero.

Organizada por la Licenciatura en Diseño Gráfico.

CALIGRAFÍA Y LETTERING

AGOSTO / TALLER

A cargo de: magíster Jorge Bardelás.

Organizado por el magíster Jorge Bardelás y la Licenciatura en Diseño Gráfico.

EMPRENDEDORISMO Y GESTIÓN

5 DE AGOSTO / CONFERENCIA

Disertante: diseñador gráfico Sebastián Valdivia, de Trimarchi.

Organizada por la Licenciatura en Diseño Gráfico.

SERIGRAFÍA

12 DE AGOSTO Y 23 DE SEPTIEMBRE / TALLER

A cargo de: diseñadores gráficos Daniela Vulcano y Jorge Zachin.

Organizada por la Licenciatura en Diseño Gráfico.

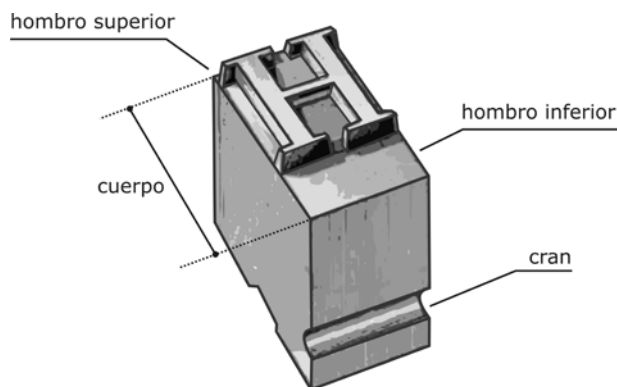

FESTIVAL INTERNACIONAL DE DISEÑO, CENTRO METROPOLITANO DE DISEÑO (CMD)
14 DE AGOSTO / SALIDA FORMATIVA
 Responsable: DCV Germán Díaz Colodrero.
 Organizada por la Licenciatura en Diseño Gráfico.



BARRANCAS DE BELGRANO
19 DE AGOSTO / JORNADA DE FOTOGRAFÍA
 Participantes: alumnos de primer año de la carrera de Diseño Gráfico.
 Responsable: diseñadores gráficos Esteban Marchezotti y Alejandro Rubio.
 Organizado por el licenciado en Diseño Gráfico Esteban Marchezotti.

DISEÑAR DESDE LA NATURALEZA
25 DE SEPTIEMBRE / CONFERENCIA
 Disertante: licenciado Andrés Rossi.
 Organizada por la Licenciatura en Diseño Gráfico.

COMUNICACIÓN DIGITAL. VISIÓN, ANÁLISIS Y MANEJO DE LA COMUNICACIÓN EN LAS REDES Y PRESENTACIÓN DEL CASO "CREACIÓN Y DESARROLLO DEL ÁREA DE COMUNICACIÓN DIGITAL EN UN BANCO PÚBLICO: BANCO PROVINCIA"
1 DE SEPTIEMBRE / CONFERENCIA
 Disertante: Pablo Hacker y Soraya Fragueiro.
 Moderador: profesor Carlos de Marinis.
 Organizada por la Licenciatura en Diseño Gráfico.

#SEPARANDOJUNTOS
28 DE SEPTIEMBRE / IMPLEMENTACIÓN DE CAMPAÑA
 Se trata de una campaña para la separación de residuos, con diseño de afiches y carteles para pegar en cada uno de los tachos de basura de la Torre Universitaria.
 A cargo de: Antonella Torini, estudiante de segundo año de la carrera de Diseño Gráfico.
 Coordinador: DCV Germán Díaz Colodrero.
 Organizada por la Licenciatura en Diseño Gráfico.

INSERCIÓN LABORAL Y DESARROLLO DE COMPETENCIAS PROFESIONALES
17 DE SEPTIEMBRE / TALLER
 Expositor: magíster Jorge Montarcé.
 Coordinador: diseñador gráfico Daniel Higa.
 Organizado por la Dirección de Empleos y Pasantías.

PUERTO MADERO
30 DE SEPTIEMBRE / JORNADA DE FOTOGRAFÍA
 Participantes: alumnos de primer año de la carrera de Diseño Gráfico.
 Responsable: Esteban Marchezotti y diseñador gráfico Alejandro Rubio.
 Organizada por Esteban Marchezotti y la Licenciatura en Diseño Gráfico.

UN IDILIO CON LA ARQUITECTURA DE NUESTRO ADN / PROYECTO PARQUIBA
25 DE SEPTIEMBRE / CICLO DE TESIS SOBRESALIENTES
 A cargo de: licenciado Francisco Medina Walker.
 Coordinador: magíster Jorge Bardelás.
 Organizado por el magíster Jorge Bardelás y la Licenciatura en Diseño Gráfico.

GRÁFICA EN LA VÍA PÚBLICA
7 DE OCTUBRE / CONFERENCIA
 A cargo de: licenciado Hugo Máximo Santarsiero.
 Coordinadores: diseñadores gráficos Jorge Zachin y Daniela Vulcano.
 Organizada por el diseñador gráfico Jorge Zachin y la Licenciatura en Diseño Gráfico.



Expodiseño 2015



7.ª JORNADA DESTINADA A ALUMNOS Y DOCENTES DE DISEÑO Y EDUCACIÓN FIEDBA: "DISEÑO COLABORATIVO". LEGISLATURA PORTEÑA

9 DE OCTUBRE / PARTICIPACIÓN EN LA ORGANIZACIÓN

Responsable: DCV Germán Díaz Colodrero.
Organizada por la Licenciatura en Diseño Gráfico

MARCO JURÍDICO LABORAL Y PROBLEMÁTICA DEL DERECHO DE AUTOR

15 DE OCTUBRE / TALLER

Participantes: estudiantes de cuarto año de la carrera de Diseño Gráfico.
Expositores: magíster Jorge Montarcé, Dirección de Empleos y Pasantías
Coordinador: diseñador gráfico Daniel Higa.
Organizado en conjunto por la Dirección de Empleos y Pasantías y la Licenciatura en Diseño Gráfico.

FERIA DE PRODUCTOS ACADÉMICOS

DEL 14 Y 15 DE OCTUBRE / PRESENTACIÓN DE TRABAJOS

Participantes: alumnos de la carrera.
A cargo de: DCV Germán Díaz Colodrero.
Organizada por la Licenciatura de Diseño Gráfico.

EXPODISEÑO

DEL 19 AL 23 DE OCTUBRE / EXPOSICIÓN

Presentación de trabajos de Los estudiantes de la carrera sobre la Semana del Diseño en la Argentina.

Responsable: DCV Germán Díaz Colodrero.
Organizada por la Licenciatura de Diseño Gráfico.

TALLERES GRÁFICOS AKIAN

21 DE OCTUBRE / SALIDA FORMATIVA

Participantes: alumnos de segundo año de Diseño Gráfico.

Responsables: diseñadores gráficos Jorge Zachin y Daniela Vulcano.

Organizada por el diseñador gráfico Jorge Zachin y la Licenciatura en Diseño Gráfico.

LA COCINA DE LA AGENCIA DIGITAL

27 DE OCTUBRE / CONFERENCIA

Disertantes: diseñadoras gráficas Vanesa Gambirazio y Luciana Mónaco, de ID4you-Digital Agency.

Organizada por la Licenciatura de Diseño Gráfico.

USER EXPERIENCE 101

2 DE NOVIEMBRE / CONFERENCIA

Disertante: diseñador gráfico Gonzalo Silva.
Coordinadores: diseñadores gráficos Guadalupe Sánchez y Juan María Claver.

Organizada por el diseñadora gráfica Guadalupe Sánchez y la Licenciatura en Diseño Gráfico.



PUBLICIDAD

TESINA

14 DE ABRIL / PRESENTACIÓN

A cargo de: Rivadeneyra, estudiante, licenciado Héctor Glos y DCV Ezequiel Nuñez.
Organizada por el licenciado Ricardo Landi.

UNIVERSIDAD DE COMUNICACIÓN SALVADOR CORRALES

17 DE ABRIL / VISITA FORMATIVA

Participantes: profesores y alumnos.
Organizadores: DCV Germán Díaz Colodrero y licenciado Ricardo Landi.

TESINAS

30 DE ABRIL / PRESENTACIÓN

A cargo de: alumno Ladino, estudiante, licenciado Héctor Glos y DCV Ezequiel Nuñez.
Organizada por el licenciado Ricardo Landi.

SISTEMAS DE COMUNICACIÓN EN VÍA PÚBLICA

14 DE JUNIO / CONFERENCIA

Disertante: Daniel Castaldo, de Atacama Publicidad.
Moderador: licenciado Ricardo Landi.
Organizada por el licenciado Ricardo Landi.

TESINAS

18 DE JUNIO / PRESENTACIÓN

A cargo de: alumnos Liotti y Mihalfi, estudiantes, licenciado Héctor Glos y DCV Ezequiel Nuñez.
Organizada por el licenciado Ricardo Landi.

EXPERIENCIA LABORAL

18 DE JUNIO / CHARLA DE GRADUADOS

Disertantes: alumnos Irureta y Griessi Pereyra.
Moderador: licenciado Ricardo Landi.
Organizada por el licenciado Ricardo Landi.



Directores de carrera: Landi (Publicidad), Ravanelli (Nutrición) y Díaz Colodrero (Diseño Gráfico) en la Feria de Productos

GRUPO TRIMARCHI

5 DE AGOSTO / CHARLA

A cargo de: profesores expositores.
Moderador: DCV Germán Díaz Colodrero.
Organizada por el licenciado Ricardo Landi.

EXPO SIGN COSTA SALGUERO

27 DE AGOSTO / VISITA FORMATIVA

Participantes: alumnos y profesores.
A cargo de: licenciado Héctor Glos.
Organizada por el licenciado Ricardo Landi.

CREATIVIDAD Y PROGRAMACIÓN NEUROLINGÜÍSTICA (PNL)

31 DE AGOSTO / CONFERENCIA

Disertante: arquitecto magíster Leandro Garabietta.
Moderador: licenciado Héctor Glos.
Organizada por el licenciado Ricardo Landi.

COMUNICACIÓN DIGITAL GRUPO BANCO PROVINCIA

1 DE SEPTIEMBRE / CHARLA

Expositor: profesor Carlos DeMarinis.
Coordinador: DCV Germán Díaz Colodrero.
Organizada por el licenciado Ricardo Landi.

CREATIVIDAD PUBLICITARIA

3 DE SEPTIEMBRE / TALLER

Participantes: alumnos de todos los cursos.
A cargo de: DCV Ezequiel Nuñez, profesor Carlos DeMarinis, DG Diana Deantoni.
Organizado por el licenciado Ricardo Landi.

DISEÑO Y PACKAGING

3 DE OCTUBRE / CONFERENCIA

Disertante: licenciado Hugo Santerstero.
Moderador: licenciado Ricardo Landi.
Organizada por el licenciado Ricardo Landi.

FERIA DE PRODUCTOS ACADÉMICOS

15 DE OCTUBRE / CLASE ABIERTA

Tema: imagen corporativa.
Dirigida a los alumnos de segundo año.
A cargo de: DCV Ezequiel Nuñez y DG Diana Deantoni.
Organizada por el licenciado Ricardo Landi.

DISEÑO DE INTERIORES



Casa FOA 2015

FERIA PURO DISEÑO DISEÑO DE AUTOR Y EXPERIMENTACIÓN DE LA INDUSTRIA

DEL 20 AL 25 DE MAYO / SALIDA FORMATIVA

Participantes: alumnos de la carrera.
Expositores: equipo del Centro Metropolitano de
Diseño (CMD) y expositores varios.
Organizada por las cátedras de Diseño de Interiores.

EL ROL DEL MATRICULADO EN DISEÑO DE INTERIORES: RESPONSABILIDAD PROFESIONAL Y MARCO LEGAL

4 Y 5 DE JUNIO / CONFERENCIAS

Disertante: arquitecta Silvina G. Meites.
Organizadas por las cátedras de Habilitación
Profesional II A y B.

BAFWEEK Y EL DISEÑO DE INTERIORES PROCESOS CREATIVOS

DEL 11 AL 14 DE AGOSTO / CICLO DE DIÁLOGOS

A cargo de: diseñadores Hernán Berdichevsky,
Patricio Lix Klett y Pablo Ramírez, entre otros.
Coordinadora: diseñadora de interiores Luisa
Norbis.

Organizada por Diseñadores de Interior
Argentinos Asociados (DARa) y las cátedras de
Diseño de Interiores.

GIRO ARENALES. LA FIESTA DEL INTERIORISMO EN LA CALLE. RECORRIDO PEATONAL POR LA CALLE ARENALES Y VISITA A OBRAS DE INTERVENCIÓN EN FACHADAS

**DEL 28 AL 30 DE NOVIEMBRE / SALIDA
FORMATIVA**

Coordinadora: diseñadora de interiores Luisa Norbis.
Organizada por Diseñadores de Interior
Argentinos Asociados (DARa) y las cátedras de
Diseño de Interiores.

CASA FOA 2015

**DEL 23 AL 30 DE NOVIEMBRE / CONFERENCIAS
Y RECORRIDO DE OBRAS**

Participantes: alumnos de Taller de Diseño de
Interior III.
Coordinador: arquitecto Leonardo Garabieta y
equipo.
Organizado por las cátedras de Diseño de
Interiores.



DISEÑO DE INDUMENTARIA

PROYECTO SOCIAL: DISEÑO DE UNA PANTUFLA 30 DE ABRIL / TALLER

Expositoras: profesoras Laura Galvano y Magdalena Freitas.
Coordinadora: Karina Fleider.

COMUNICACIÓN DE MODA: LA MODA EN SERIO PRIMERA JORNADA DEL CICLO DE CHARLAS ABIERTAS EN COMUNICACIÓN DE MODA 14 DE MAYO / CHARLA ABIERTA

Disertantes: Mónica Vallejos, Andrea Lázaro, Renata y Andy, de 24 Style, y Maru Rivero, de Chica Lunar.
Coordinadoras: Karina Fleider y Ángeles Díaz O'Kelly.

ARMADO DE VIDRIERAS: SOLAR DE LA ABADÍA 18 DE MAYO / SALIDA FORMATIVA Y TRABAJO PRÁCTICO

Coordinadoras: L. Cabanillas, C. Smith y A. Díaz O'Kelly.

DISEÑO DE BOLSOS DE CUERO 3 DE JUNIO / CHARLA ABIERTA

Expositoras: Silvia Ferri, dueña de Huella Sur.
Coordinadora: Laura Galvano.

GENERACIÓN VITNIK: PRESENTACIÓN DEL PROGRAMA NACIONAL DE BECAS DE FORMACIÓN

4 DE JUNIO / CONFERENCIA

Disertante: Mariana Glaser, de Córdoba.
Moderadora: Karina Fleider.

ARTEBA

5 DE JUNIO / SALIDA FORMATIVA

Participantes: estudiantes de segundo año de la carrera.
Coordinadora: Luz Moyano.

NEGOCIO JEANSWEAR

6 DE AGOSTO / CHARLA ABIERTA

Expositores: Ana P. Olivera, Diego Martínez y Cecilia Telayna, de la empresa Tavex.
Coordinadora: Karina Fleider.

DIFUNDIENDO TALENTOS

8 DE AGOSTO / TALLER

Expositor: magister Jorge Montarcé, de la Dirección de Desarrollo Profesional.
Coordinadora: Karina Fleider.

PROYECTO MATERNIDAD SARDÁ

Este proyecto está en marcha desde 2006 y consiste en la donación de prendas y accesorios diseñados y confeccionados por estudiantes de la Tecnicatura de Diseño de Indumentaria para mamás y bebés de la Maternidad Sardá. Este año, las estudiantes de primero y segundo año confeccionaron pantuflas con jeans de descarte donados por la marca Levi's.





FERIA VINTAGE A BENEFICIO DE CÁRITAS
11 DE AGOSTO / SALIDA FORMATIVA

Participantes: alumnos de segundo año de la carrera
 Coordinadoras: L. Cabanillas y Magdalena Freitas.
 A cargo de: Karina Fleider.

BAF WEEK

12 DE AGOSTO / SALIDA FORMATIVA
 Coordinadoras: Luz Moyano y Ángeles Díaz O'Kelly.

COMERCIO JUSTO Y LA ARTESANÍA COMO PATRIMONIO NACIONAL

25 DE AGOSTO / CONFERENCIA
 Disertante: Andrea Lázaro, de La moda en serio.
 Moderadora: Karina Fleider.

COMUNICACIÓN DE MODA
SEGUNDA JORNADA DEL CICLO DE CHARLAS ABIERTAS

9 DE SEPTIEMBRE / CHARLA ABIERTA
 Expositores: Carmen Acevedo Díaz, Jorge León, Luz Moyano y Vicky Salías.
 Coordinadoras: Luz Moyano y Ester del Curto.

TEJIDO PLANO Y DE PUNTO

1 DE OCTUBRE / CHARLA ABIERTA
 A cargo de: Daniel Rodríguez, ingeniero textil.
 Coordinadoras: Verónica Joseph y Alejandra León.

ESTILISMO Y PRODUCCIÓN DE MODA

15 DE OCTUBRE / CHARLA ABIERTA
 Expositora: Maite Irazu.
 Coordinadora: Ángeles Díaz O'Kelly.

FERIA DE PRODUCTOS ACADÉMICOS
14, 15 Y 16 DE OCTUBRE / PRESENTACIÓN DE TRABAJOS

Participantes: alumnos de la carrera.
 Coordinadora: Karina Fleider.

PANTUFLAS DISEÑADAS POR LOS ESTUDIANTES

28 DE OCTUBRE / CAMPAÑA SOLIDARIA
 Donación organizada con el área de Provento Social.
 Beneficiarias: Damas Rosadas.
 Coordinadora: Karina Fleider.

MUESTRA DE FIN DE AÑO
26 DE NOVIEMBRE / EXPOSICIÓN DEL TRABAJO DE LOS ESTUDIANTES

Coordinadora: Karina Fleider.



ADMINISTRACIÓN Y GESTIÓN DE AGRONEGOCIOS

ESTRATEGIAS EN LOS AGRONEGOCIOS GANADEROS EN UN MUNDO EN CRECIMIENTO 1 DE ABRIL / JORNADA

Disertante: ingeniero agrónomo Fernando Vitella, director del Programa de Agronegocios y Alimentos de la Universidad de Buenos Aires y director del comité organizador del Simposio Mercosur y China más Países Árabes.
Moderador: ingeniero agrónomo Guillermo Bernaudo, docente de la Facultad de Ciencias Agrarias de la Universidad de Belgrano.

ASOCIACIÓN DE SEMILLEROS ARGENTINOS (ASA) MEJORAMIENTO GENÉTICO DE SEMILLAS 27 DE ABRIL / TALLER

Expositores: Alfredo Paseyro, presidente de ASA, gerente comercial y de Desarrollo de la firma Satus Ager SA y miembro del Subcomité de Semillas Argentina-China, doctor Miguel Rapela, director ejecutivo de la Asociación Argentina de Protección de las Obtenciones Vegetales, doctora Fabiana Malacarne, gerente de Biotecnología de la Asociación Semilleros Argentinos, doctora Gabriela Levitus, directora ejecutiva del Consejo Argentino para la Información y el Desarrollo de la Biotecnología y coordinadora del Programa Educativo "Por qué Biotecnología".
Coordinador: ingeniero agrónomo Mario Lanari docente de la Facultad de Ciencias Agrarias de la Universidad de Belgrano.

EL FRAUDE DEL CALENTAMIENTO GLOBAL 2 DE JUNIO / PROYECCIÓN DE PELÍCULA Organizada por la cátedra Economía de los Recursos Humanos.

JORNADA DE INVESTIGACIÓN 17 DE JUNIO / PRESENTACIÓN DE TRABAJOS

"Importancia del trabajo final de carrera", ingeniera agrónoma Claudia Valerio.
"Estudio de factibilidad económica y financiera de un biodigestor en una explotación ganadera para la producción de bioenergías a partir del estiércol bovino", Juan Bautista Gougy, presentación de tesis.
"Trabajo agrario en la producción de semillas de maíz de la provincia de Buenos Aires. El caso de los trabajadores migrantes y estacionales a la luz de las transformaciones institucionales y normativas recientes", Emanuel Leguizamón, tesis en desarrollo.
"Sistema de abastecimientos de corderos", ingeniero agrónomo Marcelo Bettinotti.
"La comunicación estratégica en el agro", ingeniero agrónomo Leonardo Galaburri.

PROTECCIÓN DE CULTIVOS Y APLICACIÓN DE FITOSANITARIOS 18 DE AGOSTO / JORNADA

Disertante: ingeniero agrónomo Federico Elorza, coordinador técnico de la Cámara de Sanidad Agropecuaria y Fertilizantes (CASAFE).
Moderadora: ingeniera agrónoma Ángela Della Penna.

JORNADA CPIA 24 DE AGOSTO / JORNADA

Participantes: alumnos de tercero y cuarto año de la Licenciatura y de segundo año de la Tecnicatura.
A cargo de: María Laura Nickel, del Consejo Profesional de Ingeniería Agronómica (CPIA).

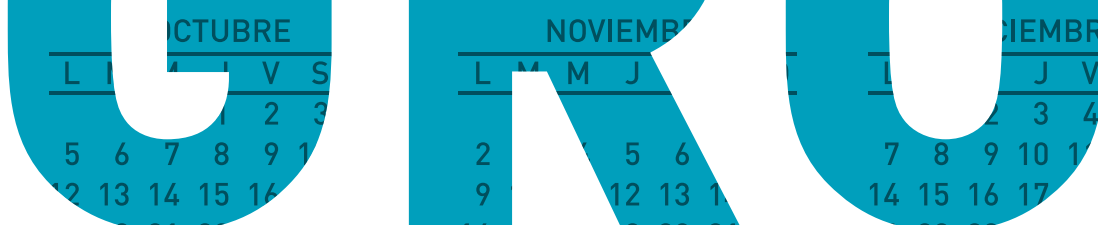

DIFUNDIENDO TALENTOS

27 DE AGOSTO / CHARLA

Disertante: licenciado Jorge Montarcé, director de la Dirección de Desarrollo Profesional.

EXPO AGRARIAS 2015: REFLEXIONES PARA LA INDUSTRIA ALIMENTARIA EN TIEMPOS TURBULENTOS

1 DE SEPTIEMBRE

“Panel de análisis de la actividad”, doctor Andrés Domínguez, profesor de Política Económica Agropecuaria.

“Presentación del ambiente estratégico, práctica profesional”, ingeniera agrónoma Claudia Valerio, profesora de Práctica Profesional I, doctor Nelson Illescas, profesor de Mercado Agrario Internacional, licenciado Agustín Tejeda, profesor de Mercado Agrario Internacional, ingeniero agrónomo José Ventura, profesor de Administración.

“Visión de las asociaciones técnicas del agro” ingenieros agrónomos Martín Fraguío, director ejecutivo de la Asociación Maíz Argentino (Maizar), y Beatriz Pilu Giraudó, presidenta de la Asociación Argentina de Productores en Siembra Directa (AAPRESID).

“Visión de las entidades gremiales” Daniel Pelegrina, vicepresidente de la Sociedad Rural Argentina (SRA), Martín Rapetti Erro, vicepresidente de Confederaciones Rurales Argentinas (CRA), Omar Príncipe, por la Federación Agraria Argentina (FAA) y Egidio Mailland, por la Confederación Intercooperativa Agropecuaria Limitada (CONINAGRO).

“Visión de los candidatos a presidente”, diputado nacional Omar Duclós, en representación de la doctora Margarita Stolbizer, ingeniero agrónomo Mariano Bosch, del Frente Renovador, e ingeniero Agrónomo Guillermo Bernaudo, de Cambiemos.

Moderador: ingeniero agrónomo Leonardo Galaburri, decano de la Facultad de Ciencias Agrarias de la Universidad de Belgrano.

AGRONEGOCIOS AL 2030 ¿EN QUÉ MERCADOS DESARROLLAREMOS NUESTRO POTENCIAL?

11 DE SEPTIEMBRE / PRIMER SEMINARIO MAESTRÍA EN AGRONEGOCIOS

Disertante: ingeniero agrónomo Fernando Vilella, profesor de la Universidad de Belgrano

y director del Departamento de Bioeconomía, Políticas Públicas y Prospectiva del Programa de Agronegocios y Alimentos de la facultad de Agronomía de la Universidad de Buenos Aires. Moderadora: magíster Graciela Peri, coordinadora de la Maestría en Agronegocios de la Universidad de Belgrano.

SUELOS DE LA REGIÓN PAMPEANA: ESTRATEGIAS PARA UN MANEJO SUSTENTABLE

14 DE SEPTIEMBRE / JORNADA

Disertante: ingeniera agrónoma Carina Álvarez, profesora asociada y subsecretaria académica de la Facultad de Agronomía de la Universidad de Buenos Aires (FAUBA) y ex directora ejecutiva especialidad en Siembra Directa, Escuela de Graduados FAUBA y coordinadora Programa Capacitar de periodismo agropecuario.

Moderadora: ingeniera agrónoma Gabriela Civeira.

SITUACIÓN Y PERSPECTIVA DEL NEGOCIO PORCINO

16 DE SEPTIEMBRE / JORNADA

Disertante: ingeniero zootecnista Juan Luis Uccelli, asesor en temas porcinos de empresas e instituciones y de la Cámara de Senadores y Diputados de la Nación.

Moderadora: ingeniera agrónoma Patricia Laner.

FERIA DE PRODUCTOS ACADÉMICOS

15 DE OCTUBRE / PRESENTACIÓN DE TRABAJOS

“Descripción de las cadenas agroalimentarias de carne aviar y carne porcina”, ingeniera agrónoma Claudia Valerio y alumnos Ana Laura Celador y Germán Klein.

“Matemática aplicada, una revisión de los Premio Nobel de Economía”, alumnos Pablo Viegener y Nicolás Mohadeb.

“Plan de marketing y gestión ambiental en producciones con valor agregado”, alumnos Nicolás Pepa, Santiago Wendorff y Adrián Bouissou.

“La frontera de la tecnología agrícola, experiencias y reflexiones de los alumnos en la visita al Farm Progress Show (USA), comunicar el agro”, ingeniero agrónomo Leonardo Galaburri.

INTELIGENCIA ESTRATÉGICA APLICADA A LOS PRINCIPALES MERCADOS AGRÍCOLAS DE ARGENTINA

17 DE OCTUBRE / SEGUNDO SEMINARIO MAESTRÍA EN AGRONEGOCIOS

Disertante: magíster Leandro Pierbattisti, máster en Ingeniería Económica y Desarrollo Agrícola, Institut National Agronomique de París-Grignon, Francia, economista estratega de Mercados de la France Export Céréales (París) y asesor comercial de la Federación de Acopiadores de Buenos Aires.

Moderadora: magíster Graciela Peri.



CRECIMIENTO DEL SECTOS AGROPECUARIO ARGENTINO 1990-2015

7 DE NOVIEMBRE / TERCER SEMINARIO MAESTRÍA EN AGRONEGOCIOS

Disertante: doctor Lucio Rea, ingeniero agrónomo y medalla de oro de la Universidad de Buenos Aires, PhD en Economía por la Universidad de Chicago, Secretario de Agricultura y Ganadería de la Nación en 1975-1976 y 1083-1986, académico de número de la Academia Nacional de Agronomía y Veterinaria desde 2006.

Moderadora: magíster Graciela Peri, coordinadora de la Maestría de Agronegocios de la Universidad de Belgrano.

NUEVOS ENFOQUES EN LA INNOVACIÓN Y DESARROLLO DEL SECTOR AGROPECUARIO

28 DE NOVIEMBRE / CUARTO SEMINARIO MAESTRÍA EN AGRONEGOCIOS

Disertantes: Javier Ekboir, PhD Agricultural Economics, University of California en los Estados Unidos, Ms. C. Agricultural Economics, Hebrew University of Jerusalem en Israel, coordinador investigador del Centro de Investigación Agrícola Global (CGIAR) en Italia, consultor del Banco Mundial, investigador en la Universidad Autónoma Metropolitana de México.

Moderadora: magíster Graciela Peri, coordinadora de la Maestría de Agronegocios de la Universidad de Belgrano.



VIAJES Y VISITAS DE ESTUDIO

• **INTI**
PARQUE TECNOLÓGICO MIGUELETE
9 DE ABRIL

Buenos Aires

• **INTI**
PARQUE TECNOLÓGICO MIGUELETE
23 DE ABRIL

Buenos Aires

• **INTI**
PARQUE TECNOLÓGICO MIGUELETE
14 DE MAYO

Buenos Aires

• **INTI**
PARQUE TECNOLÓGICO MIGUELETE
21 DE MAYO

Buenos Aires

• **BOLSA DE COMERCIO DE BUENOS AIRES**
11 DE MAYO

Buenos Aires

• **CABAÑA SAN ISIDRO**
5 DE JUNIO

Entre Ríos

• **LAS LILAS**
13 DE JUNIO

San Antonio de Areco

• **MERCADO DE LINIERS**
23 DE OCTUBRE

Buenos Aires

• **TERMINAL LAS PALMAS**
30 DE OCTUBRE

Zárate

• **NORTHEIMER**
7 DE NOVIEMBRE

Cañuelas

ABOGACÍA



FACULTAD
DE DERECHO
Y CIENCIAS
SOCIALES

TESTIMONIO DE UNA SOBREVIVIENTE DEL HOLOCAUSTO

19 DE MARZO / CONFERENCIA

Disertante: Michelin Papiernik, sobreviviente del Holocausto.

Moderadores: doctores Dino Bellorio Clabot y Matías Benedit.

Organizada por la Facultad de Derecho y Ciencias Sociales.

ANÁLISIS DE LA REFORMA DE LA LEY DE SOCIEDADES

8 DE ABRIL / JORNADA

Disertantes: doctores Julieta Bernasconi, María Teresa Muguillo, Roberto Muguillo, Walter Petrasso y Raúl Grigoni.

Moderadores: doctores Dino Bellorio Clabot y Matías Benedit.

Organizada por la Facultad de Derecho y Ciencias Sociales.

ANÁLISIS DE LOS PRESUPUESTOS QUE GENERAN RESPONSABILIDAD A LA LUZ DEL NUEVO CÓDIGO CIVIL Y COMERCIAL. SU IMPACTO EN LAS RELACIONES PARTICULARES

20 DE ABRIL / CONFERENCIA

Disertantes: profesores Raúl Grigoni, Julieta Bernasconi y Luciana Grigon.

Moderadores: doctores Dino Bellorio Clabot y Matías Benedit.

Organizada por la carrera de Abogacía.

JUICIO POR JURADOS

29 DE ABRIL / CONFERENCIA

Disertantes: doctores Ricardo Casal, Ministro de Justicia de la Provincia de Buenos Aires, Aníbal Mathis y Patricia Colombo.

Moderadores: doctores Dino Bellorio Clabot y Matías Benedit.

Organizada por la Facultad de Derecho y Ciencias Sociales en colaboración con el Instituto de Estudios Comparados en Ciencias Penales Sociales (INECIP) y la Asociación Argentina de Juicio por Jurados (AAJJ).

JUICIO POR JURADOS

29 DE ABRIL / TEATRALIZACIÓN

Participantes: Nito Artaza, Senador Nacional, doctores Javier López Biscayart, Miguel Arce Ageo, Mario Kohan, juez de Casación de Buenos Aires, Marcelo Rodríguez Jordán, defensor oficial del Departamento Judicial de San Isidro.

Moderadores: doctores Dino Bellorio Clabot y Matías Benedit.

Organizada por la carrera de Abogacía en colaboración con el Instituto de Estudios Comparados en Ciencias Penales y Sociales (INECIP), y con la Asociación Argentina de Juicio por Jurado (AAJJ).

LA REFORMA DEL CÓDIGO CIVIL EN LA UNIVERSIDAD DE BELGRANO

6 DE MAYO / CONFERENCIA

Disertantes: doctores Marina Mariani y Julio Ramos Vardé.

Moderadores: doctores Dino Bellorio Clabot y Matías Benedit.

Organizada por la Facultad de Derecho y Ciencias Sociales.

UNA VISIÓN DE LAS NOVEDADES INTRODUCIDAS EN EL CÓDIGO CIVIL EN MATERIA DE DERECHOS REALES

11 DE MAYO / CONFERENCIA

Disertantes: doctores Hugo Ricardo Acha y Julio Ramos Vardé.

Moderadores: doctores Dino Bellorio Clabot y Matías Benedit.

Organizada por la Facultad de Derecho y Ciencias Sociales.

IX CONGRESO ARGENTINO DE DERECHO INFORMÁTICO - ADIAR 2015

22 DE MAYO / CONGRESO

Disertantes: Guillermo Zamora, presidente de la Asociación de Derecho Informático de Argentina (ADIAR) y director de elderechoinformatico.com, Miguel Sumer Elías, director de Informaticalegal.com y profesor titular de Derecho Informático en la Universidad de Belgrano y en la UBA, doctora Paulina Casares Subía, magíster en Informática



Conferencia del licenciado Ignacio González Prieto sobre el caso Nisman

y Derecho por la Universidad Complutense de Madrid, Maximiliano Macedo, especialista en Seguridad Informática, titular de Asegurarte, Andrea Campbell, periodista y conductora del canal América.

Moderadores: doctores Dino Bellorio Clabot, Matías Bedit y Miguel Sumer Elías
Organizado por la carrera de Abogacía y por la Asociación de Derecho Informático de Argentina (ADIAR).

LOS CONFLICTOS COLECTIVOS DE TRABAJO EN EL SISTEMA ARGENTINO Y EL DERECHO A HUELGA

29 DE MAYO / CONFERENCIA

Disertante: doctor Gustavo Adrián Ciampa.
Moderadores: doctores Dino Bellorio Clabot y Matías Bedit.
Organizada por la Facultad de Derecho y Ciencias Sociales.

TEMAS DE DERECHO PENAL

2 DE JUNIO / PRESENTACIÓN DE LIBRO

Autor: doctor Javier López Biscayart.
Coordinadores: doctores Dino Bellorio Clabot y Matías Bedit.
Organizada por la carrera de Abogacía.

TRANSPORTE Y SOCIEDAD. ENFOQUE MULTIDISCIPLINAR

11 DE JUNIO / SEMINARIO

Disertantes: doctores Rubén Guillén, Mercedes Mazzitelli, Martín Calleja y Doctor Luis Cavalli.
Coordinadores: doctores Dino Bellorio Clabot y Jorge Rossi, director de Capacitación a Distancia y Publicaciones de la Fundación CIJUSO.
Organizado por la carrera de Abogacía.

CUMBRE MUNDIAL SOBRE EL NUEVO ECOSISTEMA DE INTERNET. ASPECTOS TÉCNICOS Y LEGALES DE LOS ACTUALES DESAFÍOS Y AMENAZAS EN LA WEB

18 Y 19 JUNIO / CONGRESO INTERNACIONAL

Disertantes: Akram Atallah, director de la Comisión de Dominios Globales de ICANN, Adrián Acosta, digital crime officer de Interpol, Moctar Yedaly, director de Infraestructura y Energía en la Comisión de la Unión Africana, Nasser Kittani, CEO de Microsoft Middle East and Africa, Khaled Fattal, CEO del MLI Group, Edmon Chung, CEO de DOT Asia Organization, Anthony Harris, director ejecutivo de eCOM-LAC, Jovan Kurbalija, director de Diplo Foundation & Head, Geneva Internet Platform, Vladimir Radunovic, director de Ciberseguridad en Diplo Foundation, Tim Unwin, CEO de Commonwealth Telecom Organization.
Coordinadores: doctores Dino Bellorio Clabot, Matías Bedit y Miguel Sumer Elías
Organizado por la carrera de Abogacía.

CONGRESO DE ECONOMÍA CONSCIENTE

7 Y 8 DE AGOSTO / CONGRESO

Expositores varios.
Coordinadores: doctores Dino Bellorio Clabot y Matías Bedit.
Organizado por la Facultad de Derecho y Ciencias Sociales.

EL CASO NISMAN. INCÓGNITAS Y CERTEZAS ¿SUICIDIO, HOMICIDIO O MAGNICIDIO?

10 DE SEPTIEMBRE / CONFERENCIA

Disertante: licenciado Ignacio González Prieto, periodista y columnista de Canal 13 y TN.
Moderador: doctor Claudio Stampalija, director del Centro de Estudios para la Prevención del Delito (CEPREDE).
Coordinadores: doctor Dino Bellorio Clabot y magíster arquitecto Leonardo Garabieta.



REFLEXIONES SOBRE LA UTILIDAD DE LAS PASO

18 DE SEPTIEMBRE / CONFERENCIA

Disertantes: Paula Bertol, exlegisladora de la Ciudad Autónoma de Buenos Aires y exdiputada nacional por el PRO, y Adrián Pérez, diputado nacional por Cambiemos

Moderadores: doctor Dino Bellorio Clabot y doctor Matías Benedit.

Organizado por la Facultad de Derecho y Ciencias Sociales.

XIV ENCUENTRO INTERNACIONAL DE DERECHO AMBIENTAL – EIDA 14

2 DE OCTUBRE / JORNADA

Disertantes: doctores Alberto Taquini, Rafael Breide Obeid, Jorge Hercovitz, Rogerio Borba, José Lino Chávez, Héctor Guaschino, Arthur Da Rocha, Claudio Andrés Echeverry, Manuel Frávega, Luis Cavalli, Julián Mora Aliseda, Gustavo González Acosta, Marcelo Capelluto, Eduardo Pigretti, Mariano De Nicola, Daniel Seitune

Moderadores: doctores Dino Bellorio Clabot, Matías Benedit, Edgar Simeón Sánchez (Paraguay), Jorge Bonilla Fernández (Costa Rica), Julián Guanziroli y Dabián Colbart (Brasil), Osvaldo Sidoli, Fabián Colbart, Félix Isla y Aquilino Vázquez García, magíster Patricio Degiorgis, doctora María Belén Aliciardi, María Clara Pardo, doctora Paola Podreca, Gabriela Graciela Minella, hermana Susana Billordo (Congregación de las Hijas de María Auxiliadora Argentina).

Coordinadores: doctores Dino Bellorio Clabot y María Belén Aliciardi, coordinadora general.



FERIA DE PRODUCTOS ACADÉMICOS

15 DE OCTUBRE / PRESENTACIÓN

Expositores: doctores Carlos Córdoba, Patricia Colombo y Alejandro Dabah.

Coordinadores: doctores Dino Bellorio Clabot y Matías Benedit.

CICLO DE CULTURA JURÍDICA DE ARGENTINA E ITALIA EN BUENOS AIRES

DEL 19 AL 23 DE OCTUBRE / CONFERENCIA

Expositores: doctoras Giulia Rossolillo, profesora de Derecho de la Unión Europea, Alba Negri, profesora de Derecho Comparado y Andrea Bollani, profesora de Derecho Laboral, doctor Carlo Granelli, profesor de Derecho Privado, Dipartimento di Giurisprudenza Univeristà degli Studi di Pavia.

Coordinadores: doctores Dino Bellorio Clabot y Matías Benedit.

Organizada por la Facultad de Derecho y Ciencias Sociales.

EL CASO NISMAN ¿SE SABRÁ LA VERDAD?, LOS DETALLES DEL HECHO QUE CONMUEVEN AL PAÍS

31 DE OCTUBRE / CONFERENCIA

Disertante: licenciado Ignacio González Prieto, periodista y columnista de Canal 13 y TN.

Moderador: doctor Claudio Stampalija, director del Centro de Estudios para la Prevención del Delito (CEPREDE).

Organizada por los doctores Dino Bellorio Clabot y Matías Benedit.

DERECHO DEL ENTRETENIMIENTO

4 DE NOVIEMBRE / PRESENTACIÓN DE LIBRO

Expositores: Federico Vibes, director del libro y Javier Delupí, Juan Carlos Alesina, Rolando Carbone y Matías Leguer, coautores.

Moderadores: doctores Dino Bellorio Clabot y Matías Benedit.

Organizada por la carrera de Abogacía.



CIENCIAS DE LA COMUNICACIÓN

CICLO DE EMPRENDEDORES

9 DE ABRIL / CHARLA

A cargo de: Javier Brignone, representante de la empresa Spreadshout.

PERIODISMO GASTRONÓMICO

20 DE ABRIL / CONFERENCIA

Disertante: Rodo Reich, periodista especializado en gastronomía, editor de la revista Bacanal y de Página 12.

Moderador: profesor Federico Pavlidis.

LOS DOCUMENTOS SOBRE EL ESPIONAJE BRITÁNICO EN LA ARGENTINA

23 DE ABRIL / CONFERENCIA

Disertante: Eddie Fitte, periodista de Canal 13.

Moderador: profesor Ricardo Mosso.

CICLO DE EMPRENDEDORES

30 DE ABRIL / CHARLA

A cargo de: Damián Domé, representante de la empresa Redmint.

CICLO DE EMPRENDEDORES

7 DE MAYO / CHARLA

A cargo de: Matías Busnelli, representante de Chaltel College.

CÓMO SE HACE UNA REVISTA FEMENINA

11 DE MAYO / CONFERENCIA

Disertante: Carola Birgin, editora de la revista Ohlala!

Moderador: profesor Federico Pavlidis.

EL PANORAMA CAMBIANTE DEL PERIODISMO DE INVESTIGACIÓN

21 DE MAYO / CONFERENCIA

Disertante: James Rowe, experiodista del Washington Post.

MCDONALD'S Y SU ESTRATEGIA DE COMUNICACIÓN INSTITUCIONAL

MAYO / CONFERENCIA

Disertante: Fernando Arango, gerente de Comunicaciones de McDonald's.

EL VÍNCULO ENTRE LAS FUNDACIONES Y EL ÁMBITO PRIVADO ORIENTADO A LA RESPONSABILIDAD SOCIAL EMPRESARIAL (RSE)

20 DE AGOSTO / CONFERENCIA

Disertante: Patricia Mejaletaty, directora de la Fundación Leer.

EL PERIODISMO DE INVESTIGACIÓN

26 DE AGOSTO / CONFERENCIA

Disertante: Ceferino Reato, director de la revista Fortuna, panelista de "Intratables" y autor de numerosos libros de historia política argentina.

PLANIFICAR LA RESPONSABILIDAD SOCIAL EMPRESARIAL DESDE EL NEGOCIO DE LA COMPAÑÍA

27 DE AGOSTO / CONFERENCIA

Disertante: señora María Belén Rey, responsable de Relaciones Institucionales de la empresa ESET.





PROYECTO NAHUAL: UNA FORMA DE INCLUSIÓN TECNOLÓGICA

3 DE SEPTIEMBRE / CONFERENCIA

Disertante: Eugenia Laguna y Vanesa Merajver.

¿CÓMO GANAR DINERO EN YOUTUBE?

3 DE SEPTIEMBRE / CONFERENCIA

Disertante: Alejandro Jose.

Actividad organizada junto con la carrera de Dirección y Producción de TV, Cine y Radio, y otras carreras.

EL CASO NISMAN. INCÓGNITAS Y CERTEZAS: ¿SUICIDIO, HOMICIDIO O MAGNICIDIO?

10 DE SEPTIEMBRE / CONFERENCIA

Disertante: Ignacio González Prieto, Periodista de Canal 13 y TN.

DESARROLLO Y COMUNICACIÓN EN ONG

10 DE SEPTIEMBRE / CONFERENCIA

Disertante: Mariana González Sbarbi, coordinadora de Desarrollo Institucional y Eventos de la Fundación Manos Abiertas.

CÓMO COMUNICAR LA RESPONSABILIDAD SOCIAL EMPRESARIAL: CASOS, ESTRATEGIAS Y MENSAJES

1 DE OCTUBRE / CONFERENCIA

Disertante: Pablo Gandino, periodista.

INTEGRAMEDIOS: COMUNICACIÓN INCLUSIVA

8 DE OCTUBRE / TALLER

A cargo de: Javier Lioy, presidente de la Asociación Civil La Usina, y Alejandra Nosedá, periodista e integrante de La Usina.

FERIA DE PRODUCTOS ACADÉMICOS EXPOCOM UB 2015

14 DE OCTUBRE / MUESTRA

Exhibición de productos audiovisuales, radiofónicos y de comunicación gráfica de alumnos premiados en Expocom 2015.

EVENTO TEMÁTICO SOBRE HALLOWEEN

15 DE OCTUBRE / EVENTO

Participantes: alumnos de cuarto año de la Licenciatura en Ciencias de la Comunicación con orientación en Comunicación Institucional. Coordinadora: profesora Liliana Simoes.

SEGUNDO FORO SOBRE COMUNICACIÓN INTERNA Y CULTURA ORGANIZACIONAL

28 DE OCTUBRE / JORNADA

Coordinadores: profesores Ariel Gurmandi y Guadalupe Estrada.

LOS BORN

5 DE NOVIEMBRE / PRESENTACIÓN DE LIBRO

A cargo de: María O'Donnell, periodista.

CIENCIA POLÍTICA Y RELACIONES INTERNACIONALES



UNA MIRADA PROGRESISTA SOBRE LA REVOLUCIÓN CUBANA. PERSPECTIVAS PARA UNA APERTURA DEMOCRÁTICA

19 DE MARZO / CONFERENCIA

Disertante: licenciado Manuel Cuesta Morúa, presidente del Partido Arco Progresista de Cuba.
Moderadores: magíster Patricio Degiorgis y doctor Luis Palma.

Organizada en conjunto por la Licenciatura en Relaciones Internacionales y la Facultad de Estudios para Graduados.

DIPLOMACIA URBANA. CIUDADES INTELIGENTES E INFLUENCIA GLOBAL

27 DE MARZO / VIDEOCONFERENCIA

Disertante: doctor Pablo Sánchez Chillón, innovative urban planner en España.
Moderador: magíster Patricio Degiorgis.
Organizada por la Licenciatura en Relaciones Internacionales.

EL RÉGIMEN DE NO PROLIFERACIÓN NUCLEAR: SU EVOLUCIÓN Y DESAFÍOS

2 DE JUNIO / CLASE MAGISTRAL

Expositor: embajador Rogelio Pfirter.
Moderadora: magíster Paola Di Chiaro.
Organizada por la Licenciatura en Relaciones Internacionales.

LOS ORGANISMOS INTERNACIONALES DE GINEBRA

7 DE ABRIL / CLASE MAGISTRAL

Expositor: embajador Alberto Daverede.
Moderador: magíster Patricio Degiorgis.
Organizada por la Licenciatura en Relaciones Internacionales.

SER FISCAL, UNA EXPERIENCIA CIUDADANA

8 DE ABRIL / PRESENTACIÓN DE LIBRO

A cargo de: doctora Claudia García y licenciado José Enrique García Enciso.
Coordinador: magíster Patricio Degiorgis.
Organizada por la Licenciatura en Ciencia Política.

FISCALIZACIÓN ELECTORAL

22 DE ABRIL / CURSO DE CAPACITACIÓN

A cargo de: coordinadores de la Red Ser Fiscal.
Coordinador: magíster Patricio Degiorgis.
Organizado por la Licenciatura en Ciencia Política.

LA IMPORTANCIA ESTRATÉGICA DEL TRANSPORTE MARÍTIMO Y FLUVIAL

30 DE ABRIL / JORNADA

Disertantes: doctores Rosendo Fraga y Félix Peña, general Julio Hang, diputado Gustavo Martínez, embajador Mario Pino, capitán Julio G. Insfrán.
Moderador: magíster Patricio Degiorgis.
Organizada por la Licenciatura en Ciencia Política.

NEGOCIACIÓN LEGISLATIVA DE LA UNIÓN EUROPEA

19 DE MAYO / MODELO DE SIMULACIÓN

Participantes: alumnos de cuarto año.
Coordinador: doctor François Roudié.
Organizada por la Licenciatura en Relaciones Internacionales.

LA INSERCIÓN ARGENTINA EN EL MUNDO: LOS MEGA ACUERDOS REGIONALES

26 DE MAYO / CONFERENCIA

Disertante: doctor Gustavo Martínez Pandiani, diplomático de carrera
Moderador: magíster Patricio Degiorgis.
Organizada por la Licenciatura en Relaciones Internacionales.



LA LUCHA CONTRA EL TERRORISMO Y EL NARCOTRÁFICO EN COLOMBIA: LOS AVANCES EN EL PROCESO DE PAZ

8 DE JUNIO / CONFERENCIA MAGISTRAL

Disertante: S.E. D. Alejandro Navas Ramos, embajador de Colombia.

Moderador: magíster Patricio Degiorgis.

Organizada por la Licenciatura en Relaciones Internacionales.

DIFUNDIENDO TALENTOS

10 DE JUNIO / TALLER

Participantes: alumnos de tercero y cuarto año.

Coordinador: licenciado Jorge Montarcé.

Organizado en conjunto por la Licenciatura en Relaciones Internacionales, la Licenciatura en Ciencia Política y la Dirección de Desarrollo Profesional.

BUENOS AIRES DEBATE, LA CIUDAD ELIGE

15 DE JUNIO / CICLO

A cargo de: doctor Mariano Recalde, candidato a Jefe de Gobierno de la Ciudad Autónoma de Buenos Aires por el Frente para la Victoria.

Moderador: magíster Patricio Degiorgis.

Organizada por la Licenciatura en Ciencia Política.

BUENOS AIRES DEBATE, LA CIUDAD ELIGE

17 DE JUNIO / CICLO

A cargo de: licenciado Martín Lousteau, candidato a Jefe de Gobierno de la Ciudad Autónoma de Buenos Aires por UNEN.

Moderador: magíster Patricio Degiorgis.

Organizada por la Licenciatura en Ciencia Política.

BUENOS AIRES DEBATE, LA CIUDAD ELIGE

19 DE JUNIO / CICLO

A cargo de: contador Diego Santilli, candidato a Vicejefe de Gobierno de la Ciudad Autónoma de Buenos Aires por PRO.

Moderador: magíster Patricio Degiorgis.

Organizada por la Licenciatura en Ciencia Política.

EL SISTEMA DE BOLETA ÚNICA ELECTRÓNICA (BUE)

26 DE JUNIO / CURSO DE CAPACITACIÓN

A cargo de: coordinadores de la Red Ser Fiscal.

Moderador: magíster Patricio Degiorgis.

Organizada por la Licenciatura en Ciencia Política.

CIUDADES INTELIGENTES: EL DESAFÍO DE TRANSFORMAR UN MUNICIPIO EN UN ACTOR DE INFLUENCIA GLOBAL

29 DE JUNIO / VIDEOCONFERENCIA

Disertante: doctor Pablo Sánchez Chillón, innovative urban planner en España.

Moderador: magíster Patricio Degiorgis y doctora Clara Bonfill.

Organizada en conjunto por la Licenciatura en Relaciones Internacionales, la Licenciatura en Ciencia Política y la Facultad de Estudios a Distancia y Educación Virtual.

ARGENTINA DEBATE, EL PAÍS ELIGE

3 DE SEPTIEMBRE / CICLO

A cargo de: doctor Gustavo Martínez Pandiani, referente de Política Exterior del Frente Renovador.

Moderador: magíster Patricio Degiorgis.

Organizado por la Licenciatura en Relaciones Internacionales.





Ciclo Argentina Debate,
el País Elige

ARGENTINA DEBATE, EL PAÍS ELIGE
8 DE SEPTIEMBRE / CICLO

A cargo de: doctor Aldo Pignanelli, de UNA, licenciado Rogelio Frigerio H., del PRO, y licenciado Santiago Montoya, del Frente para la Victoria.

Moderador: magíster Patricio Degiorgis.
Organizado por la Licenciatura en Ciencia Política.

ARGENTINA DEBATE, EL PAÍS ELIGE
15 DE SEPTIEMBRE / CICLO

A cargo de: diputada Cornelia Schmidt y doctor Waldo Wolf, candidatos a Diputados Nacionales por el PRO.

Moderador: magíster Patricio Degiorgis.
Organizado por la carrera de Licenciatura en Ciencia Política.

LOS SISTEMAS PARLAMENTARIOS DE GOBIERNO: EL MODELO ITALIANO
25 DE SEPTIEMBRE / CONFERENCIA

Disertante: licenciado Ricardo Merlo, diputado italiano por la Circunscripción Exterior.

Moderadores: magíster Patricio Degiorgis y doctor Dino Bellorio Clabot.
Organizada por la Licenciatura en Ciencia Política y la carrera de Abogacía.

XVII MODELO DE NACIONES UNIDAS DE LA UNIVERSIDAD DE BELGRANO
5 AL 9 DE OCTUBRE / JORNADA

Participantes: 570 alumnos de 25 escuelas del Área Metropolitana de Buenos Aires.
Organizada por la Licenciatura en Relaciones Internacionales.

REGIONES SEPARATISTAS Y ESTADOS DE FACTO

13 Y 15 DE OCTUBRE / SEMINARIO

Disertante: doctora Magdalena Dembinska, de la Universidad de Montreal.

Moderador: magíster Patricio Degiorgis.
Organizado en conjunto por la Licenciatura en Relaciones Internacionales y la Licenciatura en Ciencia Política.

ARGENTINA DEBATE, EL PAÍS ELIGE

15 DE OCTUBRE / CICLO

A cargo de: embajador Ricardo Lagorio, referente de Política Exterior del Frente para la Victoria.

Moderador: magíster Patricio Degiorgis.
Organizado por la Licenciatura en Relaciones Internacionales.

ARGENTINA VOTA

14 Y 19 DE OCTUBRE / TALLER Y MODELO DE SIMULACIÓN

Participantes: 250 alumnos de 7 escuelas.
Moderadores: 4 graduados de la Universidad de Belgrano.

Coordinadores: magíster Patricio Degiorgis y profesora Elba Toscano de Manzi.
Organizado en conjunto por la Licenciatura en Ciencia Política y el Departamento de Educación, Programa de Articulación con la Escuela Media.

ARGENTINA DEBATE, EL PAÍS ELIGE

20 DE OCTUBRE / CICLO

A cargo de: Gabriel Solano, candidato a Diputado Nacional por el Frente de Izquierda.

Moderador: magíster Patricio Degiorgis.
Organizado por la Licenciatura en Relaciones Internacionales.

GLOBALIZACIÓN 2.0 Y LOS NUEVOS DESAFÍOS DE LA COMUNIDAD INTERNACIONAL

19 DE AGOSTO AL 28 DE OCTUBRE / CURSO

A cargo de: doctor Davide Caocci, de Italia.
Organizado por la Licenciatura en Relaciones Internacionales.

EL DESAFÍO DE SER LEGISLADOR

JUNIO-OCTUBRE / OLIMPIADA

Participantes: alumnos de escuelas secundarias del interior del país

Coordinadores: magíster Patricio Degiorgis y profesora Elba Toscano de Manzi.
Organizada en conjunto por la Licenciatura en Ciencia Política y el Departamento de Educación, Programa de Articulación con la Escuela Media.



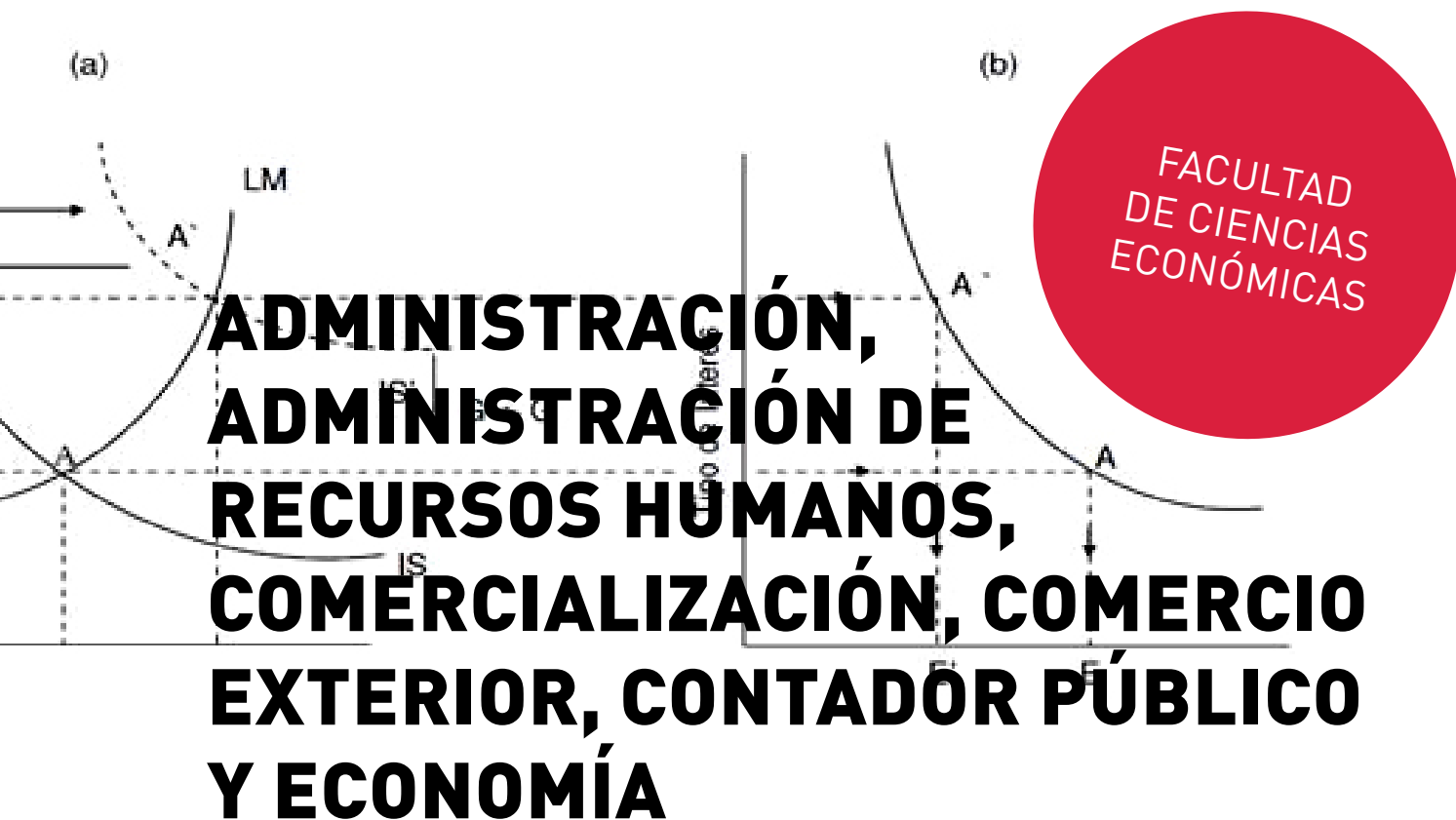

ADMINISTRACIÓN, ADMINISTRACIÓN DE RECURSOS HUMANOS, COMERCIALIZACIÓN, COMERCIO EXTERIOR, CONTADOR PÚBLICO Y ECONOMÍA

OPORTUNIDADES LABORALES DE LOS ECONOMISTAS EN EL NUEVO MUNDO CAMBIANTE

26 DE MARZO / CONFERENCIA

Disertante: licenciado Andrés Di Pelino y profesor Alejandro Kaplan.

Moderador: licenciado Andrés Di Pelino.

Organizada por las carreras de Contador Público y la Licenciatura en Economía.

CONGRESO DE LA FACULTAD DE CIENCIAS ECONÓMICAS MESA INAUGURAL

22 DE ABRIL / CONFERENCIA

Disertante: Martín Lousteau, economista, Diputado Nacional, candidato a Jefe de Gobierno en CABA.

Moderador: licenciado Andrés Di Pelino.

Organizada por la Facultad de Ciencias Económicas.

II JORNADAS NACIONALES DE ECONOMÍA EN MAR DEL PLATA: COMPETENCIAS DE LOS LICENCIADOS EN ECONOMÍA

16 Y 17 DE ABRIL / CONFERENCIA

Disertante: licenciado Nicolás Grosse, profesor de la UB.

La jornada fue organizada por la Federación Argentina de Consejos Profesionales en Ciencias Económicas.

Organizada por la Licenciatura en Economía.

CONGRESO DE LA FACULTAD DE CIENCIAS ECONÓMICAS

II JORNADA DE DESARROLLO PROFESIONAL Y GESTIÓN DEL TALENTO, PRIMERA PARTE

22 DE ABRIL / JORNADA

Disertantes: licenciados Leonardo Florestano, jefe del Departamento de Recursos Humanos, Dirección Comercial y Contact Center, Gerardo Pankiewicz, coordinador de Recursos Humanos, y Laura Smaldone, instructora interna, todos ellos de Swiss Medical Medicina Privada.

Coordinador: magíster Jorge Montarcé.

Organizada por la carrera de Administración de Recursos Humanos.

MUESTRA DE ARTES VISUALES

DEL 20 AL 24 DE ABRIL / MUESTRA

Participantes: Emilio Canale, Andrés Mateucci, José Luis Galván, Claudia Degrossi, María Inés Amado, Romina Biacci, María Carolina Vago, Silvia Dudzinskas y Agustín Rivadencira.

Coordinador: magíster Leonardo Garabieta.

Organizada por la Facultad de Ciencias Económicas.

CONGRESO DE LA FACULTAD DE CIENCIAS ECONÓMICAS CENTRO DE ESTUDIOS PARA LA DEFENSA NACIONAL (CEDEF)

22 DE ABRIL / CONFERENCIA

Disertante: doctor Horacio Jaunarena, director del Centro de Estudios para la Defensa Nacional.

Moderador: licenciado Andrés Di Pelino.

Organizada por la Facultad de Ciencias Económicas.



**CONGRESO DE LA FACULTAD DE CIENCIAS ECONÓMICAS
IV JORNADA DE LOGÍSTICA COMERCIAL,
PRIMERA PARTE**

22 DE ABRIL / JORNADA

A cargo de: estudiantes de cuarto año de la carrera de Administración.

Coordinador: doctor Eduardo Barg.

Organizada por la Licenciatura en Administración.

CONGRESO DE LA FACULTAD DE CIENCIAS ECONÓMICAS LAVADO DE ACTIVOS DE ORIGEN DELICTIVO Y SU IMPACTO EN LA PROFESIÓN CONTABLE: ESCENARIO ACTUAL Y FUTURO ESPERADO

22 DE ABRIL / CONFERENCIA

Disertante: profesor Santiago Gamondes.

Moderador: licenciado Andrés Di Pelino.

Organizada por la carrera de Contador Público y la Licenciatura en Economía.

**CONGRESO DE LA FACULTAD DE CIENCIAS ECONÓMICAS
IV JORNADA DE LOGÍSTICA COMERCIAL,
SEGUNDA PARTE**

22 DE ABRIL / JORNADA

Disertantes: profesores Juan Martín Paulún y Eduardo Barg.

Moderador: doctor Damián Mugica.

Organizada por la Licenciatura en Administración.

CONGRESO DE LA FACULTAD DE CIENCIAS ECONÓMICAS JORNADA DE ECONOMÍA Y GESTIÓN DEPORTIVA, PRIMERA PARTE

22 DE ABRIL / JORNADA

Disertantes: licenciado Mario Moccia, director

deportivo de Juegos Olímpicos de la Juventud Buenos Aires 2015 y secretario general del Comité Olímpico Argentino, Dante Camaño, secretario general de seccional Ciudad Autónoma de Buenos Aires de la Unión de Trabajadores del Turismo, Hoteleros y Gastronómicos de la República Argentina (UTHGRA), y licenciado Francisco Irrarrazaval, subsecretario de Deportes del Gobierno de la Ciudad Autónoma de Buenos Aires.
Moderador: doctor Félix Daniel Castro Vazquez.
Organizada por la Facultad de Ciencias Económicas.

**CONGRESO DE LA FACULTAD DE CIENCIAS ECONÓMICAS
EL IMPUESTO A LAS GANANCIAS:
DISTORSIONES CAUSADAS POR LA INFLACIÓN Y LA DEVALUACIÓN**

22 DE ABRIL / CONFERENCIA

Disertante: profesor Marcelo Rodríguez.

Moderador: licenciado Andrés Di Pelino.

Organizada por la Facultad de Ciencias Económicas.

**CONGRESO DE LA FACULTAD DE CIENCIAS ECONÓMICAS
INVERSIONES Y FORMAS DE FINANCIAMIENTO EN EL CONTEXTO ACTUAL. ASOCIACIÓN PÚBLICO-PRIVADO**

23 DE ABRIL / CONFERENCIA

Disertante: doctores Alejandra Caballero, legisladora porteña, y Daniel Marx.

Moderador: licenciado Ramiro Espiño.

Organizada por la Facultad de Ciencias Económicas.

CONGRESO DE LA FACULTAD DE CIENCIAS ECONÓMICAS
II JORNADA DE DESARROLLO PROFESIONAL Y GESTIÓN DEL TALENTO, SEGUNDA PARTE

23 DE ABRIL / JORNADA

Disertantes: licenciada Silvia Huczok, gerente de Recursos Humanos de la Fundación Temaiken, licenciada Ileana Freire, directora de Recursos Humanos de Johnson & Johnson Medical y socia de Audentis Consultores.

Moderadora: profesora Cecilia Pedró.

Organizada por la Licenciatura en Administración de Recursos Humanos.

CONGRESO DE LA FACULTAD DE CIENCIAS ECONÓMICAS
GESTIÓN DEL CAMBIO CLIMÁTICO

23 DE ABRIL / CONFERENCIA

Disertantes: profesoras Rafaela Cuppari, María Quiñones, Dayana Mercado y colaboradores, del Grupo de Investigación de Gestión del Cambio Climático, Proyecto UBACYT.

Coordinador: licenciado Alberto Souto.

Organizada por las carreras de Administración y Administración de Recursos Humanos.

CONGRESO DE LA FACULTAD DE CIENCIAS ECONÓMICAS
VI JORNADA DE INDICADORES DE GESTIÓN DE CALIDAD EN TURISMO, HOTELERÍA Y RESTAURACIÓN

23 DE ABRIL / JORNADA

Disertantes: Carlos Guberman, Ente de Turismo de la Ciudad Autónoma de Buenos Aires, Mariana Alfaro, consultora hotelera independiente, Oscar Gabriel Suárez, director nacional de Promoción Turística del Ministerio de Turismo de la Nación, Mariela Wagner, consultora del Proyecto de Calidad Turística (PROCATUR), y Darío Cesar Sánchez, investigador CONICET-MINTUR, en el marco de cooperación entre el Consejo Nacional de Investigaciones

Científicas y Técnicas y el Ministerio de Turismo.

Moderador: profesor Eduardo Varela.

Organizada por la Licenciatura en Hotelería.

CONGRESO DE LA FACULTAD DE CIENCIAS ECONÓMICAS V JORNADA DE ECONOMÍA Y GESTIÓN DEPORTIVA, SEGUNDA PARTE

23 DE ABRIL / JORNADA

Disertantes: licenciado Roberto Palais, secretario ejecutivo del Instituto Nacional de Promoción Turística, Ricardo Sosa, subsecretario de Turismo de la Provincia de Santiago del Estero, doctor Pablo Singerman, director del

Observatorio Económico de las Agencias de Viaje de la República Argentina, profesor Alberto Raúl Fonollosa, vicepresidente primero de la Confederación Argentina de Deportes, doctor Juan Curutchet, vicepresidente del Banco Ciudad de Buenos Aires y director del Mirador de Economía y Gestión Deportiva de la Universidad de Belgrano, y licenciado Diego Ares, presidente de Big Evolution SA.

Coordinadores: doctores Pablo Singerman, profesor de la UB, y Luis María Peña, vicepresidente de 21 AHRCC y vicepresidente alterno del Consejo de Planeamiento Estratégico de la Ciudad Autónoma de Buenos Aires.

Organizada por la Facultad de Ciencias Económicas.

CONGRESO DE LA FACULTAD DE CIENCIAS ECONÓMICAS

23 DE ABRIL / CONFERENCIA DE CIERRE

Disertantes: Cristian Folgar, economista, exsubsecretario de Combustibles de la Nación y profesor de Macroeconomía y de Políticas Públicas en las universidades UBA, UCES y UNSAM.

Coordinador: profesor Eduardo Varela.

II JORNADA DE GESTIÓN Y MARKETING DEPORTIVO

29 DE ABRIL / JORNADA

Disertantes: doctor Ricardo H. Alí, doctora Andrea Pérez Raggio, doctor Juan Curutchet, vicepresidente del Banco de la Ciudad de Buenos Aires, licenciado Guido Leiser, gerente de Marketing y Comunicación de la Dolfina Polo Lifestyle, licenciado Luis Landoni, presidente del Departamento de Marketing del Club Atlético River Plate, Américo M. Giménez, presidente del Departamento de Marketing y Publicidad del Club Atlético Unión de Santa Fe, doctor Daniel Rosamilia, profesor universitario de Management y Marketing Deportivo, Claudio Destéfano, periodista especializado en empresas, negocios y marketing deportivo, doctor Gustavo Domínguez, presidente de la Asociación de Marketing Deportivo de Argentina, licenciado Ignacio Manifesto, gerente de Marketing de la Asociación Argentina de Polo, licenciado Maximiliano P. Funes, responsable de Relaciones Internacionales y Comunicación de la Asociación Argentina de Polo, y doctor Antonio Pafula.

Coordinadores: doctores Tomás Munk, Ricardo M. Mosquera, Félix Daniel Castro Vázquez y Jorge A. Peralta.

Organizada por la Facultad de Ciencias Económicas.



VISITA A PLANTA DE LA EMPRESA FULSTK
4 DE MAYO / SALIDA FORMATIVA

Participantes: alumnos de la cátedra Logística Comercial del profesor E. Barg.
Coordinador: profesor Juan Martín Paulum.
Organizada por la Tecnicatura en Comercialización.

X CONGRESO DE ECONOMÍA EN EL CPCECABA
7 Y 8 DE MAYO / CONFERENCIA

Disertantes: licenciado Víctor Beker, director del Centro de Estudios de la Nueva Economía (CENE).
Moderador: licenciado Andrés Di Pelino.
Participación organizada por la Licenciatura en Economía.

SUSTENTABILIDAD Y REDES SOCIALES EN KIMBERLY CLARK

1 DE JUNIO / CONFERENCIA

Disertantes: Florencia Storch y Raquel Martín Jiménez, coordinadora de Asuntos Corporativos y gerente de Recursos Corporativos Región Austral de Kimberly Clark.
Coordinadores: profesores Horacio Storch y Dalila Efron.
Organizada por las carreras de Administración de Recursos Humanos y Administración con Orientación en Pymes.

VISITA A LA PLANTA DE LA EMPRESA FULSTK
4 DE JUNIO / SALIDA FORMATIVA

Participantes: alumnos de la cátedra de Logística Comercial del profesor E. Barg.
Coordinador: profesor Juan Martín Paulum.
Organizada por la Tecnicatura en Comercialización.

EMPLEABILIDAD DE TRABAJADORES CON DISCAPACIDAD

8 DE JUNIO / SEMINARIO

A cargo de: Susana Steyerer y la terapeuta ocupacional Ana Festa, del equipo La Usina - Asociación Civil sin Fines de Lucro BISAGRA.
Coordinadora: profesora Dalila Efron.
Organizada por la carrera de Administración de Recursos Humanos.

LA VENTA DIRECTA EN LA ARGENTINA Y EL MUNDO

10 DE JUNIO / CONFERENCIA

Disertante: Martín Galeazzi, gerente general de Amway Argentina Inc. Para la Argentina, Chile y Uruguay, Alberto Villamil, director ejecutivo de la Cámara Argentina de Venta Directa.

Moderador: profesor Horacio Boccacci.
Organizada por la Licenciatura en Comercialización.

VISITA A LA EMPRESA BAYER

11 DE JUNIO / SALIDA FORMATIVA

Participantes: estudiantes de la cátedra de Logística Comercial del profesor E. Barg.
Coordinador: profesor Juan Martín Paulum.
Organizada por la Tecnicatura en Comercialización.

PERCEPCIÓN DE INCERTIDUMBRE Y DECISIONES ESTRATÉGICAS DEL EMPRESARIO ARGENTINO PYME

16 DE JUNIO / CONFERENCIA

Disertante: profesora Andrea Días.
Moderador: profesor Cristian De Antoni, de la cátedra de Dirección.
Organizada por la Licenciatura en Administración.

ESTRATEGIAS DE BÚSQUEDAS BIBLIOGRÁFICAS

19 DE JUNIO / TALLER

A cargo de: Dayana Mercado y María Yáñez.
Coordinador: profesor Eduardo Barg, de la cátedra de Logística Comercial.
Organizada por la Licenciatura en Administración.

CAFÉ DE ECONOMISTAS EN UNIVERSIDAD ABIERTA

7 DE JULIO / CONFERENCIA

A cargo de: economista Javier Milei, graduado de la Universidad, y profesor Pablo Singerman.
Coordinador: profesor José Luis Blanco.
Organizada por la Licenciatura en Economía.



Ciclo Café de Economistas

INSIDE JOB. ANÁLISIS DE ALGUNOS ASPECTOS CONTROVERTIDOS DE LA CRISIS MUNDIAL 2008

19 DE AGOSTO / CINE DEBATE

Participantes: alumnos de las carreras de Economía y Contador Público.

Coordinadoras: profesoras Mariana Barreña y Nilda Moroldo.

Organizado por la Facultad de Ciencias Económicas.

¿SUS CLIENTES HABLAN BIEN DE USTED?

20 DE AGOSTO / CONFERENCIAS

A cargo de: MBA Mario Ascher.

Coordinador: profesor Gonzalo Martínez Burzaco.

Organizadas por la carrera de Comercialización y la Facultad de Educación Virtual y Estudios a Distancia.

OLIMPIADAS CONTABLES Y DE ADMINISTRACIÓN DEL CONSEJO PROFESIONAL DE CIENCIAS ECONÓMICAS DE LA CIUDAD DE BUENOS AIRES (CPCECABA). PRIMERA ETAPA

21 DE AGOSTO / PARTICIPACIÓN

Coordinadores: profesores Dalila Efron y Mariano Aguirre, y licenciados Andrés Di Pelino y Alberto Souto.

Organizada por la carrera de Contador Público y la Licenciatura en Administración.

VISITA AL ESTUDIO CONTABLE DEL DOCTOR SABOR

26 DE AGOSTO / SALIDA FORMATIVA

Participantes: alumnos de la cátedra de Habilitación Profesional I de la carrera de Contador Público.

Coordinadora: profesora Dalila Efron.

Organizada por la carrera de Contador Público.

JORNADA SOBRE DERECHO DEPORTIVO

27 DE AGOSTO / JORNADA

Disertantes: doctores Mariano Cúneo Libarona, del estudio Cúneo Libarona Asociados, Estela Varsavsky, consultora especializada en nuevas tecnologías y redes sociales aplicadas a los juegos de azar y el entretenimiento, y Silvia Izzo, vicepresidente del Club Harrods Gath y Chaves. Secretaria General Asociación Femenina Metropolitana de Básquet. Directora Ejecutiva de Mirador de Economía y Gestión Deportiva de la Universidad de Belgrano, contador público Ariel Canteros, presidente de la Asociación de Gestión Deportiva para Latinoamérica.

Moderadores: doctor Pablo P del Consejo Directivo del Cole

Abogados, diplomado en Derecho Deportivo, y doctor Claudio Pedro Nuncijsa, prosecretario del Mirador de Economía y Gestión Deportiva de la Universidad de Belgrano.

Organizada por la Facultad de Ciencias Económicas.

ORGANIZACIONES: VISIBILIZANDO OPORTUNIDADES Y ABUNDANCIA

27 DE AGOSTO / CONFERENCIA

Disertantes: profesores Roberto Vola-Luhrs y Jorge Montarcé.

Moderadores: doctora Mercedes López y licenciado Alberto Souto.

Organizada en conjunto por la Maestría en Psicología Empresarial y Organizacional y la Licenciatura y Tecnicatura en Administración de Recursos Humanos.

ENTREVISTAS CON GERENTES DE WALMART Y VISITA AL SUPERCENTER

31 DE AGOSTO / SALIDA FORMATIVA

Participantes: alumnos de la cátedra de Habilitación Profesional II de la Licenciatura en Administración.

Coordinadores: profesores Pablo Belocopitow, Eugenio Santillán y Fernando Solari.

Organizada por la Licenciatura en Administración.

CAMINOS DE ORIENTE

2 DE SEPTIEMBRE / CONFERENCIA

Disertante: profesor Leonardo Garabieta.

Moderadora: profesora Silvia Izzo.

Organizada por la Facultad de Ciencias Económicas.

EMPLEABILIDAD DE TRABAJADORES CON DISCAPACIDAD

23 DE SEPTIEMBRE / CONFERENCIA

Disertantes: Susana Steyerer y Ana Festa, terapeuta ocupacional, del equipo la Usina - Asociación Civil sin Fines de Lucro BISAGRA.

Moderador: profesor Leonardo Garabieta.

Organizada por la Tecnicatura y Licenciatura en Administración de Recursos Humanos.

¿POR QUÉ LEAN STARTUP LO CAMBIA TODO?"

24 DE SEPTIEMBRE / CONFERENCIA

Disertante: Edgardo Augusto Maidana, miembro embajador Red Global de Mentores.

Moderador: profesor Juan Carlos Valda.

Organizada por la Tecnicatura en Administración con Orientación en Pymes.



VISITA AL INSTITUTO NACIONAL DE TECNOLOGÍA INDUSTRIAL (INTI)

29 DE SEPTIEMBRE / SALIDA FORMATIVA

Participantes: alumnos de la cátedra Evaluación de Proyectos de la Licenciatura en Economía.
Coordinador: profesor Juan Manuel Labanca.
Organizada por la Licenciatura en Economía.

FÚTBOL, TANGO Y TURF. AYER, HOY Y MAÑANA

29 DE SEPTIEMBRE / JORNADA

Disertantes: licenciado Diego Montero, jefe de Ventas de Viajes El Corte Inglés, señor Luis Brandoni, actor social, señor Carlos Francisco Yametti, historiador de fútbol, doctor C.P. L.E. y L.A. Saúl Bouer, director de la Comisión de Carrera del Hipódromo de Palermo, doctora C.P. Silvia Izzo, directora ejecutiva del Mirador de Economía y Gestión Deportiva.
Moderadores: doctora L.E. Liana Sabbatella, presidente de la Cámara Argentina de Empresarios Culturales (CAEC), doctor Luis María Peña, miembro del Comité Consultivo del Mirador de Economía y Gestión Deportiva UB, doctor C.P. Oscar Ojeda, miembro del Comité Consultivo del Mirador de Economía y Gestión Deportiva, doctora C.P. Mirta S. Govoni.
Organizada por la Facultad de Ciencias Económicas.

NEGOCIACIÓN INDIVIDUAL Y COLECTIVA ENTRE GRUPOS

30 DE SEPTIEMBRE / TALLER

Participantes: alumnos de cuarto año de la cátedra de Habilitación Profesional II de la Licenciatura en Administración de Recursos Humanos y alumnos de segundo año de la cátedra de Técnicas de Negociación de la Tecnicatura en Comercialización.
Coordinadores: profesores Juan Manuel Chavarino y Rubén Maghenzani.
Organizada por la Licenciatura en Administración de Recursos Humanos y la Tecnicatura en Comercialización.

OLIMPIADAS CONTABLES Y OLIMPIADAS DE ADMINISTRACIÓN DEL CONSEJO PROFESIONAL DE CIENCIAS ECONÓMICAS DE LA CIUDAD DE BUENOS AIRES (CPCECABA).

SEGUNDA ETAPA

2 DE OCTUBRE / PARTICIPACIÓN

Coordinadores: profesores Dalilia Effron y Mariano Aguirre, y licenciados Andrés Di Pelino y Alberto Souto.

Organizada por la carrera de Contador Público y la Licenciatura en Administración.

REIMAGINANDO LA INTEGRACIÓN REGIONAL EN LA ERA DE LAS TECNOLOGÍAS DISRUPTIVAS

7 DE OCTUBRE / SEMINARIO

Participantes: alumnos de la cátedra de Habilitación Profesional I de la Licenciatura en Comercio Exterior.

A cargo de: Instituto para la Integración de América Latina y el Caribe (INTAL).

Coordinadora: profesora Analía Canale.

Organizada por la carrera de Licenciatura en Comercio Exterior.

FERIA DE PRODUCTOS ACADÉMICOS MEDICIÓN DE ACTIVOS INTANGIBLES. EL TABLERO DE COMANDO DE CONOCIMIENTO E INNOVACIÓN

14 DE OCTUBRE / CONFERENCIA

Expositores: profesores Marina Santucci y Mariano Aguirre.

Coordinador: licenciado Andrés Di Pelino.

Organizada por la carrera de Contador Público.

FERIA DE PRODUCTOS ACADÉMICOS MUESTRA DE DESARROLLO DE PRODUCTOS

14 DE OCTUBRE / CONFERENCIA

Expositores: alumnos de la cátedra de Desarrollo de Productos.

Coordinador: profesor Eduardo Barg.

Organizada por la carrera de Tecnicatura en Comercialización.

FERIA DE PRODUCTOS ACADÉMICOS GESTIÓN DE MARKETING DE SERVICIOS. ANÁLISIS DEL MODELO MOLECULAR

14 DE OCTUBRE / CONFERENCIA

Expositores: alumnos de la cátedra de Marketing de Servicios. Coordinador: profesor Juan Pablo Baldomar.

Organizada por la carrera de Licenciatura en Comercialización.





**FERIA DE PRODUCTOS ACADÉMICOS
RESPONSABILIDAD SOCIAL, EMPRESARIA,
EVOLUCIÓN, AUTORES Y CASOS DE ESTUDIO**
14 DE OCTUBRE / TALLER

Expositores: profesores Dalila Efron y Eduardo Barg.
Coordinadores: licenciados Andrés Di Pelino y Alberto Souto.
Organizado por la carrera de Contador Público, la Licenciatura en Administración y la Licenciatura en Administración de Recursos Humanos.

FERIA DE PRODUCTOS ACADÉMICOS
15 DE OCTUBRE / CAFÉ DE ECONOMISTAS

Expositores: profesores Daniel Perez Enri, Heriberto Fernandez y Roberto Fritzsche.
Coordinador: licenciado Andrés Di Pelino, director de la Licenciatura en Economía.
Organizada por la carrera de Licenciatura en Economía.

**FERIA DE PRODUCTOS ACADÉMICOS
DE LA RT 7 A LA RT 37: ESTADO ACTUAL Y
FUTURO ESPERADO**

15 DE OCTUBRE / CONFERENCIA
Expositores: profesores Andrés Zarauza y Raúl Martín, ambos por la cátedra de Auditoría II.
Coordinador: licenciado Andrés Di Pelino.
Organizada por la carrera de Contador Público.

**FERIA DE PRODUCTOS ACADÉMICOS
ENTREVISTA DE SELECCIÓN**

15 DE OCTUBRE / TALLER
Participantes: alumnos de la asignatura Reclutamiento y Selección de Personal, de primer año de la Tecnicatura en Administración de Recursos Humanos.

Coordinador: profesor Jorge Montarcé.
Organizada por la carrera de Tecnicatura en Administración de Recursos Humanos.

**FERIA DE PRODUCTOS ACADÉMICOS
ENTRE EL YO Y EL NOSOTROS: COMUNICACIÓN
Y LIDERAZGO EN LA VIDA DE LAS
ORGANIZACIONES**

15 DE OCTUBRE / CONFERENCIA
A cargo de: cátedra de Psicología General.
Coordinador: profesora Susana Arias.
Organizada por la Licenciatura en Administración de Recursos Humanos.

**FERIA DE PRODUCTOS ACADÉMICOS
LAS FUENTES DE LA EMISIÓN Y ABSORCIÓN
MONETARIA. ANÁLISIS DE REGRESIÓN Y
CORRELACIÓN ENTRE LAS PRINCIPALES
VARIABLES MONETARIAS**

16 DE OCTUBRE / CONFERENCIA
Expositores: profesora Mariana Barreña, por las cátedras de Macroeconomía II y Principios de Macroeconomía.
Coordinador: licenciado Andrés Di Pelino, director de la Licenciatura en Economía.
Organizada por la Licenciatura en Economía.

**FERIA DE PRODUCTOS ACADÉMICOS
OPERATIVA DE IMPORTACIÓN: SIMULACIÓN DE
UN CASO PRÁCTICO**

16 DE OCTUBRE / CONFERENCIA
Expositor: profesor Eduardo Lo Prete, por la cátedra de Habilitación Profesional II.
Coordinador: licenciado Andrés Di Pelino.
Organizada por la Licenciatura en Comercio Exterior.



**FERIA DE PRODUCTOS ACADÉMICOS
CUESTIONES PRÁCTICAS EN MATERIA PERICIAL
DEL PROFESIONAL EN CIENCIAS ECONÓMICAS
16 DE OCTUBRE / CONFERENCIA**

Expositores: profesores Miguel Ángel Tregob, Fernando Napoli y José Antonio Rodríguez, por la cátedra de Habilitación Profesional II.
Coordinador: licenciado Andrés Di Pelino.
Organizada por la carrera de Contador Público.

**EL ROL DE LAS EMOCIONES EN LOS PROCESOS
DE CAMBIO**

21 DE OCTUBRE / CONFERENCIA

Disertantes: magísteres Livia García Lavandal y Mariana Funes Molinieri, y doctor Alfredo Orsi.
Coordinadora: doctora Mercedes López y licenciado Alberto Souto.
Organizada por la Maestría en Psicología Empresarial y Organizacional y la Licenciatura en Administración de Recursos Humanos.

**GESTIÓN DE EQUIPOS Y CAMBIO
ORGANIZACIONAL**

21 DE OCTUBRE / CONFERENCIA

Disertantes: magísteres Livia García Lavandal y Mariana Funes Molinieri, y doctor Alfredo Orsi.
Coordinadores: doctora Mercedes López y licenciado Alberto Souto.
Organizada por la Maestría en Psicología Empresarial y Organizacional y la Licenciatura en Administración de Recursos.

EMPLEABILIDAD Y DISCAPACIDAD

28 DE OCTUBRE / CONFERENCIA

Expositores: alumnos de la Tecnicatura en Administración de Recursos Humanos, cátedra de Seminario de Integración de Recursos Humanos.
Coordinadores: magíster Leonardo Garabieta y María Agustina Pavón, adscripta a la cátedra.
Organizada por la Tecnicatura de Administración de Recursos Humanos.

**LA ESTRUCTURA DEL PBI DESDE LOS 90 A LA
FECHA**

**28 DE OCTUBRE / PRESENTACIÓN DE
PRODUCTOS**

A cargo de: alumnos de las asignaturas Principios de Macroeconomía y Macroeconomía.
Coordinadora: profesora Mariana Barreña.
Organizada por la Licenciatura en Economía.

**LA PARTICIPACIÓN DE LOS COMPONENTES DE
LA DA**

**28 DE OCTUBRE / PRESENTACIÓN DE
PRODUCTOS**

A cargo de: alumnos de las asignaturas Principios de Macroeconomía y Macroeconomía.
Coordinadora: profesora Mariana Barreña.
Organizada por la Licenciatura en Economía.

**LA REGRESIÓN Y CORRELACIÓN DE LAS
PRINCIPALES VARIABLES MONETARIAS**

**28 DE OCTUBRE / PRESENTACIÓN DE
PRODUCTOS**

A cargo de: alumnos de las asignaturas Principios de Macroeconomía y Macroeconomía.
Coordinadora: profesora Mariana Barreña.
Organizada por la Licenciatura en Economía.

IV CONGRESO ARGENTINO DE LEASING

5 DE NOVIEMBRE / PARTICIPACIÓN

Disertantes: Julián Guarino, licenciado Nicolás Scioli, presidente ALA y Provincia Leasing, Rafael Castillo Triana, especialista en regulación internacional del Leasing y asesor de varios gobiernos en la región, Walter Darvich, director de Finanzas, Juan Felipe Correa, general Manager, Alejandro Schiaffino, presidente, Santiago Bilinkis, emprendedor y tecnólogo, socio fundador de Quasar Ventures, generadora de empresas tecnológicas.
Coordinador: Julián Guarino.
Organizada por la Licenciatura en Economía.



HOTELERÍA



CICLO HOTELERÍA PARTICIPA

19 DE MARZO / ENCUENTRO

Primera reunión anual organizada por el Ministerio de Turismo en el marco del programa Turismo e Infancia.

Participante: doctor Eduardo Varela, profesor titular de la Licenciatura en Hotelería.

Coordinado y organizado por el Ministerio de Turismo de la Nación.



SHERATON BUENOS AIRES HOTEL & CONVENTION CENTER

1 DE ABRIL / VISITA A HOTELES

Participantes: alumnos de primer año de la carrera.

Coordinadora: licenciada Laura Rojo, profesora de la cátedra de Organización Hotelera.

Organizado por la carrera de Hotelería.



HOTEL DE LOS INMIGRANTES (MUSEO DE LOS INMIGRANTES)

8 DE ABRIL / VISITA A HOTELES

Participantes: alumnos de primer año de la carrera.

Coordinadora: licenciada Laura Rojo, profesora de la cátedra de Organización Hotelera.

Organizada por la carrera de Hotelería.

VI JORNADA DE INDICADORES DE GESTIÓN DE CALIDAD EN HOTELERÍA, TURISMO Y RESTAURACIÓN

23 DE ABRIL / ACTIVIDAD ACADÉMICA

Asistentes: 170 personas

Disertantes: Carlos Guberman, del Ente de Turismo de la Ciudad Autónoma de Buenos Aires, Mariana Alfaro, consultora hotelera independiente, Oscar Gabriel Suarez, director nacional de Promoción Turística del Ministerio de Turismo de la Nación, Mariela Wagner, consultora PROCATUR, Darío Cesar Sánchez investigador científico del CONICET, Ministerio de Turismo, Pablo Singerman, economista.

Coordinador: doctor Eduardo Varela.

Organizada por la carrera de Hotelería.

VI JORNADA DE INDICADORES DE GESTIÓN DE CALIDAD

23 DE ABRIL / ACTIVIDAD ACADÉMICA

Participantes: alumnos de primer año de la Sede Tigre.

Coordinadores: profesores Laura Rojo y Lucio Rojas, por la cátedra de Organización Hotelera.

Organizada por la carrera de Hotelería.

CICLO DE ENCUENTROS CON PROFESIONALES DE LA INDUSTRIA DE LA HOSPITALIDAD EL DESARROLLO PROFESIONAL Y LA IMPORTANCIA DE LA CAPACITACIÓN

27 DE ABRIL / CONFERENCIA

Participantes: alumnos de primer año de la Sede Tigre.

Disertante: licenciada Mariana Fabbroni, coordinadora del Ciclo de Licenciatura en Hotelería y Turismo (modalidad virtual).

Moderador: magíster José Luis Feijoó.

Organizada por la carrera de Hotelería.

PARK HYATT BUENOS AIRES HOTEL, PALACIO DUHAU

29 DE ABRIL / VISITA A HOTELES

Participantes: alumnos de primer año de la carrera.

Coordinadores: profesores Laura Rojo y Lucio Rojas, por la cátedra de Organización Hotelera.

Organizada por la carrera de Hotelería.

**CICLO HOTELERÍA PARTICIPA:
XIII ENCUENTRO ANUAL DE LA HOTELERÍA &
GASTRONOMÍA HOTELGA 2015**

29 DE ABRIL / PRESENTACIÓN Y LANZAMIENTO

Torneo nacional del chefs: buscando el menú argentino

Cuarta edición del concurso nacional de hotelería sustentable en la República Argentina: Hoteles + Verdes

Participante: magister José Luis Feijoo, director de la Licenciatura en Hotelería.

Coordinado y organizado por la Asociación de Hoteles de Turismo de la República Argentina .



**CICLO DE ENCUENTROS CON PROFESIONALES
DE LA INDUSTRIA DE LA HOSPITALIDAD
LA CALIDAD TURÍSTICA**

1 DE JUNIO / CONFERENCIA

Disertante: Verónica Llambrich, directora nacional de Calidad Turística del Ministerio de Turismo de la Nación.

Moderadora: licenciada Sonia Grotz, profesora de la cátedra de Marketing Hotelero.

Organizada por la carrera de Hotelería.



INTERCONTINENTAL HOTEL, NORDELTA

28 DE MAYO / VISITA A HOTELES

Participantes: alumnos de primer año de la Sede Tigre.

Coordinadores: profesores Laura Rojo y Lucio Rojas, por la cátedra de Organización Hotelera.

Organizada por la carrera de Hotelería.

JORNADA TECNOLÓGICA

30 DE MAYO / ACTIVIDAD ACADÉMICA

Coordinadora: licenciada Laura Greiner, profesora de la cátedra de Sistemas informáticos y Tecnología aplicada a Hotelería.

Organizada por la carrera de Hotelería.



**VISITA A AGENCIA DE DESARROLLO TURÍSTICO
DE TIGRE**

CENTRO DE INFORMES - TURISMO TIGRE

1 DE JUNIO / VISITA FORMATIVA

Participantes: alumnos de primer año de la Sede Tigre

Coordinadora: profesora Alejandra Paschetto, por la cátedra de Inglés I.

Organizada por la carrera de Hotelería.

**COMPETENCIAS ESENCIALES PARA LA
BÚSQUEDA DE TRABAJO**

2 DE JUNIO / TALLER

A cargo de: licenciado Jorge Montarcé, profesor de la cátedra de Recursos Humanos.

Organizado por Desarrollo Profesional y la carrera de Hotelería.



VIAJE DE ESTUDIO. RECORRIENDO EL TIGRE TURÍSTICO

4 DE JUNIO / VISITA A HOTELES

Participantes: alumnos de primer año de la Sede Tigre.

Coordinadora: licenciada Laura Rojo, profesora de la cátedra de Organización Hotelera.

Organizada por la carrera de Hotelería.



VIAJE DE ESTUDIO A SAN ISIDRO (FULL DAY SAN ISIDRO)

10 DE JUNIO / VISITA A HOTELES

Participantes: alumnos de primer año de la carrera.

Coordinadora: licenciada Laura Rojo, profesora de la cátedra de Organización Hotelera.

Organizada por la carrera de Hotelería.



CICLO HOTELERÍA PARTICIPA PRIMERA REUNIÓN ANUAL DEL CONSEJO FEDERAL DE DIRECTORES DE TURISMO DE UNIVERSIDADES DE GESTIÓN PRIVADA (COFEDIT)

5 DE JUNIO / ENCUENTRO

Coordinado y organizado por el COFEDIT.

Participante: magister José Luis Feijoó, director de la Licenciatura en Hotelería y miembro activo del COFEDIT.

CICLO DE ENCUENTROS CON PROFESIONALES DE LA INDUSTRIA DE LA HOSPITALIDAD CHARLA INFORMATIVA SOBRE EL CONCURSO NACIONAL DE HOTELERÍA SUSTENTABLE

10 DE JUNIO / CONFERENCIA

Disertante: ingeniero Emiliano Mastelli, coordinador del Concurso Nacional de Hotelería Sustentable de la Asociación Hoteles de Turismo de la República Argentina (AHT).

Coordinador: magister José Luis Feijoó.

Organizada por la carrera de Hotelería.

8.A CONFERENCIA INTERNACIONAL DE NEGOCIOS Y TURISMO LGBT

17 DE JUNIO / ASISTENCIA A CONGRESOS Y EXPOSICIONES

Participantes: alumnos de primer año de la carrera.

Coordinadora: licenciada Laura Rojo, profesora de la cátedra de Organización Hotelera.

Organizada por la carrera de Hotelería.



8.A CONFERENCIA INTERNACIONAL DE NEGOCIOS Y TURISMO LGBT

18 DE JUNIO / ASISTENCIA A CONGRESOS Y EXPOSICIONES

Participantes: alumnos de primer año de la Sede Tigre.

Coordinadora: licenciada Laura Rojo, profesora de la cátedra de Organización Hotelera.

Organizada por la carrera de Hotelería.



LA EMPRESA PENDIENTE

5 DE AGOSTO / PRESENTACIÓN DE LIBRO

Autor: licenciado Jorge Fernandez Belda.
Presentador: magíster José Luis Feijoó.
Organizada por la carrera de Hotelería.

EXPOEVENTOS 2015 – EXPOSICIÓN INTERNACIONAL DE ORGANIZACIÓN DE EVENTOS Y TURISMO DE REUNIONES

12 DE AGOSTO / ASISTENCIA A CONGRESOS Y EXPOSICIONES

Participantes: alumnos de primer año de la carrera.
Coordinadora: licenciada Laura Rojo profesora de la cátedra Práctica profesional I.
Organizada por la carrera de Hotelería.

EXPOEVENTOS 2015 – EXPOSICIÓN INTERNACIONAL DE ORGANIZACIÓN DE EVENTOS Y TURISMO DE REUNIONES

12 DE AGOSTO / ASISTENCIA A CONGRESOS Y EXPOSICIONES

Participantes: alumnos de tercer año de la carrera.
Coordinadores: profesores Carlos Carrara y Pablo Veloso, por la cátedra de Planificación y Organización de Eventos.
Organizada por la carrera de Hotelería.

CICLO DE ENCUENTROS CON PROFESIONALES DE LA INDUSTRIA DE LA HOSPITALIDAD LA REINGENIERÍA DE MARCAS EN HOTELERÍA

26 DE AGOSTO / CONFERENCIA

Disertante: Felicitas Mendieta, directora de Marketing y Ventas del Carmelo Resort & SPA, de Uruguay.
Coordinador: profesor Pablo Veloso, por la cátedra de Ventas y Comercialización.
Organizada por la carrera de Hotelería.



HOTEL ECODELTA SPA

27 DE AGOSTO / VISITA A HOTELES

Participantes: alumnos de primer año de la Sede Tigre.
Coordinadores: profesores Laura Rojo y Marcelo Videla, por la cátedra de Estructura y Equipamiento Hotelero.
Organizada por la carrera de Hotelería.

CICLO DE ENCUENTROS CON PROFESIONALES DE LA INDUSTRIA DE LA HOSPITALIDAD EL DESARROLLO Y LA GESTIÓN DE DESTINOS Y PRODUCTOS TURÍSTICOS EN UN MARCO DE COMPETITIVIDAD E INNOVACIÓN

27 DE AGOSTO / CONFERENCIA

Disertante: Mariana Pérez Márquez, directora nacional de Desarrollo de la Oferta, Ministerio de Turismo de la Nación.
Moderador: magíster José Luis Feijoó.
Organizada por la carrera de Hotelería.

CICLO HOTELERÍA PARTICIPA XIII ENCUENTRO ANUAL DE LA HOTELERÍA & GASTRONOMÍA. HOTELGA 2015: FERIA INTERNACIONAL DE EQUIPAMIENTO, PRODUCTOS Y SERVICIOS PARA LA GASTRONOMÍA Y LA HOTELERÍA

1 DE SEPTIEMBRE / INAUGURACIÓN

Organizador y coordinador: Hotelga.
A cargo de: magíster José Luis Feijoó, director de la Licenciatura en Hotelería.





ENCUENTRO DE WORK AND TRAVEL

2 DE SEPTIEMBRE / ACTIVIDAD ACADÉMICA

Empresas invitadas: CAUX International Group, Pickwick / WEUSA, WATAR Work and Travel Argentina y NETWORK E.V.T.

Coordinadora: licenciada Laura Rojo, profesora de la cátedra de Práctica Profesional I.
Organizadora por la carrera de Hotelería.

CICLO HOTELERÍA PARTICIPA CURSO DE FORMACIÓN DOCENTE EN TURISMO 2 DE SEPTIEMBRE / LANZAMIENTO

A cargo de: magíster José Luis Feijoo, director de la Licenciatura en Hotelería.

Coordinado y organizado en forma conjunta por el Ministerio de Educación de la Nación y el Ministerio de Turismo de la Nación.

XIII ENCUENTRO ANUAL DE LA HOTELERÍA & GASTRONOMÍA. HOTELGA 2015 2 DE SEPTIEMBRE / ASISTENCIA A CONGRESOS Y EXPOSICIONES

Participantes: alumnos de primer año de la carrera.

Coordinadora: licenciada Laura Rojo, profesora de la cátedra de Práctica Profesional I.
Organizada por la carrera de Hotelería.

CICLO DE ENCUENTROS CON PROFESIONALES DE LA INDUSTRIA DE LA HOSPITALIDAD REVENUE MANAGEMENT

7 DE SEPTIEMBRE / CONFERENCIA

Disertante: Fernando Herrero, consultor independiente.

Moderador: profesor Pablo Veloso, por la cátedra de Ventas y Comercialización.

Organizada por la carrera de Hotelería.

HOTEL CASACALMA

9 DE SEPTIEMBRE / VISITA A HOTELES

Participantes: alumnos de primer año de la carrera

Coordinadora: licenciada Laura Rojo, profesora de la cátedra de Práctica profesional I.

Organizada por la carrera de Hotelería.

CICLO DE ENCUENTROS CON PROFESIONALES DE LA INDUSTRIA DE LA HOSPITALIDAD HOTELES SUSTENTABLES

10 DE SEPTIEMBRE / CONFERENCIA

Disertante: arquitecto Javier Nadal, propietario Hotel Posada 1860 de Tigre.

Moderadores: profesores Laura Rojo y Marcelo Videla, por la cátedra de Estructura y Equipamiento de Hoteles.

Organizada por la carrera de Hotelería.

MARCA PROFESIONAL ¿CÓMO DESARROLLARLA EN EL ÁMBITO DEL TURISMO?

15 DE SEPTIEMBRE / CONFERENCIA

Disertante: licenciada Sonia Grotz, consultora independiente y docente universitaria.

Moderador: magíster José Luis Feijoo.

Organizada por la carrera de Hotelería.



CICLO HOTELERÍA PARTICIPA II JORNADAS DE ACTUALIZACIÓN DEL PROGRAMA NACIONAL SENDEROS DE ARGENTINA

22 DE SEPTIEMBRE / ACTIVIDAD ACADÉMICA

Participantes: magíster José Luis Feijoo, director de la Licenciatura en Hotelería, y licenciada Mariana Fabbroni, profesora adjunta.

Coordinador y organizador: Ministerio de Turismo de la Nación.

CICLO DE ENCUENTROS CON PROFESIONALES DE LA INDUSTRIA DE LA HOSPITALIDAD LAS FRANQUICIAS COMO INCUBADORAS DE EMPRESAS: CASO LOZADA VIAJES

28 DE SEPTIEMBRE / CONFERENCIA

Disertante: Amelia Ferrer, directora comercial de Lozada Viajes.

Coordinadora: profesora Mariela Wagner, por la cátedra de Gestión de Calidad en Servicios Hoteleros.

Organizada por la carrera de Hotelería.

CICLO HOTELERÍA PARTICIPA

28 DE SEPTIEMBRE / PRESENTACIÓN

Presentación a Agentes de Viajes de la Feria Internacional de Turismo, del programa académico para extranjeros de la Universidad de Belgrano.

A cargo de: magister José Luis Feijoó, director de la Licenciatura en Hotelería.

Coordinador y organizador: Ente de Turismo de la Ciudad de Buenos Aires.



FERIA INTERNACIONAL DE TURISMO DE AMÉRICA LATINA 2015

29 DE SEPTIEMBRE / ASISTENCIA A CONGRESOS Y EXPOSICIONES

Participantes: alumnos de segundo año de la carrera.

Coordinadoras: profesoras Mariana Fabbroni y Alice Bonomi, por la cátedra de Organización Internacional de Turismo.

Organizada por la carrera de Hotelería.

REGENTE PALACE HOTEL, BUENOS AIRES

30 DE SEPTIEMBRE / VISITA A HOTELES

Participantes: alumnos de primer año de la carrera.

Coordinadora: licenciada Laura Rojo, profesora de la cátedra de Práctica profesional I.

Organizada por la carrera de Hotelería.

CICLO HOTELERÍA PARTICIPA TIGRE DE ORO EN EL TURISMO

30 DE SEPTIEMBRE / ENTREGA DE PREMIOS

A cargo de: magíster José Luis Feijoó, director de la Licenciatura en Hotelería.

Coordinado y organizado por el Municipio de Tigre.

CICLO DE ENCUENTROS CON PROFESIONALES DE LA INDUSTRIA DE LA HOSPITALIDAD PROCESO DE VENTAS EN LANZAMIENTO DE REAL ESTATE APOYADO EN EL CASCO HOTELERO

5 DE OCTUBRE / CONFERENCIA

Disertante: Juan Giacalone, gerente general de Estancia Villa María.

Moderador: profesor Pablo Veloso, por la cátedra de Ventas y Comercialización.

Organizada por la carrera de Hotelería.

CICLO HOTELERÍA PARTICIPA CAMINOS HACIA LA SOSTENIBILIDAD TURÍSTICA

5 DE OCTUBRE / PARTICIPACIÓN

Auspiciante: Lan Argentina.

A cargo de: magíster José Luis Feijoó, director de la Licenciatura en Hotelería.

Coordinado y organizado por la Cátedra Unesco de Turismo Cultural, UNTREF-AAMNBA.

BUENOS AIRES GRAND HOTEL

7 DE OCTUBRE / VISITA A HOTELES

Participantes: alumnos de primer año de la carrera.

Coordinadora: licenciada Laura Rojo, profesora de la cátedra de Práctica Profesional I.

Organizada por la carrera de Hotelería.



ENCUENTRO DEL CONOCIMIENTO, PRIMER DÍA

14 DE OCTUBRE / ACTIVIDAD ACADÉMICA

Participantes: Alumnos de la carrera de Hotelería.



Productos académicos y trabajos de investigación presentados:
 “Comunicación institucional de hoteles”, producto académico, cátedra Relaciones Públicas (primer año).
 “Hoteles emblemáticos argentinos”, trabajo de investigación, cátedra Organización Hotelera (primer año).
 “Los aportes de la tecnología informática en el canal de comercialización de la Industria de la Hospitalidad”, trabajo de investigación, cátedra de Práctica Profesional II (segundo año).
 “El desarrollo de las políticas públicas en Turismo y Hotelería”, trabajo de investigación, cátedra de Derecho Aplicado a la Industria Turística y Hotelera (cuarto año).
 “El FODA como herramienta para definir la estrategia, de trabajo de investigación”, cátedra de Planeamiento Hotelero (tercer año).
 Coordinador: magíster José Luis Feijoó.
 Organizada por la carrera de Hotelería.

ENCUENTRO DEL CONOCIMIENTO, SEGUNDO DÍA
15 DE OCTUBRE / ACTIVIDAD ACADÉMICA

Participantes: alumnos de la carrera de Hotelería.
 Productos académicos y trabajos de investigación presentados:
 “Planes de Marketing para hoteles”, producto académico, cátedra de Marketing Hotelero (tercer año).
 “La Seguridad e Higiene Alimentaria en Restaurantes de la Ciudad Autónoma de Buenos Aires”, trabajo de investigación, cátedra de Alimentos y Bebidas (segundo año).
 “Análisis de la calidad del servicio hotelero en Argentina mediante la escala SERVQUAL: Percepciones de turistas sobre la calidad del servicio hotelero en destinos turísticos argentinos”, trabajo de investigación, cátedra de Metodología de la Investigación Social (primer año).
 “Importancia del idioma Inglés en el proceso de selección (en los hoteles 5 estrellas de la Ciudad Autónoma de Buenos Aires)”, trabajo de investigación, cátedra de Inglés IV (cuarto año).
 “Proyectos hoteleros en Villa La Ñata, partido de Tigre”, producto académico, cátedra de Estructura y Equipamiento Hotelero (primer año).
 “Análisis bibliométrico de las tesinas de la licenciatura en hotelería durante el período 2004 – 2014”, trabajo de investigación, cátedra de Organización Internacional del Turismo (segundo año).
 Coordinador: magíster José Luis Feijoó.
 Organizada por la carrera de Hotelería.

ENCUENTRO DEL CONOCIMIENTO. TERCER DÍA
16 DE OCTUBRE / ACTIVIDAD ACADÉMICA

Participantes: alumnos de la carrera de Hotelería.
 Productos académicos y trabajos de investigación presentados:
 “Planes de negocios para hoteles”, producto académico, cátedra de Evaluación de proyectos hoteleros (cuarto año).
 “Expoeventos latinoamericana – Oportunidades Argentina 2015”, trabajo de investigación, cátedra de Planificación y Organización de Eventos .
 “Punto de vista del turista extranjero sobre la Ciudad Autónoma de Buenos Aires”, trabajo de investigación, cátedra de Estadística (segundo año).
 “Programa Trabajos de Investigación de la carrera de hotelería. Elaboración de matriz de marco lógico”, trabajo de investigación, cátedra de Gestión de Calidad en Servicios Hoteleros (segundo año).
 “Políticas ambientales, su impacto en los turistas y los hoteleros”, trabajo de investigación, cátedra de Investigación de mercado (cuarto año).
 Coordinador: magíster José Luis Feijoó.
 Organizada por la carrera de Hotelería.



MIRAVIDA HOTEL WINE BAR
21 DE OCTUBRE / VISITA A HOTELES

Participantes: alumnos de primer año de la carrera.
 Coordinadora: licenciada Laura Rojo, profesora de la cátedra de Práctica Profesional I.
 Organizada por la carrera de Hotelería.



CICLO DE ENCUENTROS CON PROFESIONALES DE LA INDUSTRIA DE LA HOSPITALIDAD LAS EXPERIENCIAS CON LA ARQUITECTURA HOTELERA

22 DE OCTUBRE / CONFERENCIA

Disertante: arquitecta Julieta Pérez, especializada en arquitectura hotelera, organización edilicia y mantenimiento.
Coordinadores: profesores Laura Rojo y Marcelo Videla, por la cátedra de Estructura y Equipamiento Hotelero.
Organizada por la carrera de Hotelería.



II JORNADA TURISMO RESPONSABLE

22 DE OCTUBRE / ACTIVIDAD ACADÉMICA

Disertantes: Jimena Jobe, consultora en gestión ambiental, Fabián Fábrega, director del hotel El Castillo-Fábrega Organizational Center de Córdoba, Juan José Galeano, secretario ejecutivo de Red Turismo Responsable, Pablo Gueilburg, presidente del Consejo Directivo de Red Turismo Responsable, Leonor Abuin, responsable del área de e-marketing del Ministerio de Turismo de la Nación, Sergio Gonzalez, director ejecutivo de la Asociación de Hoteles de Turismo de la República Argentina, Melisa Elberling, integrante del equipo de coordinación del Comité Ejecutivo para la Luchas contra la Trata y la Explotación de Personas de la Jefatura de Gabinete de Ministros, Susana Cafaro, del programa Turismo e Infancia – Código de Conducta del Ministerio de Turismo de la Nación.
Coordinador: doctor Eduardo Varela.
Organizado por la Licenciatura en Hotelería.

CICLO DE ENCUENTROS CON PROFESIONALES DE LA INDUSTRIA DE LA HOSPITALIDAD LA CALIDAD EN LAS AGENCIAS DE VIAJE

23 DE OCTUBRE / CONFERENCIA

Disertante: licenciado Cristian Acha, director de Calidad y Recursos Humanos de Tower Travel EVT.
Coordinador: profesora Mariela Wagner, por la cátedra de Gestión de Calidad en Servicios Hoteleros.
Organizada por la carrera de Hotelería.

ARION HOSPITALITY SOLUTIONS

28 DE OCTUBRE / VISITA A EMPRESAS

Participantes: alumnos de segundo año de la carrera.
Coordinadora: profesora Laura Greiner, por la cátedra de Práctica Profesional II.
Organizada por la carrera de Hotelería.

CRUISELINE RECRUITMENT DAY (¿QUERÉS TRABAJAR EN CRUCEROS?)

4 DE NOVIEMBRE / ACTIVIDAD ACADÉMICA

Expositor: Rodrigo I. Tollán, manager de CAUX International Group.
Coordinadora: licenciada Laura Rojo.
Organizada por la carrera de Hotelería.

CICLO HOTELERÍA PARTICIPA VII SESIÓN DE LA RED NACIONAL DE EDUCACIÓN MINTUR - EDUCATUR

17 DE NOVIEMBRE / PARTICIPACIÓN

Auspiciante: Red Educatur.
A cargo de: magíster José Luis Feijoó, director de la Licenciatura en Hotelería.
Coordinado y organizado por el Ministerio de Turismo de la Nación.

HOTELERÍA PARTICIPA COLOQUIO 2015 – INNOVACIÓN HOTELERA

18 DE NOVIEMBRE / CICLO

Participantes: magíster José Luis Feijoó, director de la Licenciatura en Hotelería, doctor Eduardo Varela, profesor titular, y licenciada Laura Rojo, profesora adjunta
Coordinado y organizado por la Asociación de Hoteles de Turismo de la República Argentina - AHT



FARMACIA, CIENCIAS BIOLÓGICAS, CIENCIAS QUÍMICAS Y TECNOLOGÍA DE ALIMENTOS

FACULTAD DE CIENCIAS EXACTAS Y NATURALES



LAGOS DE PALERMO: RECOLECCIÓN DE MICROALGAS

14 DE MARZO / SALIDA FORMATIVA

Participantes: alumnos de segundo año de Ciencias Biológicas en la asignatura de Morfología, Biodiversidad y Fisiología Vegetal.
A cargo de: profesora María Cecilia Rodríguez Ángela Juárez.
Coordinada junto con la carrera de Ciencias Biológicas.

CARACTERÍSTICAS DEL CONSENTIMIENTO INFORMADO

3 DE ABRIL / SEMINARIO

Participantes: alumnos de quinto año de Farmacia en la asignatura de Ensayos Clínicos.
Disertantes: bioquímica Cristina Brown, encargada de Start up en Ensayos Clínicos, Empresa I3.
Moderadora: profesora doctora María Sylvia Viola.
Organizado junto con la carrera de Farmacia.

CLUB DE PESCADORES

29 DE ABRIL / SALIDA FORMATIVA

Participantes: alumnos de quinto año de Ciencias Químicas en la asignatura de Contaminación de Sistemas Acuáticos.
A cargo de: profesoras Cecilia Magaz y Graciela Berardi.
Coordinada junto con la carrera de Ciencias Químicas.



ENSAYOS CLÍNICOS EN UNA COMPAÑÍA DE INVESTIGACIÓN POR CONTRATO (CRO)

29 DE ABRIL / SEMINARIO

Participantes: alumnos de quinto año de Farmacia en la asignatura de Ensayos Clínicos.
Disertantes: Lucía Barbini, máster en Investigación y clínica project manager de Parexel, y María Belen Savi, graduada UB y clinical research assistant de Parexel.
Moderadora: profesora doctora María Sylvia Viola.
Organizado junto con la carrera de Farmacia.

COMITÉ DE ÉTICA DE INVESTIGACIÓN CLÍNICA

1 DE MAYO / SEMINARIO

Participantes: alumnos de quinto año de Farmacia en la asignatura de Ensayos Clínicos.
Disertantes: bioquímica María Angelica Bercellini, miembro de Comité de Ética del Hospital Ramos Mejía.
Moderadora: profesora doctora María Sylvia Viola.
Organizado junto con la carrera de Farmacia.

COSTANERA NORTE: RECOLECCIÓN DE MUESTRAS DE SUELO

20 DE MAYO / SALIDA FORMATIVA

Participantes: alumnos de quinto año de Ciencias Químicas en la asignatura de Química de los Suelos.
A cargo de: profesora Graciela Berardi.
Organizada junto con la carrera de Ciencias Químicas.

COSTANERA SUR: RESERVA ECOLÓGICA DE LA CIUDAD DE BUENOS AIRES

28 DE MAYO / SALIDA FORMATIVA

Participantes: alumnos de tercer año de Ciencias Biológicas en la asignatura de Ecología.
A cargo de: profesor Marcelo Morales Yocobori.
Organizada junto con la carrera de Ciencias Biológicas.

TÉCNICAS DE ESTUDIO PARA COLEGIOS SECUNDARIOS

28 DE MAYO / TALLER

A cargo de: doctor Hernán Aldana Marcos.
Coordinado junto con Educación Media.

MUSEO DE CIENCIAS NATURALES "BERNARDINO RIVADAVIA"

28 DE MAYO / SALIDA FORMATIVA

Participantes: alumnos de segundo año de Ciencias Biológicas en la asignatura de Biodiversidad Animal.

A cargo de: profesora Verónica Adaro.
Organizada junto con la carrera de Ciencias Biológicas.

JORNADAS DE INVESTIGACIÓN

17 DE JUNIO / JORNADA

Disertaciones:

- "Metodología mediante espectrómetro ICP-OES para la determinación de minerales nutrientes y tóxicos en las mezclas i.v. para nutrición parenteral", doctora Ana María Menéndez.
- "¿Qué sabemos de los medicamentos genéricos?", doctora María Sylvia Viola.
- "Estudios del rol de las mitocondrias en la detección de la concentración intracelular de oxígeno", doctor Pablo Castello.
- "Determinación de actividad farmacológica y toxicidad a través de la química computacional", doctor Martín Indarte.
- "Estudio de plantas argentinas con potencial uso en fitodermatocósmética", doctora Jelena Nadinic.
- "Investigaciones en materia ambiental y sustentabilidad", doctor Rodrigo Pontiggia.
- "Desarrollo de métodos de valoración para Omega 3 y Omega 6 en aceite de Chia", bioquímica Silvia Bosco.

Moderador: doctor Hernán Aldana.
Organizada por la Facultad de Ciencias Exactas y Naturales.

JARDÍN BOTÁNICO CARLOS THAYS

19 DE JUNIO / SALIDA FORMATIVA

Participantes: alumnos de tercer año de Farmacia en la asignatura de Farmacobotánica.

A cargo de: profesor doctor Etilé Spegazzini.
Organizada junto con la carrera de Farmacia.

TÉCNICAS DE ESTUDIO PARA COLEGIOS SECUNDARIOS

25 DE JUNIO / TALLER

A cargo de: doctor Hernán Aldana Marcos.
Coordinado junto con Educación Media.

DETERMINACIONES BIOQUÍMICAS

26 DE JUNIO / TRABAJO DE CAMPO

Invitada: licenciada Julieta Mallerman.

Coordinador: profesor Raul Itria.

Organizado por la cátedra de Biología de Hongos de la carrera de Ciencias Biológicas

BIODIVERSIDAD FÚNGICA, CARACTERÍSTICAS MORFOLÓGICAS DE LOS HONGOS

29 DE JUNIO / TRABAJO DE CAMPO

Expositor: licenciado Emanuel Grassi, invitado por la cátedra de Biología de Hongos.

Moderador: profesor Raul Itria.

Organizado junto con la carrera de Biología.

COLECTA DE ESPECÍMENES A CAMPO, AISLAMIENTO Y REPIQUE DE MATERIAL FÚNGICO

29 DE JUNIO / TRABAJO DE CAMPO

Expositor: licenciado Leonardo Majul, invitado por la cátedra de Biología de Hongos.

Moderador: profesor Raul Itria.

Organizado junto con la carrera de Biología.

CAPACITACIÓN PARA FARMACY

DEL 2 AL 21 DE JULIO / CURSO

Módulo del curso: Mundo Saludable.

A cargo de: doctores Silvia Debenedetti y Pablo Castello

Moderadora: Silvia Debenedetti.

Organizado junto con la carrera de Farmacia.

CAPACITACIÓN PARA FARMACY

DEL 4 AL 25 DE AGOSTO / CURSO

Módulo del curso: Actualización en Farmacoterapia I.

A cargo de: doctoras María Sylvia Viola y Cristina Acevedo

Moderadora: Silvia Debenedetti.

Organizado junto con la carrera de Farmacia.





SERVICIO DE FARMACIA Y ÁREA DE ESTERILIZACIÓN DEL SANATORIO LA TRINIDAD-PALERMO

19 DE AGOSTO / SALIDA FORMATIVA

Visita con reconocimiento de los diferentes sectores, dirigida a los alumnos de cuarto año de Farmacia. A cargo de: farmacéuticos Fung Ling Sin, directora técnica, Manuela Angulo Rodríguez, Mezclas Estériles de Oncológicos, y Pedro Galán, subjefe de Esterilización.

Moderadora: farmacéutica Beatriz Ize, gerente de Prestaciones Farmacéuticas, Farmacoeconomía y Esterilización de Galeno Life
Coordinadora: doctora farmacéutica Ana María Menéndez, titular de cátedra de Farmacia Hospitalaria.
Organizado por la carrera de Farmacia.

TÉCNICAS DE ESTUDIO PARA COLEGIOS SECUNDARIOS

27 DE AGOSTO / TALLER

A cargo de: doctor Hernán Aldana Marcos.
Coordinado junto con Educación Media.

LABORATORIO GEOLAB SUR

28 DE AGOSTO / SALIDA FORMATIVA

Dirigida a los alumnos de cuarto año de Ciencias Químicas y Ciencias Biológicas en la asignatura de Certificación Metrológica.

A cargo de: profesora Graciela Berardi.
Organizada junto con la carrera de Ciencias Químicas y Ciencias Biológicas.

CAPACITACIÓN PARA FARMACITY

DEL 1 AL 29 DE SEPTIEMBRE / CURSO

Módulo del curso: Actualización en Farmacoterapia I.

Temas: "Farmacología de la enfermedad de Parkinson" y "Farmacología de la psicosis", doctora Cristina Acevedo, "Fármacos anticonvulsivantes, lo que el farmacéutico debe saber", doctora María Sylvia Viola, "Eficacia y seguridad de drogas vegetales. Parte I", "Eficacia y seguridad de drogas vegetales. Parte II", doctora Silvia Debenedetti.

Moderadora: doctora Silvia Debenedetti.
Organizado junto con la carrera de Farmacia.

SEGUNDA CUMBRE DE ALIMENTOS, NUTRICIÓN Y SALUD

2 DE SEPTIEMBRE / ENCUENTRO

Participantes: alumnos de segundo y tercer año de Tecnología de los Alimentos.

Moderador: profesor Patricio Santagapita.

Cumbre organizada por el Ministerio de Salud de la Provincia

Asistencia coordinada por la Facultad de Ciencias Exactas y Naturales, y la carrera Tecnología de los Alimentos.

CAPACITACIÓN PARA FARMACITY

DEL 3 AL 24 DE SEPTIEMBRE / CURSO

Módulo del curso: Alimentos Especiales.

A cargo de: doctores María Sylvia Viola, Pablo Castello, Cristina Acevedo, Ana María Menéndez.

Moderadora: doctora Silvia Debenedetti.

Organizado junto con la carrera de Farmacia.

SISTEMA Y TEJIDO NERVIOSO

3 DE SEPTIEMBRE / TALLER

Prácticas en laboratorios de Biología destinadas a incentivar el estudio de las Ciencias Exactas y Naturales, para colegios secundarios.

A cargo de: doctora Lilian Ferré y Agustina Marcial, alumna de la carrera de Biología.

Moderadora: doctora Lilian Ferré.

Coordinado junto con la carrera de Ciencias Biológicas.

USOS Y APLICACIONES DE ALGAS, COSECHA Y CULTIVO DE ALGAS MARINAS

4 DE SEPTIEMBRE / CONFERENCIA

Disertante: doctora Mercedes Perez Recalde, por la asignatura de Acuicultura.

Moderadora: profesora doctora Lilian Ferré.

Organizada junto con la carrera de Ciencias Biológicas.

FUNDACIÓN TEMAIKEN

7 DE SEPTIEMBRE / SALIDA FORMATIVA

Participantes: alumnos de cuarto año de Ciencias Biológicas.

A cargo de: profesores Carina Fernandez Righi, María Laura Schiffrin y Carlos Zavaró.

Coordinada junto con la carrera de Ciencias Biológicas.

SEMINARIO DE PRODUCCIÓN DE ALIMENTOS

9 DE SEPTIEMBRE / ASISTENCIA

Participantes: alumnos de cuarto año de Tecnología de los Alimentos en la asignatura de Gestión de Calidad.

Coordinadora: profesora Paula León.



Seminario organizado por el Ministerio de Agricultura, Ganadería y Pesca de la Nación, el Ministerio de Asuntos Agrarios de la provincia de Buenos Aires y la Fundación DAR. Asistencia coordinada junto con la carrera de Tecnología de los Alimentos.

PLANTA GENERAL SAN MARTÍN DE AYSA
11 DE SEPTIEMBRE / SALIDA FORMATIVA

Participantes: alumnos de tercer año de Tecnología de los Alimentos y cuarto año de Ciencias Químicas.
A cargo de: profesora doctora Carmen Peralta Sanhueza, por las asignaturas Química Analítica Aplicada de la Licenciatura en Química y Tecnología de los Alimentos I de la Licenciatura en Tecnología de Alimentos.
Coordinada junto con la carrera de Tecnología de los Alimentos y Ciencias Químicas.

NUEVAS TÉCNICAS EN EL DIAGNÓSTICO VIROLÓGICO

15 DE SEPTIEMBRE / SEMINARIO
Participantes: alumnos de segundo año de Farmacia y Ciencias Biológicas en la asignatura de Microbiología II.
Expositora: bioquímica Alicia Alonso, del Departamento de Virología. Servicio Virus Respiratorios de INEI-ANLIS C.G. Malbrán.
Moderadora: profesora licenciada Marisa Rodríguez.
Organizado junto con la carrera de Farmacia y Ciencias Biológicas.

JORNADA DE LA COOPERATIVA FARMACÉUTICA DE AZUL (ACOFAR)
18 DE SEPTIEMBRE / JORNADA

Participantes: alumnos de Farmacia.
Temas: "El mercado farmacéutico", farmacéutico Julio Fal, de ACOFAR, "Legislación Psicotrópicos y estupefacientes. Alcances", farmacéutico Daniel Torres, de ACOFAR.
A cargo de: profesora doctora Etilde Spegazzini y magíster Teresita Debernardi, de ACOFAR.
Organizada junto con la carrera de Farmacia.

TÉCNICAS DE ESTUDIO PARA COLEGIOS SECUNDARIOS

24 DE SEPTIEMBRE / TALLER
A cargo de: doctor Hernán Aldana Marcos.
Coordinado junto con Educación Media.

COMPLEJO AMBIENTAL NORTE
24 DE SEPTIEMBRE / SALIDA FORMATIVA

Participantes: alumnos de tercer año de Ciencias Biológicas.
A cargo de: profesor Marcelo Morales Yocobori por la asignatura de Ecología.
Coordinada junto con la carrera de Ciencias Biológicas.

SISTEMA ENDOCRINO
28 DE SEPTIEMBRE / TALLER

Prácticas en laboratorios de Biología destinadas a incentivar el estudio de las Ciencias Exactas y Naturales, para colegios secundarios
A cargo de: doctora Lilian Ferré y Agustina Marcial, alumna de la carrera de Biología.
Moderadora: doctora Lilian Ferré.
Coordinado junto con la carrera de Ciencias Biológicas.

SERVICIO DE FARMACIA Y DE LAS ÁREAS CLÍNICAS DEL HOSPITAL UNIVERSITARIO AUSTRAL

7 DE OCTUBRE / SALIDA FORMATIVA
Visita con reconocimiento de los diferentes sectores del servicio de Farmacia y áreas clínicas.
A cargo de: farmacéuticas Mariana Valerio, subjefa de Farmacia Clínica, Marisa Bazzano, subjefa de Farmacia Básica, María L Torselli, Instructora de Residentes de Farmacia.
Moderadora: farmacéutica Laura Davide, jefa del Servicio de Farmacia del Hospital Universitario Austral.
Coordinadora: doctora farmacéutica Ana María Menéndez, titular de cátedra de la asignatura de Farmacia Hospitalaria y Clínica.
Organizado junto con la carrera de Farmacia.





JARDÍN BOTÁNICO CARLOS THAYS-ALUMNOS AGOSTINOS

07 DE OCTUBRE / SALIDA DE CAMPO

A cargo de: doctoras Lilian Ferré y Carla Lopez Marcial en la asignatura de Introducción a la Biología.

Coordinada junto con la carrera de Farmacia y Ciencias Biológicas.

LA NEUROCIENCIA AL SERVICIO DE LA EDUCACIÓN

10 DE OCTUBRE / TALLER DE CAPACITACIÓN DOCENTE

A cargo de: doctor Hernán Aldana Marcos y profesora Rosana Fernández Coto.

Coordinados junto con Educación Media.

PRÁCTICAS EN LABORATORIO

12 DE OCTUBRE / TALLER

Prácticas en laboratorios de Química destinadas a incentivar el estudio de las Ciencias Exactas y Naturales, para colegios secundarios

A cargo de: doctores Silvina Fioressi y Daniel Bacelo.

Moderador: doctor D. Bacelo.

Coordinado junto con la carrera de Ciencias Químicas.

FERIA DE PRODUCTOS ACADÉMICOS

13 Y 14 DE OCTUBRE / PRESENTACIÓN

Pósters: alumnos de la carrera de Farmacia y Tecnología de los Alimentos.

Charla: "Mitos y verdades de los suplementos dietarios".

Coordinadoras: licenciada Marisa Rodriguez y doctora Silvia Debenedetti,

Organizada por la Facultad de Ciencias Exactas y Naturales,

FARMACÉUTICOS SIN FRONTERAS DE LA ARGENTINA

19 DE OCTUBRE / SEMINARIO

Participantes: alumnos de tercer año de Farmacia en la asignatura de Habilitación Profesional I.

Disertante: farmacéutico Mauricio Muraca, miembro de Farmacéuticos sin Fronteras de la Argentina.

Moderadora: profesora Andrea Paura.

Organizado junto con la carrera de Farmacia.

PRÁCTICAS EN LABORATORIO

19 DE OCTUBRE / TALLER

Prácticas en laboratorios de Química destinadas a incentivar el estudio de las Ciencias Exactas y Naturales, para colegios secundarios.

A cargo de: doctores Silvina Fioressi y Daniel Bacelo. Moderador: doctor D. Bacelo.

Coordinado junto con la carrera de Ciencias Químicas.

UN DÍA EN QUINTILES

20 DE OCTUBRE / VISITA FORMATIVA

Asistentes: alumnos de tercer y cuarto año de Farmacia en la asignatura de Farmacología y Ensayos Clínicos.

A cargo de la empresa de Investigación Clínica Quintiles.

Moderadora: profesora doctora María Sylvia Viola.

Coordinada junto con la carrera de Farmacia.

SISTEMAS DE SALUD Y POLÍTICA DE MEDICAMENTOS

26 DE OCTUBRE / CONFERENCIA

Dirigida a los alumnos de tercer año de Farmacia en la asignatura de Habilitación Profesional I.

Disertante: farmacéutico Daniel Alvarado, presidente de Farmacéuticos sin Fronteras de la Argentina.

Moderadora: profesora Andrea Paura.

Organizada junto con la carrera de Farmacia.





CONTROLES MICROBIOLÓGICOS EN LA INDUSTRIA FARMACÉUTICA

27 DE OCTUBRE / SEMINARIO

Participantes: alumnos de segundo año de Farmacia y Ciencias Biológicas en la asignatura de Microbiología II.

Disertantes: farmacéutico Germán Van Der Tuin, gerente de Producción de Laboratorios PANALAB y coordinador de Logística del Programa PRONACEI, del Ministerio de Salud de la Nación. Moderadora: profesora licenciada Marisa Rodríguez. Organizado junto con la carrera de Ciencias Biológicas.

ESTACIÓN DE PISCICULTURA DE CHASCOMÚS (EHCH)

30 DE OCTUBRE / SALIDA DE CAMPO

Participantes: alumnos de cuarto año de Ciencias Biológicas, visita guiada a la Estación Hidrobiológica Chascomús (EHCh) del Ministerio de Asuntos Agrarios de la Provincia de Buenos Aires, dirigida por el director de la estación, el biólogo Gustavo Berasain.

A cargo de: profesora Lilian Ferré, por la asignatura de Acuicultura.

Coordinada por Ciencias Biológicas.

ENTREVISTAS LABORALES Y CV

30 DE OCTUBRE / SEMINARIO

Participantes: alumnos de segundo año de Farmacia en la asignatura de Práctica Profesional II.

Disertantes: Santiago Calandri y Florencia Viñales, Departamento de Recursos Humanos de la empresa Quintiles.

Moderadora: profesora doctora María Sylvia Viola. Organizado junto con la carrera de Farmacia.

ACUARIO DANIELS

30 DE OCTUBRE / SALIDA DE CAMPO

Participantes: alumnos de cuarto año de Ciencias Biológicas, visita guiada por los encargados del acuario.

Moderadora: profesora Lilian Ferré, por la asignatura de Acuicultura.

Coordinada junto con la carrera de Ciencias Biológicas.

JORNADAS FARMACÉUTICAS 2015

30 Y 31 DE OCTUBRE / JORNADA

Participantes: alumnos de cuarto año con becas completas.

Moderadoras: profesoras doctoras Etilde Spegazzini y Silvia L. Debenedetti.

Organizadas por la Asociación Mutual de Farmacéuticos Florentino Ameghino (AMFFA), la Caja de Previsión Social para Profesionales de las Ciencias Farmacéuticas de la Provincia de Buenos Aires (CAFAR), Droguería Cofaloza, Asociación de Propietarios de Farmacias Cooperativa de Provisión Limitada (ASOPROFARMA) y Laboratorios Fecofar.

Coordinada junto con la carrera de Farmacia.

GESTIÓN DEL RIESGO BIOLÓGICO

3 DE NOVIEMBRE / SEMINARIO

Dirigido a los alumnos de segundo año de Farmacia y tercer año Ciencias Biológicas.

Disertante: licenciado Sergio Miguel, responsable del área de Bioseguridad de la Morgue Judicial, Corte Suprema de Justicia de la Nación.

Moderadora: profesora licenciada Marisa Rodríguez, por la asignatura de Microbiología II. Organizado junto con la carrera de Ciencias Biológicas.

PRINCIPALES ZONOSIS EN ARGENTINA **3 DE NOVIEMBRE / SEMINARIO**

Participantes: alumnos de segundo año de Farmacia y tercer año Ciencias Biológicas.
Disertante: médica veterinaria Patricia N. Millares, responsable del Área Porcinos del Ministerio de Agricultura, Ganadería y Pesca de la Nación.
Moderadora: profesora licenciada Marisa Rodríguez, por la asignatura de Microbiología II.
Organizado junto con la carrera de Ciencias Biológicas.

XV CONGRESO ARGENTINO DE CIENCIA Y TECNOLOGÍA DE ALIMENTOS **DEL 3 AL 5 DE NOVIEMBRE**

Participantes: alumnos con beca de Ciencias Químicas y Tecnología de los Alimentos.
A cargo de: CyTAL de la Asociación Argentina de Tecnólogos. Alimentarios (AATA), Ciudad Autónoma de Buenos Aires.
Moderadora: profesora Carmen Peralta Sanhueza, por las asignaturas de Química Analítica Aplicada de la Licenciatura en Química y de Tecnología de los Alimentos I de la Licenciatura en Tecnología de Alimentos.
Organizado junto con la carrera de Tecnología de los Alimentos y Ciencias Químicas.

DETERMINACIONES BIOQUÍMICAS **9 DE NOVIEMBRE / TRABAJO DE CAMPO**

Invitada: licenciada Julieta Mallerman, invitada
Moderador: profesor Raul Itria.
Organizado por la cátedra de Biología de Hongos de la carrera de Biología.

SUBSIDIOS EN INVESTIGACIÓN **PROYECTOS 2014-2016**

- “Validación de un procedimiento para la determinación de cantidades traza de aluminio, arsénico total, molibdeno, manganeso, zinc, cobre, hierro, boro y vanadio, mediante espectrometría ICP- OES”, doctora Ana M. Menéndez.
- “Analítica micrográfica y fitoquímica de drogas vegetales autóctonas para Farmacopea Mercosur. Preparación de estándares de referencia”, doctora Etilde Spegazzini.
- “Estudio de plantas argentinas con potencial uso en fitodermatocósmética”, doctora Jelena Nadinic.
- “Medicamentos genéricos, genéricos, medicamentos similares, medicamentos copias, sustitución de medicamentos, intercambiabilidad de medicamentos, bioequivalencia, calidad de medicamentos genéricos, equivalentes terapéuticos”, doctora M. Sylvia Viola.

REUNIONES DE ARMONIZACIÓN DE FARMACOPEA MERCOSUR **BRASILIA, DEL 8 AL 12 SEPTIEMBRE /** **ACTIVIDADE DE EXTENSIÓN Y COLABORACIÓN CON ORGANISMOS OFICIALES**

Participante: doctora Silvia Debenedetti, directora de carrera, como experta en el Comité de Drogas Vegetales.



NUTRICIÓN



INGENIERÍA GASTONÓMICA SA

19 DE MARZO / SALIDA FORMATIVA

A cargo de: chef corporativo Sebastián Raggiante.
Coordinadora: licenciada Laura Ruiz, por la cátedra de Administración de Servicios Alimentarios.
Organizada por la Facultad de Ciencias de la Salud.

SANATORIO FLENI, SEDE BELGRANO

26 DE MARZO / SALIDA FORMATIVA

Participantes: alumnos de cuarto año de la Carrera de Nutrición
A cargo de: licenciada Liliana Laurenti, jefa del Servicio de Nutrición de la Fundación para la Lucha contra las Enfermedades Neurológicas de la Infancia (FLENI).
Coordinadora: licenciada Laura Ruiz, por la cátedra de Administración de Servicios Alimentarios.
Organizada por la Facultad de Ciencias de la Salud.

MANUAL DE GESTIÓN OPERATIVA EN ALIMENTOS Y BEBIDAS

9 DE ABRIL / PRESENTACION DEL LIBRO

Autora: licenciada Gabriela Rentería.
Coordinadora: licenciadas Myriam Fauvety y Alicia Ciace, por la cátedra de Habilitación Profesional I.
Organizada por la Facultad de Ciencias de la Salud.



SIMPOSIO CESNI: METODOLOGÍAS EMPLEADAS EN LA EVALUACIÓN ALIMENTARIA

15 DE ABRIL / SALIDA FORMATIVA

A cargo de: doctor Esteban Carmuega, director del Centro de Estudios sobre Nutrición Infantil (CESNI), Ricardo Uauy, director de Instituto Nacional de Tecnología Agropecuaria (INTA), Chile, Juan Rivera, director del Instituto Nacional de Salud Pública (INSP) de México, Alicia Carriquiri, Iowa State University, Regina Fisberg, Universidad de San Pablo, Luis Moreno, Universidad de Zaragoza.
Coordinadores: licenciadas Beatriz Ravanelli, Gabriela Figueroa, Mariela Ferrari, y Agustina Saraví, licenciado Claudio Sánchez, licenciada Lorena Levi, doctora Isabel Roson.
Organizada por la Facultad de Ciencias de la Salud.

BÚSQUEDA BILIOGRÁFICA DE LA ASOCIACIÓN ARGENTINA DE DIETISTAS Y NUTRICIONISTAS DIETISTAS (AADYND)

20 DE ABRIL / TALLER

Participantes: alumnos de segundo año de la carrera.
Expositora: licenciada Adina González Bonorino.
Coordinadora: licenciada Beatriz Ravanelli.
Organizada por la Facultad de Ciencias de la Salud.

ACTIVIDAD FÍSICA Y DEPORTES

22 DE ABRIL / CLASE ESPECIAL

A cargo de: licenciado Leandro Argüello.
Coordinador: licenciado Federico Cillo, por la cátedra de Nutrición y Deporte.
Organizada por la Facultad de Ciencias de la Salud.

SERVICIO DE NUTRICIÓN DEL CENTRO GALLEGO DE LA CIUDAD DE BUENOS AIRES

23 DE ABRIL / SALIDA FORMATIVA

A cargo de: licenciada Laura Ruiz.
Coordinadora: licenciada Laura Ruiz, jefe del Servicio de Nutrición, Centro Gallego, por la cátedra de Administración de Servicios Alimentarios.
Organizada por la Facultad de Ciencias de la Salud.



FACULTAD DE
CIENCIAS DE LA
SALUD

ROL DEL LICENCIADO EN NUTRICIÓN EN ÁREA DEPORTIVA

24 DE ABRIL / CLASE ESPECIAL

A cargo de: licenciado Federico Cillo.
Coordinadora: licenciada Viviana Wons, por la cátedra de Práctica Profesional I.
Organizada por la Facultad de Ciencias de la Salud.

INSTITUTO ARGENTINO DE NORMALIZACIÓN Y CERTIFICACIÓN (IRAM)

30 DE ABRIL / ENCUENTRO INFORMATIVO

Participante: licenciada María del Carmen Fernández, gerente de Alimentos y Salud de IRAM.
Coordinadora: licenciada Laura Ruiz, por la cátedra de Administración de Servicios Alimentarios de tercero y cuarto año.
Organizada por la Facultad de Ciencias de la Salud.

CENTRO CULTURAL BORGES - JORNADA ABBOTT

15 DE MAYO / SALIDA FORMATIVA

A cargo de: licenciada Jesica Lorenzo, nutricionista de Abbot.
Coordinadores: licenciados Beatriz Ravanelli, Sandra Flores, Pablo Ruffa, Alicia Ciace y graduados.
Organizada por la Facultad de Ciencias de la Salud.

LA NECESIDAD DE UNA BUENA COMUNICACIÓN EN NUTRICIÓN Y SALUD

19 DE MAYO / TALLER

Disertante: licenciada Viviana Wons, por la cátedra de Práctica Profesional I.
Organizada por la Facultad de Ciencias de la Salud en el marco del Congreso de graduados de Nutrición FAGRAN.

ASOCIACIÓN CIVIL PEQUEÑOS PASOS

27 DE MAYO / VISITA DIDÁCTICA

A cargo de: Equipo Técnico de Asociación Pequeños Pasos.
Coordinador: licenciado Alejandro Marshall, por la cátedra de Psicología de la Nutrición.
Organizada por la Facultad de Ciencias de la Salud.

XVI JORNADAS CIENTÍFICAS DE LA RESIDENCIA Y CONCURRENCIA DE NUTRICIÓN INSERCIÓN LABORAL E INTERDISCIPLINA: DESAFÍOS DE LA PROFESIÓN

27 Y 28 DE MAYO / JORNADA

Participantes: alumnos de tercer y cuarto año.
Disertante: magíster Daniel Siskin, Ministerio de Salud, Dirección General de Docencia e Investigación.
Coordinadores: doctora María Isabel Roson y licenciado Fabián Graneros.
Organizada por la Facultad de Ciencias de la Salud.

TALLER TÉCNICAS DE ESTUDIO PARA COLEGIOS SECUNDARIOS

28 DE MAYO / TALLER

Expositor: doctor Hernán Aldana Marcos.
Organizada por la Facultad de Ciencias de la Salud y Educación Media.

I JORNADA FANUS – CLERA – PROCAL – MINAGRI: REVALORIZACIÓN DE LEGUMBRES SECAS EN LA ALIMENTACIÓN HUMANA”

29 DE MAYO / SALIDA FORMATIVA

A cargo de: licenciados Beatriz Ravanelli y Juan Benassar, por la cátedra de Bromatología y Tecnología de los Alimentos.
Actividad coordinada por la Facultad de Ciencias de la Salud.

Jornada organizada por el Foro de la Alimentación, la Nutrición y la Salud (FANUS), la Cámara de Legumbres de la República Argentina (CLERA), el Programa de Gestión de Calidad y Diferenciación de Alimentos (PROCAL) y el Ministerio de Agroindustria de la Nación Argentina (MINAGRI).

DIRECCIÓN DE AGROALIMENTOS MINISTERIO DE AGRICULTURA, GANADERÍA Y PESCA DE LA NACIÓN – AREA NUTRICIÓN

1 DE JUNIO / ENCUENTRO INFORMATIVO

A cargo de: licenciada Natalia Basso, de la Dirección de Agroalimentos, Secretaria de Agricultura, Ganadería y Pesca, Ministerio de Agricultura, Ganadería y Pesca de la Nación.

Coordinadores: licenciados Paula Gómez y Juan Bennisar, por la cátedra Comercialización y Distribución de los Alimentos.
Organizada por la Facultad de Ciencias de la Salud.

EXPO ALIMENTARIA (FITHEP) COSTA SALGUERO

DEL 1 AL 4 DE JUNIO / SALIDA FORMATIVA

Coordinadora: licenciada Beatriz Ravanelli.
Organizada por la Facultad de Ciencias de la Salud.

LABOR DEL NUTRICIONISTA EN EMPRESAS DE PRODUCTOS FARMACÉUTICOS

3 DE JUNIO / CONFERENCIA

Disertante: licenciada María Elisa Guidoni de Fresenius Kabi, gerente de Producto.
Moderadora: licenciada Viviana Wons, por la cátedra de Habilitación Profesional I.
Organizada por la Facultad de Ciencias de la Salud.

LA ACTIVIDAD DE LA NUTRICIÓN EN EL ÁREA DE LA EMPRESA E INDUSTRIA ALIMENTARIA Y LABORATORIO DE ESPECIALIDADES ALIMENTARIAS

4 DE JUNIO / CLASE ESPECIAL

A cargo de: licenciada en Nutrición Gabriela Olagnero, coordinadora científica para Latinoamérica, Dirección de Investigación y Desarrollo de la multinacional Danone Nutricia Early Life Nutrition.
Coordinadores: licenciadas Alicia Ciace y Beatriz Ravanelli, por la cátedra de Habilitación Profesional I.
Organizada por la Facultad de Ciencias de la Salud.

CONGRESO PANAMERICANO DE TERAPIA METABÓLICA DEL CÁNCER

4 Y 5 JUNIO / VISITA FORMATIVA

A cargo de: licenciado Néstor Labonia y doctor Horacio Larrarte.
Coordinadores: doctor Horacio Larrarte y licenciada Julieta Rozemberg, por la cátedra de Fisiología Humana.
Organizada por la Facultad de Ciencias de la Salud.

CENTRO CONIN – PEQUEÑOS PASOS

16 DE JUNIO / VISITA FORMATIVA

A cargo de: equipo técnico de la Asociación Pequeños Pasos de la Cooperadora para la Nutrición Infantil (CONIN).
Coordinadores: licenciados Alicia Rovella y Alejandro Marshal, por la cátedra de Psicología de la Nutrición.
Organizada por la Facultad de Ciencias de la Salud.



IV JORNADAS DE INVESTIGACIÓN UB TESINAS DE LA CARRERA DE NUTRICIÓN

17 DE JUNIO / JORNADA

Disertante: licenciada Mariela Ferrari.
Moderadoras: licenciadas Beatriz Ravanelli, Mariela Ferrari y Agustina Saravi, alumnos y graduados.
Organizada por la Facultad de Ciencias Exactas y Naturales.

TÉCNICAS DE ESTUDIO PARA COLEGIOS SECUNDARIOS

25 DE JUNIO / TALLER

Coordinador: doctor Hernán Aldana Marcos.
Organizada por la Facultad de Ciencias de la Salud y Educación Media.

FUNDACIÓN CONIN

11 DE AGOSTO / VISITA FORMATIVA

A cargo de: equipo técnico de CONIN.
Coordinadora: licenciada Bernarda Pirovano, por la cátedra de Educación Alimentaria.
Organizada por la Facultad de Ciencias de la Salud.

VI CONGRESO ARGENTINO DE ESTUDIANTES DE NUTRICIÓN (CONAEN)

COMUNICACIÓN EN NUTRICIÓN

14 DE AGOSTO / TALLER

A cargo de: licenciada Viviana Wons.
Organizado por la Facultad de Ciencias de la Salud.

VI JORNADAS DE NUTRICIÓN DE LA CABA

19 Y 20 DE AGOSTO / VISITA FORMATIVA

Asistentes: alumnos de segundo, tercer y cuarto año.
A cargo de: doctora Isabel Roson, coordinadora de la mesa de Educación Diabetológica.
Coordinadores: Licenciados Ivana Gonzáles, Gabriela Figueroa, Mariana Bressan, Miriam Fauvety, Pablo Ruffa y Laura Corbal.

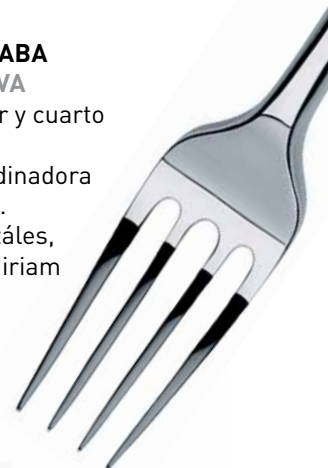

XXII ENCUENTRO ANUAL DE NUTRICIONISTAS DE LA ASOCIACIÓN ARGENTINA DE DIETISTAS Y NUTRICIONISTAS DIETISTAS (AADYND) ESTUDIO COMPARATIVO DEL RIESGO DE PADECER UN TRASTORNO DE LA CONDUCTA ALIMENTARIA, ENTRE ALUMNOS DE ESCUELAS SECUNDARIAS DE ZONA URBANA Y DE ZONA RURAL DEL DEPARTAMENTO DE OBERÁ MISIONES

19 DE AGOSTO / PRESENTACIÓN DE TRABAJO A PREMIO

A cargo de: licenciada Irina Cieplinski, graduada de la Universidad de Belgrano.

Coordinadora: licenciada Mariela Ferrari.

Encuentro organizado por la Asociación Argentina de Nutricionistas.

LA SOBERANÍA ALIMENTARIA

24 DE AGOSTO / CLASE ESPECIAL

A cargo de: licenciada Isabella García Moreno, docente de la cátedra de Soberanía Alimentaria de Universidad de Buenos Aires.

Coordinadora: licenciada Agustina María Saravi, por la cátedra de Política y Legislación Alimentaria.

Organizada por la Facultad de Ciencias de la Salud.

TÉCNICAS DE ESTUDIO PARA COLEGIOS SECUNDARIOS

27 DE AGOSTO / TALLER

Coordinador: doctor Hernán Aldana Marcos.

Coordinadoras: licenciadas Beatriz Ravanelli, Mariela Ferrari y Agustina Saravi, alumnos y graduados.

Organizada por la Facultad de Ciencias de la Salud y Educación Media.

FUNDACIÓN CONIN

8 DE SEPTIEMBRE / VISITA FORMATIVA

A cargo de: equipo técnico de la de la Cooperadora para la Nutrición Infantil (CONIN).

Coordinadora: licenciada Bernarda Pirovano, por la cátedra de Educación Alimentaria.



HONORABLE CÁMARA DE DIPUTADOS DE LA NACIÓN

9 DE SEPTIEMBRE / VISITA FORMATIVA

Coordinadores: licenciada Bernarda Pirovano, licenciada Ivana González, licenciada Agustina Saravi, por la cátedra de Política y Legislación Alimentaria.

Organizada por la Facultad de Ciencias de la Salud.

REGLAMENTO TÉCNICO MERCOSUR

23 DE SEPTIEMBRE / VISITA ESPECIAL

A cargo de: licenciada Celina Moreno, Dirección Nacional de Agroalimentos, Secretaría de Agricultura, Ganadería y Pesca.

Coordinadora: licenciada Agustina Saravi, por la cátedra de Política y Legislación Alimentaria.

Organizada por la Facultad de Ciencias de la Salud.

II JORNADAS DE SALUD, ALIMENTACIÓN Y ACTIVIDAD FÍSICA UNIVERSIDAD DE MORON NUEVOS LINEAMIENTOS EN LA PRESCRIPCIÓN DE ACTIVIDAD FÍSICA

24 DE SEPTIEMBRE / JORNADA

Disertante: licenciado Claudio Sánchez.

Coordinadores: licenciados Beatriz Ravanelli y Federico Cillo.

Organizada por la Facultad de Ciencias de la Salud.





Feria de Productos Académicos

TALLER ANTROPOMÉTRICO

26 DE SEPTIEMBRE / TALLER

Participantes: alumnos de segundo año de la carrera.

A cargo de: licenciada Jimena Tarsia.

Coordinador: licenciado Alejandro Marshall.

Organizado por CONIN Pequeños Pasos.

FUNDACIÓN CONIN

13 DE OCTUBRE / VISITA FORMATIVA

A cargo de: equipo técnico de la Cooperadora para la Nutrición Infantil (CONIN).

Coordinadora: licenciada Bernarda Pirovano, por la cátedra de Educación Alimentaria.

Organizada por la Facultad de Ciencias de la Salud.

BARRIO CHINO

29 DE SEPTIEMBRE / SALIDA FORMATIVA

Coordinadora: licenciada Laura Corbal Álvarez, por la cátedra de Técnica Culinaria.

Organizada por la Facultad de Ciencias de la Salud.

FERIA DE PRODUCTOS ACADÉMICOS

14 DE OCTUBRE / PRESENTACIÓN DE TRABAJOS

Participantes: alumnos de primero a cuarto año de la carrera.

“Recetas y preparaciones nutritivas y saludables. ¿Cuánto AZÚCAR consumimos a través de las bebidas?”

“Puesto de Nutrición UB”.

“¿Crees que tus manos están limpias?”

Taller de educación alimentaria dirigido a un grupo de madres, implementado en CONIN San Isidro.

Conferencia: Actividad Física, Nutrición y Salud
Talleres y conferencia a cargo de las licenciadas Beatriz Ravanelli, Viviana Wons, Marisa Rodríguez, Laura Corbal, y del licenciado Claudio Sánchez.

Organizada por la Facultad de Ciencias de la Salud.

RED COMER DEL CENTRO DE ESTUDIOS SOBRE NUTRICIÓN INFANTIL (CESNI)

1 DE OCTUBRE / PARTICIPACIÓN EN LA REUNIÓN INAUGURAL

A cargo de: licenciada María Elisa Zapata.

Coordinadoras: licenciadas Beatriz Ravanelli y Mariela Ferrari.

Organizada por la Facultad de Ciencias de la Salud.

CAPACITACION DOCENTE LA NEUROCIENCIA AL SERVICIO DE LA EDUCACIÓN

10 DE OCTUBRE / TALLER

A cargo de: doctor Hernán Aldana Marcos y profesora Rosana Fernández Coto.

Coordinador: doctor Hernán Aldana Marcos.

Organizada por la Facultad de Ciencias de la Salud y Educación Media.





POLLO, ALIMENTACIÓN, INFORMACIÓN, COMUNICACIÓN

28 DE OCTUBRE / MESA DE INTERCAMBIO INSTITUCIONAL CEPA CINCAP

Participante: licenciada Agustina Marsó, directora del Centro de Información Nutricional de la Carne de Pollo (CINCAP).

Coordinadora: licenciada Paula Gómez.

Organizada por la Facultad de Ciencias de la Salud.

TRASTORNOS DE LA CONDUCTA ALIMENTARIA

29 DE OCTUBRE / CLASE ESPECIAL

A cargo de: Delfina Cohen Duek e Irina Cieplinski.

Coordinadora: licenciada Luciana Capaldi.

Organizada por la Facultad de Ciencias de la Salud.

JORNADA DE NUTRICIÓN Y DEPORTE

30 DE OCTUBRE / PARTICIPACIÓN EN JORNADA

Participantes: alumnos de segundo y cuarto año.

Disertación sobre Prescripción de Actividad Física en adultos según la Asociación Argentina de Dietistas y Nutricionistas Dietistas (AADyND), a cargo del licenciado Claudio Sánchez.

Coordinadora: licenciada Beatriz Ravanelli.

Organizada por la Facultad de Ciencias de la Salud.

FUNDACIÓN CONIN

3 DE NOVIEMBRE / VISITA FORMATIVA

A cargo de: equipo técnico de la Cooperadora para la Nutrición Infantil (CONIN).

Coordinadora: licenciada Bernarda Pirovano, por la cátedra de Educación Alimentaria.

Organizada por la Facultad de Ciencias de la Salud.

TRABAJOS Y TESISAS

- “Estudio comparativo del riesgo de padecer un trastorno de la conducta alimentaria entre alumnos de escuelas secundarias de zona urbana y de zona rural del Departamento de Oberá, Misiones”, licenciada Irina Cieplinski, presentado en el XXII Encuentro Anual de la Asociación Argentina de Dietistas y Nutricionistas Dietistas (AADyND).

- “La importancia de la lactancia materna en bebés prematuros para prevenir la enterocolitis necrotizante”, alumna Bárbara Vázquez.

- “Relación entre la composición y funcionalidad de la microbiota intestinal con la obesidad”, alumna Carla Persello.

- “Epilepsia refractaria, dieta cetogénica: una opción de tratamiento”, alumna Guadalupe Prandi.



FACULTAD DE
HUMANIDADES

PSICOLOGÍA



ABORDAJE PSICOANALÍTICO

30 DE MARZO / ATENEO CLÍNICO

Disertante: doctora María Teresa Cena, miembro titular de la Asociación Psicoanalítica de Buenos Aires (APdeBA).

Moderadora: licenciada Claudia Levin.

Coordinado por la Licenciatura en Psicología.

MINDFULNESS EN PSICOTERAPIA

09 DE ABRIL / MESA DEBATE

A cargo de: licenciadas María Fernanda Jaramillo y Natali Gumiy, integrantes de Psicoterapias Contemporáneas y del equipo de Foro Mindfulness, Fundación Foro.

Coordinada por la Licenciatura en Psicología.

ABORDAJE DESDE LA PSICOTERAPIA INTEGRATIVA

10 DE ABRIL / ATENEO CLÍNICO

Participantes: alumnos y egresados de la Diplomatura en Psicoterapia Integrativa.

A cargo de: doctora Mirta Laham.

Coordinado por la Licenciatura en Psicología.

ABORDAJE CLÍNICO EN PSICOTERAPIA COGNITIVA

29 DE ABRIL / CONFERENCIA

Disertante: licenciada Mercedes Mazzulla.

Moderadora: licenciada María Teresa Reyes.

Organizada por la cátedra de Práctica Profesional I de la Licenciatura en Psicología.

PSICOTERAPIA COGNITIVA

30 DE ABRIL / ATENEO CLÍNICO

Disertante: licenciada Mercedes Mazzulla.

Moderador: licenciado Emiliano Polcaro.

Organizada por la cátedra de Práctica Profesional I de la Licenciatura en Psicología.

INTERVENCIONES CLÍNICAS DESDE LA PSICOTERAPIA SISTÉMICA

06 DE MAYO / CONFERENCIA

Disertante: licenciada Liliana Sartorio.

Organizada por la cátedra de Práctica Profesional I de la Licenciatura en Psicología.

ASPECTOS EPISTEMOLÓGICOS DE LOS TRASTORNOS DEL ÁNIMO

7 DE MAYO / SIMPOSIO

Acto inaugural a cargo de la licenciada María Teresa Reyes, de la Universidad de Belgrano, y la doctora Analía Ravenna, de la Asociación de Psiquiatras Argentinos (APSA).

Disertaciones:

“Aspectos históricos y epistemológicos de la depresión”, doctor Norberto Conti.

“Aspectos epistemológicos del trastorno bipolar”, doctor Juan Carlos Ferrali.

Moderado por: doctores Sergio Halsband y Ángel Del Guercio.

Organizado en conjunto por la Licenciatura en Psicología y el Capítulo de Trastornos del Estado de Ánimo de la Asociación de Psiquiatras Argentinos (APSA).

PSICOTERAPIA CON ENFOQUE SISTÉMICO

14 Y 19 DE MAYO / MESA DEBATE

A cargo de: licenciadas María Verónica Migali y María Pía Cifarelli, profesionales del Centro Privado de Psicoterapia.

Coordinadora: licenciada Victoria Weill.

Organizada por la cátedra de Práctica Profesional I de la Licenciatura en Psicología.

COMPETENCIAS DEL PSICÓLOGO EN EL CAMPO LABORAL: EL HOMBRE Y EL TRABAJO, LOS NUEVOS REQUERIMIENTOS

21 DE MAYO / MESA DEBATE

A cargo de: licenciada María Rita Magazzu.
Coordinadora: doctora Angélica Zdunik.
Organizada por la cátedra de Práctica Profesional I de la Licenciatura en Psicología.

26 DE MAYO / ATENEO CLÍNICO

Disertante: licenciada Mercedes Mazzulla.
Moderadora: licenciada Victoria Weill.
Organizado por la Licenciatura en Psicología.

EL MIEDO A PERDER Y EL MIEDO A GANAR... PSICOLOGÍA DEL DEPORTE

26 DE MAYO / CONFERENCIA

Disertantes: licenciado Juan Manuel Landín, psicoanalista deportivo, titular de la cátedra de Psicología Deportiva del profesorado de tenis de Alejo Russel, coordinador del área de psicoanálisis deportivo de la Asociación Psicoanalítica de Buenos Aires, integrante de Insight Deportivo, licenciada Gabriela Rouillon Acosta, psicoanalista deportiva, integrante de Insight Deportivo, licenciada Alejandra Saavedra Cerball, licenciada en Psicología por la UB, titular de la cátedra de Psicología Deportiva del profesorado sudamericano de tenis, integrante de Insight Deportivo.

Moderadora: licenciada Alejandra Saavedra Cerball.
Organizada por la Licenciatura en Psicología.

EL HOMBRE Y EL TRABAJO: PROCESO DE SELECCIÓN DE PERSONAL

27 DE MAYO / TALLER

Expositora: doctora Angélica Zdunik.
Coordinador: licenciado Emiliano Polcaro.
Organizada por la cátedra de Práctica Profesional I de la Licenciatura en Psicología.

LA INSERCIÓN DEL PSICÓLOGO EN EL ÁMBITO JURÍDICO

28 DE MAYO Y 2 DE JUNIO / CONFERENCIA

Disertante: licenciada Marcela Chao.
Moderador: licenciado Emiliano Polcaro.
Organizada por la cátedra de Práctica Profesional I de la Licenciatura en Psicología.

TRASTORNOS DE LA CONDUCTA ALIMENTARIA (TCA)

02 DE JUNIO / CONFERENCIA

Disertante: doctor Omar Alva, jefe de servicio de TCA del Hospital Argerich
Coordinada por la Licenciatura en Psicología

EL PSICÓLOGO EN LAS ORGANIZACIONES

4 Y 9 DE JUNIO / MESA DEBATE

A cargo de: licenciadas Celia Agemian y Miriam Veiga.
Coordinadora: doctora Angélica Zdunik.
Organizada por la cátedra de Práctica Profesional I de la Licenciatura en Psicología.

"HAY QUE MATARLOS", "HAY QUE INTEGRARLOS" ¿Y A NOSOTROS? REFLEXIONES SOBRE ESPACIOS DESIGUALES

9 DE JUNIO / CONFERENCIA

Disertante: doctor Ariel Gravano, doctor en Ciencias Antropológicas por la Universidad de Buenos Aires, investigador del Consejo Nacional de Investigaciones Científicas y Técnicas (CONICET), profesor titular de Antropología Urbana en la Universidad Nacional de la Provincia de Buenos Aires, autor de los libros Antropología de lo urbano, Antropología de lo barrial y El barrio en la teoría social.

Moderadora: doctora Ana Domínguez Mon.
Organizada por la cátedra de Problemas Socioculturales de la Licenciatura en Psicología.

DISPOSITIVOS CLÍNICOS EN TRASTORNOS DE LA CONDUCTA ALIMENTARIA

9 DE JUNIO / CONFERENCIA

Disertante: licenciado Juan Minutti, psicólogo clínico del Equipo de Trastornos Alimentarios del Hospital Argerich.

Moderadora: licenciada María Teresa Reyes.
Organizada por la Licenciatura en Psicología.

POSTERS DE INVESTIGACIÓN

9 Y 11 DE JUNIO / PRESENTACIÓN DE PRODUCTOS ACADÉMICOS

Participantes: alumnos de la asignatura de Epistemología y Metodología de Investigación.
Coordinadores: doctor Andrés Roussos y licenciadas Julieta Olivera y Malena Braun.
Organizada por la cátedra de Epistemología y Metodología de la Investigación de la Licenciatura en Psicología.



EL ROL DEL PSICÓLOGO EN EL CAMPO EDUCACIONAL: INTERVENCIONES Y PROBLEMÁTICAS

10 DE JUNIO / MESA DEBATE

A cargo de: licenciada Liliana Sartorio.
Coordinadora: licenciada María Teresa Reyes.
Organizada por la Licenciatura en Psicología.

UNA CONSULTA DE PAREJA: DEL PROBLEMA A LA SITUACIÓN PROBLEMÁTICA. ABORDAJE TEORÍA SISTÉMICA

10 DE JUNIO / ATENEO CLÍNICO

Disertante: licenciada Mirna Marcoff, de la Fundación Familias y Parejas, Instituto Argentino de Terapeutas Relacionales.
Moderadora: licenciada Adriana Demicheli, de la Fundación Familias y Parejas, Instituto Argentino de Terapeutas Relacionales.
Organizado en conjunto por la Licenciatura en Psicología y la Fundación Familias y Parejas, Instituto Argentino de Terapeutas Relacionales.

EL ROL DEL PSICÓLOGO EDUCACIONAL: EL GABINETE ESCOLAR

11 Y 16 DE JUNIO / TALLER TEÓRICO-PRÁCTICO

A cargo de: licenciada Liliana Sartorio.
Coordinadora: licenciada Victoria Weill.
Organizado por la cátedra Práctica Profesional I de la Licenciatura en Psicología.

ABORDAJE: CLÍNICA EN PSICOTERAPIA SISTÉMICA

17 DE JUNIO / MESA DEBATE

A cargo de: licenciada María Verónica Migali, coordinadora del Centro Privado de Psicoterapias (CPP).
Coordinadora: licenciada Cecilia López.
Organizada en conjunto por la cátedra de Práctica Profesional I de la Licenciatura en Psicología y el Centro Privado de Psicoterapia.

CAMPAÑAS DE PREVENCIÓN

15 DE JUNIO / PRESENTACIÓN DE PRODUCTOS ACADÉMICOS

A cargo de: alumnos de la asignatura de Habilidad Profesional I.
Coordinadoras: doctora Mirta Laham y licenciada Ona Albornoz.
Organizada por la cátedra de Habilidad Profesional I.



JORNADAS DE INVESTIGACIÓN DE UB - PSICOLOGÍA

17 DE JUNIO / JORNADA

Disertaciones:

- **“Evaluación del cambio en psicoterapia”**, doctores Mariana Maristany y Héctor Fernández Álvarez.
- **“Proyecto de vida y trayectoria laboral en jóvenes de familias rurales. Relevamiento de datos”**, doctores Félix Temporetti y María Elena Colombo.
- **“Programa de investigación en Psicoterapia, estudios de procesos y resultados”**, doctor Andrés Roussos, del Equipo de Investigación en Psicología Clínica (EIPSI) de la Universidad de Belgrano.
- **“Memoria colectiva del golpe de estado de 1976: el efecto generacional e ideológico”**, doctor Felipe Muller.
- **“Funciones ejecutivas en personas con Trastorno de Ansiedad Generalizada”**, licenciada Paula Balbi.
- **“Relaciones entre los problemas interpersonales de los pacientes, las intervenciones de los terapeutas y el cambio en psicoterapia”**, licenciado Juan Martín Gómez Penedo y doctor Andrés Roussos.
- **“Programa de investigación en representaciones sociales”**, doctoras Susana Seidmann, Susana Azzollini y Jorgelina Di Iorio.
- **“Cambio en psicoterapia desde la perspectiva del paciente”**, licenciadas Julieta Olivera, Laura Challú y Malena Braun, y doctor Andrés Roussos.
- **“El uso de nuevas tecnologías de la información y comunicación (TIC) en psicoterapia”**, licenciada Malena Braun y doctor Andrés Roussos.

Moderadora: doctora Susana Seidmann.
Organizada por la Licenciatura en Psicología.

LITIO Y RIÑÓN

22 DE JUNIO / CONFERENCIA

Disertante: profesor doctor Jorge Toblli, profesor titular regular de Medicina Interna de la Facultad de Medicina de la Universidad de Buenos Aires, investigador principal del CONICET, jefe de Nefrología del Hospital Alemán, jefe del Laboratorio de Medicina Experimental del Hospital Alemán.

Moderadores: doctores Sergio Halsband, Pablo Fleitas y Norberto Saidman.

Organizada en conjunto por la Licenciatura en Psicología y el Capítulo de Trastornos del Estado de Ánimo de la Asociación de Psiquiatras Argentinos (APSA).

ASISTENCIA EN HOGAR DE NIÑOS: FUNDACIÓN JUANITO

15 DE JULIO / ATENEO CLÍNICO

A cargo de: licenciada Gilda Podestá, de la Fundación Juanito.

Organizado en conjunto por la Licenciatura en Psicología y la Fundación Juanito.

NUEVOS APORTES DE LA SUPERVISIÓN PARA LA PRÁCTICA CLÍNICA

17 DE JULIO / SIMPOSIO

Disertantes:

“Competencias de la Supervisión”, Carol Falender, University of California, Los Angeles, Estados Unidos.

“Modalidades y Métodos de Supervisión”, Rodney K. Goodyear, University of Southern California, Estados Unidos.

Moderadora: doctora Beatriz Gómez.

Organizado en conjunto por la Licenciatura en Psicología y la Fundación Aigle.

RESTABLECIMIENTO PERSONAL, AYUDA DE PARES Y GRUPOS DE AYUDA MUTUA EN TRASTORNO BIPOLAR

5 DE AGOSTO / MESA DEBATE

A cargo de: doctor Carlos Alberto Vinacour, de la Fundación Bipolares de Argentina.

Organizada en conjunto por la Licenciatura en Psicología y la Fundación de Bipolares Argentina (FUBIPA).

PRESENTACIÓN DE UN CASO DE UN NIÑO CON SIMBIOSIS PATOLÓGICA

10 DE AGOSTO / ATENEO CLÍNICO

Disertante: licenciada Claudia Levin, miembro de la Escuela Argentina de Psicoterapia para Graduados.

Moderadora: licenciada Elena Mancini, miembro Escuela Argentina de Psicoterapia para Graduados.

Organizada en conjunto por la Licenciatura en Psicología y la Asociación de Psiquiatras Argentinos (APSA).

PREDICTORES DE ÉXITO Y FRACASO PSICOTERAPÉUTICO EN TRASTORNOS DEL ESTADO DE ÁNIMO. INTERVENCIONES MÁS EXITOSAS

10 DE AGOSTO / CONFERENCIA

Disertantes: licenciada María Lorena Ferraro, de la Asociación de Psiquiatras Argentinos (APSA).

Organizada en conjunto por la Licenciatura en Psicología y la Asociación de Psiquiatras Argentinos (APSA).

INTERVENCIÓN DEL PSICÓLOGO EN SITUACIONES DE CATÁSTROFE

28 DE AGOSTO / CONFERENCIA

Disertante: licenciada María Teresa Ravagnan, psicóloga, egresada de la Universidad de Belgrano y la Escuela Argentina de Rorschach; exdocente y colaboradora del equipo de Salud Mental de Salud y Seguridad Ocupacional del Correo Argentino.

Moderadora: licenciada Ester Beker.

Organizada por la cátedra de Práctica Profesional I de la carrera de Psicología.



MÁS ALLÁ DEL CONSULTORIO: LA PRÁCTICA PROFESIONAL DEL PSICÓLOGO EN LAS ORGANIZACIONES

13 DE AGOSTO / MESA DEBATE

A cargo de: licenciada Carla Dell'Acqua, licenciada en Psicología de la Universidad de Belgrano con posgrado en Gestión de Recursos Humanos, desde 2014 dirige Net Value Desarrollo Organizacional

Coordinadora: licenciada Cecilia López, coordinadora del Centro de Graduados de la Carrera de Psicología, profesora adjunta de la Universidad de Belgrano, cátedra de Práctica Profesional I y Psicología Clínica de Adulto, y miembro de la Asociación Psicoanalítica Argentina.

Organizada por el Centro de Graduados de la Licenciatura en Psicología.

ABORDAJE CLÍNICO DESDE LA PERSPECTIVA SISTÉMICA

24 DE AGOSTO / ATENEO CLÍNICO

Organizado por la Licenciatura en Psicología y el Centro Olazábal

LA LABOR DEL PSICÓLOGO EN EL ÁMBITO DE LA ORIENTACIÓN VOCACIONAL

4 DE SEPTIEMBRE / TALLER PARTICIPATIVO

A cargo de: licenciada Stella Maris Calvo, consultora en el área laboral y educativa de adolescentes y jóvenes, docente y excoordinadora de Salud Mental del Programa de Adolescencia del Hospital de Clínicas.

EL ROL DEL CURADOR PÚBLICO DE CARA A LAS MODIFICACIONES INTRODUCIDAS POR EL NUEVO CÓDIGO CIVIL Y COMERCIAL DE LA NACIÓN. ANÁLISIS DE LA LEY 26657. SALUD MENTAL E INTERDISCIPLINA

10 Y 17 DE SETIEMBRE / CHARLA

Expositora: doctora Mercedes de Achavál, abogada por la Universidad Católica Argentina (UCA), especialista en magistratura judicial, prosecretaria administrativa de la Defensoría General de la Nación a cargo del Área de Juicios Conexos y Trámites Previsionales de la Unidad de Defensores Públicos Tutores y Defensores Públicos Curadores.

Coordinadora: magíster Patricia Magoni Hamilton.

Organizada por la cátedra de Habilitación Profesional I de la Licenciatura en Psicología.

EVALUACIÓN PSICOLÓGICA. AMPLIANDO LA MIRADA

16 DE SETIEMBRE / ATENEO CLÍNICO

Disertante: doctora María Esther Etchebarne, autora de la técnica psicodiagnóstica Ampliando la Mirada (técnica no convencional a través de imágenes, que reúne elementos de distintas corrientes psicológicas, psicoanálisis, cognitivismo, psiquiatría y neurobiología).

Moderadora: doctora Yolanda Weiss.

Organizada por la cátedra de Evaluación Psicológica II de la Licenciatura en Psicología.

IV SYMPOSIUM INTERNACIONAL DIVORCIO - VIOLENCIA INTERDISCIPLINARIA

17, 18 Y 19 DE SETIEMBRE / CONGRESO

Tema tratado: La violencia como consecuencia de la separación y el divorcio en la complementariedad entre abogados y terapeutas familiares.

Disertantes: Lucas Aon, Lia Bickel, Ricardo Chouhy, Carlos Díaz Usandivaras, Nancy Dopazo, Juan Carlos García Dietze, Jazmin Gill de Gustale, Pedro Herscovici, Mercedes Ladereche, Eduardo Padilla, Reynaldo Perrone, Liliana Perrone, Flavia Valgiusti, Sandra Veloso, Norma Weber, Liliana Zanuso.

Moderador: doctor Carlos Díaz Usandivaras.

Organizado en conjunto por la Licenciatura en Psicología y el Instituto de la Familia, de San Isidro.

EL PSICÓLOGO EN INSTITUCIONES EDUCATIVAS

18 DE SETIEMBRE / CHARLA

Expositora: licenciada Carolina Hernández, psicóloga y psicopedagoga, exdocente de la Facultad de Medicina de la Universidad de Buenos Aires, expsicopedagoga de Middle y Senior de la Escuela Belgrano Day School.

Coordinadora: licenciada Ester Beker.

Organizada por la cátedra de Práctica Profesional I de la Licenciatura en Psicología.

EL QUÉ-HACER DEL PSICÓLOGO EN EL HOSPITAL PÚBLICO

25 DE SEPTIEMBRE / CONFERENCIA

Disertante: licenciada Ana María López, psicóloga de planta del Hospital Piñero, integrante del Equipo de Psicología del Programa Salud Escolar.

Moderadora: licenciada Ester Beker.

Organizada por la cátedra de Práctica Profesional I de la Licenciatura en Psicología.



EL PSICÓLOGO EN LA SALA DE CUIDADOS INTENSIVOS EN NEONATOLOGÍA

2 DE OCTUBRE / CHARLA

A cargo de: licenciada Silvina L. Garreta, psicóloga clínica, docente de la Facultad de Medicina de la Universidad de Buenos Aires. Coordinadora: licenciada Ester Beker. Organizada por la cátedra de Práctica Profesional I de la Licenciatura en Psicología.

TRASTORNOS DEL ESTADO DE ÁNIMO. PERSPECTIVAS TERAPÉUTICAS INTEGRADAS

2 DE OCTUBRE / JORNADAS

Disertaciones:

"Interfaz entre trastornos del estado de ánimo y los trastornos del movimiento", doctor Federico Micheli.

"Psicoterapia del trastorno bipolar. Evidencias y principios de intervención", doctor Héctor Fernández Álvarez.

"Relación entre los diferentes trastornos cardiológicos y la depresión", doctor Alejandro Stewart Harris.

"Manejo práctico de las farmacodermias por psicofármacos, no solo una cuestión de piel", doctora Paula Luna.

"Integración de Psiquiatría Clínica y Nefrología. La fisiología renal y el litio", doctor Jorge Toblli.

"Reflexiones en torno al diagnóstico de la depresión", doctor Juan Carlos Stagnaro.

Moderadores: doctores Norberto Saidman, Pablo Fleitas Rumak, Dorotea Agote, Rubén Barenbaum, Ángel Del Guercio y Sergio Halsband. Organizadas en conjunto por la Licenciatura en Psicología y el Capítulo de Trastornos del Estado de Ánimo (CTEA) de la Asociación de Psiquiatras Argentinos (APSA).

EL USO DE LAS NUEVAS TECNOLOGÍAS EN PSICOTERAPIA

5 DE OCTUBRE / JORNADAS

Apertura: Diana Kirszman

Disertaciones:

"Un sistema eHealth para el tratamiento de los trastornos emocionales", Luis Farfallini.

"Aventura: empatía en acción", Viviana Kelmanowicz.

Moderadores: Beatriz Gómez, Verónica León, Mercedes Mazzulla, Guillermo Ribón, Natalia Thyssen, Antonio Virgilio y Alejandra Pérez.

Organizadas por la cátedra de Métodos y Técnicas Psicoterapéuticas de la Licenciatura en Psicología.

CONVERSACIÓN CLÍNICA SOBRE NIÑOS TRANSGÉNERO

14 DE OCTUBRE / MESA DEBATE

A cargo de: licenciada Andrea Cucagna, del Hospital Elizalde.

Comentarios por video de Eric Laurent (España), licenciado Mario Goldenberg, docente de la Universidad de Belgrano, y doctor Daniel Navaccia, jefe del Departamento de Anatomía Patológica del Hospital Elizalde.

Coordinador: licenciado Pablo de Cruz, del Hospital Elizalde.

Organizada por la cátedra de Psicología Clínica de Adultos de la Licenciatura en Psicología.

FERIA DE PRODUCTOS ACADÉMICOS
14, 15 Y 16 DE OCTUBRE / PRESENTACIÓN DE POSTERS, TRABAJOS, INVESTIGACIONES Y PROYECTOS DE TESIS Y TESINAS

“Bases Biológicas y Neurológicas del Comportamiento”, alumnos de primer año.
A cargo de: doctora Lilian Ferré, por la cátedra de Bases Biológicas y Neurológicas del comportamiento de la Licenciatura en Psicología.
“Premio Malvina Segre”, alumnos de segundo año.
A cargo de: doctor Andrés Roussos, por las cátedras de Epistemología y Metodología de la Ciencia de la Licenciatura en Psicología.
Presentación de posters y batería de Evaluación Psicológica, alumnos de tercer año.
A cargo de: doctora Yolanda Weiss, por la cátedra de Evaluación Psicológica II de la Licenciatura en Psicología.
Presentación de investigaciones, proyectos de tesis y tesinas de graduados recientes: alumnos de cuarto año.
A cargo de: licenciados Emiliano Polcaro y Lucia Roig Chaubell, por la cátedra Taller de Tesina (TFC) de la licenciatura en Psicología.

CONSIDERACIONES ACERCA DE LA NUEVA LEY DE SALUD MENTAL

15 DE OCTUBRE / MESA DEBATE
Discusión sobre los alcances de la Nueva Ley de Salud Mental y su relación con el nuevo código civil y comercial y la ley del paciente, ya que existen puntos de entrecruzamiento con la ley de salud mental.
Mesa de discusión con invitados de diversas instituciones y asociaciones profesionales, y alumnos de cuarto año de la carrera de Psicología.
A cargo de: licenciados Patricia Hamilton y José Barros.
Organizada por la cátedra de Habilitación II de la Licenciatura en Psicología.

LA ESCUCHA ANALÍTICA: UN LUGAR PARA LO UTÓPICO

22 DE OCTUBRE / ATENEO CLÍNICO
A cargo de: licenciada Tamara Dolgiej.
Coordinadora: licenciada Mariela Kier.
Organizada en conjunto por la Licenciatura en Psicología y el Centro Oro.

LA DESNATURALIZACIÓN DE CATEGORÍAS. LA NOCIÓN “GÉNERO” COMO CONSTRUCCIÓN SOCIAL

22 DE OCTUBRE / MESA DEBATE
Se trabaja el material de cátedra y se articula de manera especial con parte de la filmografía infantil Disney, presentado con el formato Prezi.
A cargo de: Melanie Liberman y Verónica Ramos, alumnas auxiliares de cátedra.
Coordinadora: doctora Ana Dominguez Mon.
Organizada por la cátedra de Antropología de la Licenciatura en Psicología.

LA ÉTICA Y LA PRAXIS DEL PSICÓLOGO

29 DE OCTUBRE / MESA DEBATE
A cargo de: licenciadas Nancy Scocco, presidenta del Tribunal de Disciplina del Colegio de Psicólogos de la Provincia de Buenos Aires, y Ana María Brusco, secretaria del Tribunal de Disciplina del Colegio de Psicólogos de la Provincia de Buenos Aires.
Coordinadora: magíster Patricia Hamilton y licenciado José Barros.
Organizada por la cátedra de Habilitación II de la Licenciatura en Psicología.

VIOLENCIA DE GÉNERO

5 DE NOVIEMBRE / CHARLA
Expositora: Laura Miller, actriz, cantante y madrina del movimiento “Ni una menos”.
Coordinadora: magíster Patricia Magoni Hamilton.
Organizada por la cátedra Habilitación II de la Licenciatura en Psicología.

¡ES HORA DE UN CAMBIO! CÓMO CAMBIAR ACTITUDES NEGATIVAS CON RESPECTO A NUESTRA IMAGEN CORPORAL Y CONDUCTA ALIMENTARIA

24 DE NOVIEMBRE / CHARLA
Expositora: licenciada Irene Elisabeth Celcer, egresada de la Universidad de Belgrano.
Organizada por la Licenciatura en Psicología.

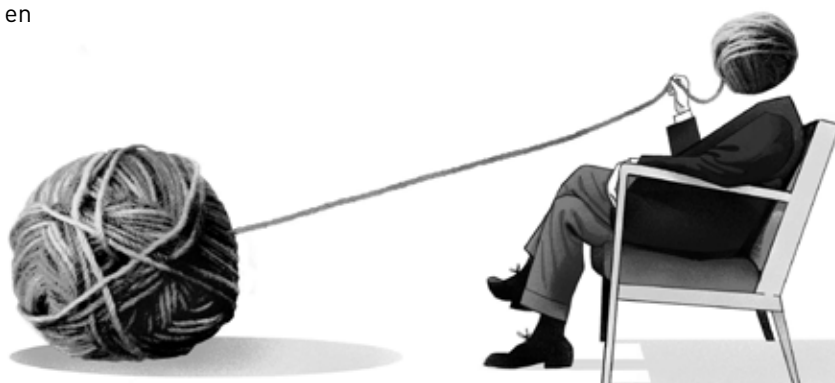



RELACIONES PÚBLICAS E INSTITUCIONALES

ESPACIO JOVEN

TODOS LOS MIÉRCOLES / CONDUCCIÓN DE MICRO

En el marco del programa radial "Hablemos de Relaciones Públicas", que se emite por FM UB 90.9 de 19.00 a 20.00.

Participantes: alumnos de la carrera de Relaciones Públicas e Institucionales.

Coordinador: Mariano Tosi, a cargo de la asignatura de Medios Audiovisuales
Organizada por la Licenciatura en Relaciones Públicas e Institucionales.

LOS DESFILES DE MODAS

11 DE JUNIO / CHARLA

Expositores: Pablo Zamudio y Sebastián De Luca, organizadores de desfiles de modas.

Moderadora: Gabriela Gianoli, por la cátedra de Organización de Eventos.

Organizada por la Licenciatura en Relaciones Públicas e Institucionales.

EL DESAFÍO DE LA COMUNICACIÓN EN LAS ORGANIZACIONES

11 DE JUNIO / CONFERENCIA

Disertantes: María Florencia Sabatini, gerente de Comunicaciones Corporativas de Google, Juan José Larrea, director de la consultora DIRCOM S.A., y Daniel Scheinsohn, consultor y catedrático internacional.

Moderadores: magíster Carolina A. Carbone, directora de la carrera de Relaciones Públicas e Institucionales, y licenciado Gerardo Sanguine, productor y conductor de "Hablemos de Relaciones Públicas".

Organizada en conjunto por la Licenciatura en Relaciones Públicas e Institucionales, y el programa radial "Hablemos de Relaciones Públicas".

ASESORAMIENTO A ASOCIACIÓN DE SÍNDROME DE DOWN DE LA REPÚBLICA ARGENTINA (ASDRA)

15 DE JUNIO / PRESENTACIÓN

Estudiantes y profesores de la licenciatura presentaron el plan de Relaciones Públicas que prepararon para la ONG.

A cargo de: licenciadas Mariana Ateneo y Romina Cisterna, responsables de Relaciones con las Organizaciones y Captación de Fondos de ASDRA.

Coordinadora: doctora Graciela Ferreira, por la cátedra de Habilidad Profesional II.

Organizada por la Licenciatura en Relaciones Públicas e Institucionales.

ESTUDIANTES Y DOCENTES SOLIDARIOS

17 DE JUNIO / ACTIVIDAD SOLIDARIA

La actividad consiste en asesorar de manera gratuita a diferentes ONG en la 17.ª edición de la Maratón Solidaria de Relaciones Públicas, organizada por el Consejo Profesional de Relaciones Públicas de la República Argentina.

La directora de la carrera de Relaciones Públicas e Institucionales, magíster Carolina A. Carbone, los profesores magíster Gabriel Sadi y licenciados Adrián Arroyo y Carla Tonella, con la colaboración de las alumnas de cuarto año de la carrera Noelia Gallardo y Viviana Enciso Vagaría formaron parte de diferentes equipos de trabajo que asesoraron a las quince organizaciones sin fines de lucro que se acercaron al Consejo Profesional a pedir la colaboración profesional en el desarrollo de sus planes de comunicación, prensa y relaciones públicas.

Organizada por la Licenciatura en Relaciones Públicas e Institucionales.



Visita a la práctica profesional



PROGRAMA TELEVISIVO DIAGNÓSTICO & DEBATE **14 DE AGOSTO / PARTICIPACIÓN**

Se emite por canal Metro (Canal 3 de Cablevisión) todos los viernes a las 13.00, y repite los días sábados a las 7.00.

Participante: magíster Carolina A. Carbone, directora de la carrera de Relaciones Públicas e Institucionales de la Universidad de Belgrano
Coordinador: doctor Sokol.

Organizada por la Fundación Instituto para el Desarrollo Productivo y Tecnológico Empresarial de la Argentina (DPT) y la Cámara de Instituciones de Diagnóstico (CADIME).

PROGRAMA RADIAL “VISIÓN EMPRESARIAL” **24 DE AGOSTO / PARTICIPACIÓN**

Se emite todos los lunes de 17.00 a 18.00

Participantes: magíster Carolina A. Carbone, directora de la carrera de Relaciones Públicas e Institucionales.

Coordinadoras: licenciadas Yesica Bernardou y Mailén Maucione.

Organizada por el programa “Visión empresarial”.

VISITA A PORTER NOVELLI **27 DE AGOSTO / VISITA**

Participantes: alumnos de primer año de la carrera Relaciones Públicas e Institucionales.

Coordinadora: licenciada Valeria Gravenhorst por la cátedra de Práctica Profesional I.

Organizada por la Licenciatura en Relaciones Públicas e Institucionales.

PROGRAMA RADIAL EL PUENTE **29 DE SEPTIEMBRE / ENTREVISTA**

Entrevistada: magíster Carolina A. Carbone, directora de la carrera de Relaciones Públicas e Institucionales.

Moderador: licenciado Manuel Montaner Rodríguez.
Organizada por Radio Synchro.

GRADUADOS UB SOBRE SU DESARROLLO PROFESIONAL

15 DE OCTUBRE / CHARLA

Participantes: alumnos de la carrera.

A cargo de: Cristian Marchiaro, coordinador ejecutivo de la consultora Muchnik and Co., y Ana Paula Baltz, coordinadora regional (Argentina, Chile y Uruguay) de Relaciones Públicas del Laboratorio Abbot, ambos graduados de la carrera de Relaciones Públicas e Institucionales
Coordinadora: licenciada Valeria Gravenhorst, por la cátedra de Práctica Profesional I.

Organizada por la Licenciatura en Relaciones Públicas e Institucionales.

CONFERENCIA INTERNACIONAL REGIONAL DE LA ASOCIACIÓN AMERICANA DE EDUCACIÓN EN PERIODISMO Y COMUNICACIÓN MASIVA

15 AL 17 DE OCTUBRE / PARTICIPACIÓN

Participantes: profesores de la carrera de Relaciones Públicas e Institucionales de la Universidad de Belgrano, magísteres Carolina A. Carbone y Gabriel Sadi, y licenciado Adrián Arroyo.

Organizada por la Asociación Americana de Educación en Periodismo y Comunicación Masiva (AEJMC) y realizada por primera vez fuera de los Estados Unidos en la ciudad trasandina de Santiago de Chile.

HABLEMOS DE RELACIONES PÚBLICAS

16 DE OCTUBRE / CHARLA

Tema: producción del Espacio Joven, micro radial que se emite por FM 90.9, la radio de la Universidad de Belgrano, todos los miércoles de 19.00 a 20.00.

A cargo de: licenciado Gerardo Sanguine, productor y conductor del programa radial “Hablemos de Relaciones Públicas”, profesor Mariano Tosi, por la asignatura Medios Audiovisuales de la carrera de Relaciones Públicas, y alumnos de cuarto año de la carrera.
Coordinadora: licenciada Gabriela Gianoli, por la cátedra de Técnicas de Relaciones Públicas.
Organizada por la Licenciatura en Relaciones Públicas e Institucionales.

ASUNTOS PÚBLICOS EN EL CONTEXTO ACTUAL

21 DE OCTUBRE / CHARLA

A cargo de: licenciado Diego Campal, director en Ágora Asuntos Públicos.

Coordinador: Adrián Arroyo, por la cátedra de Asuntos Públicos.

Organizada por la Licenciatura en Relaciones Públicas e Institucionales.



VISITA A MAZALÁN COMUNICACIONES

22 DE OCTUBRE / FORMACIÓN PROFESIONAL

Participantes: alumnos de primer año de la carrera de Relaciones Públicas e Institucionales, acompañados por la licenciada Valeria Gravenhorst, profesora de Práctica Profesional I. Coordinadora: licenciada Valeria Gravenhorst, por la cátedra de Práctica Profesional I. Organizada por la Licenciatura en Relaciones Públicas e Institucionales.

DÍA INTERNACIONAL DE LUCHA CONTRA EL CÁNCER DE MAMA

“SI TE QUERÉS... ¡CUIDATE! PENSAR EN SALUD”

22 DE OCTUBRE / CHARLA ABIERTA DE CONCIENTIZACIÓN

Invitadas: doctoras Flavia Sarquis y Karina Pesce, especialistas en cáncer de mama. Coordinadora: magíster Carolina A. Carbone. Organizada por la Licenciatura en Relaciones Públicas e Institucionales.

VIII CONGRESO INTERNACIONAL DE RELACIONES PÚBLICAS ALACAURP HISTORIA DE LAS RELACIONES PÚBLICAS EN LA ARGENTINA.

4 DE NOVIEMBRE / CONFERENCIA

Disertante: magíster Carolina A. Carbone, directora de la carrera de Relaciones Públicas e Institucionales.

Organizada por la Universidad de Medellín (Colombia) y la Asociación Latinoamericana de Carreras Universitarias de Relaciones Públicas (ALACAURP).



OLIMPIADAS NACIONALES DE RELACIONES PÚBLICAS

5 DE NOVIEMBRE / PARTICIPACIÓN

Participantes: Josefina Díaz, Josefina Sorrentino, Paula Pena Bustamante y Sofía Ricceri, alumnas de primer y segundo año de la carrera de Relaciones Públicas e Institucionales. Coordinadora: licenciada Gabriela Gianoli, cátedra de Técnicas de Relaciones Públicas. Organizadas por el Consejo Profesional de Relaciones Públicas de la República Argentina.

VI CONGRESO INTERNACIONAL DE COMUNICACIÓN ESTRATÉGICA: TENDENCIAS CONTEMPORÁNEAS

5 Y 6 DE NOVIEMBRE / PARTICIPACIÓN

Participante: magíster Carolina A. Carbone, directora de la carrera de Relaciones Públicas e Institucionales, como parte de un panel sobre Gestión del Riesgo Comunicacional. Organizado por la Universidad de Medellín, Colombia.

PRSSA – CAPÍTULO COLOMBIA

13 DE NOVIEMBRE / CHARLA

A cargo de: magíster Carolina Carbone, directora de la carrera de Relaciones Públicas e Institucionales de la Universidad de Belgrano, Argentina. Organizada por el Capítulo Colombia de la Public Relations Students Society of America (PRSSA), Capítulo Colombia.



PRODUCCIÓN Y DIRECCIÓN DE TV, CINE Y RADIO Y PRODUCCIÓN DE MEDIOS AUDIOVISUALES, EVENTOS Y ESPECTÁCULOS



MEDICIÓN DE RATING Y AUDITORÍA DE DIRECTV Y MULTIPANTALLAS

21 DE ABRIL / CONFERENCIA

Disertante: Tomás Gennari, gerente general de Business Bureau.

Moderadora: licenciada Josefina Kaplan.

Organizada por la Licenciatura en Producción y Dirección de TV, Cine y Radio.

TELEVISIÓN: ¿SE PUEDE MOSTRAR CUALQUIER COSA?

23 DE ABRIL / PRESENTACIÓN COLECTIVA

A cargo de: alumnos de cuarto año de la carrera.

Moderador: doctor Ricardo Porto.

Organizada por la Licenciatura en Producción y Dirección de TV, Cine y Radio.

LA PRODUCCIÓN DE "MAÑANA SILVESTRE"

30 DE ABRIL / CONFERENCIA

Disertante: Sebastián Pedrón, productor de Radio del Plata.

Moderadora: Julia Bowland.

Organizada por la Licenciatura en Producción y Dirección de TV, Cine y Radio.

ORSON WELLES

7 DE MAYO / HOMENAJE

Expositora: licenciada Lorena Cancela.

Moderador: profesor Hugo Furno.

Organizado por la Licenciatura en Producción y Dirección de TV, Cine y Radio.

NACIDOS PARA CONTAR

8 DE MAYO / PRESENTACIÓN DE LIBRO

Autores: Jorge Maestro y Pablo Cullell.

A cargo de: profesor Hugo Furno.

Organizada por la Licenciatura en Producción y Dirección de TV, Cine y Radio.

PROYECCIÓN DE TRABAJOS FINALES

8 DE JUNIO / CINE ENSAYO

Expositores: alumnos de tercer año de la cátedra de Lenguajes Audiovisuales III.

Coordinador: licenciado Alejandro Schianchi.

Organizado por la Licenciatura en Producción y Dirección de TV, Cine y Radio.

FERIA DE LAS 7 NACIONES

10 DE JUNIO / TRABAJO COLECTIVO

Trabajo de los alumnos de primer año de la cátedra de Producción de Eventos.

Coordinador: licenciado Alejandro Lanuque.

Organizado por la Tecnicatura en Producción de Medios Audiovisuales, Eventos y Espectáculos.

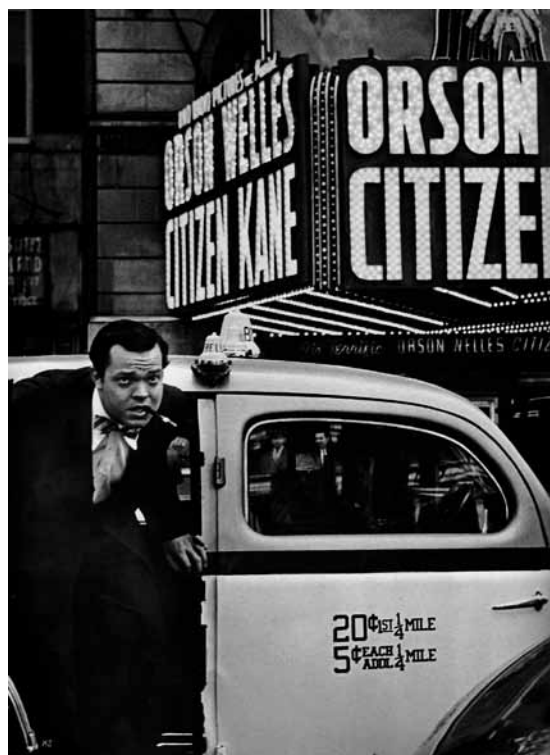



FILM NORUEGO KON TIKI

11 DE JUNIO / PROYECCIÓN ABIERTA

A cargo de: licenciada Lorena Cancela.
Organizado por la Licenciatura en Producción y Dirección de TV, Cine y Radio.

MILONGAS Y CANDOMBES

11 DE JUNIO / ESPECTÁCULO

Trabajo colectivo de los alumnos de segundo año de la cátedra de Producción de Espectáculos Musicales.

Coordinador: profesor Sergio Baldassarre.
Organizado por la Tecnicatura en Producción de Medios Audiovisuales, Eventos y Espectáculos.

BEYOND THE ART

17 DE JUNIO / EXPOSICIÓN DE PINTURA, FOTOGRAFÍA Y MÚSICA

Trabajo colectivo de alumnos de primer año de la cátedra de Producción de Eventos .

Organizado por la Tecnicatura en Producción de Medios Audiovisuales, Eventos y Espectáculos.

TRABAJOS FINALES

17 DE JUNIO / PROYECCIÓN

Alumnos de primer año de la cátedra de Lenguajes Audiovisuales I.

A cargo de: licenciado Julio Carrera Pereyra.
Organizada por la Licenciatura en Producción y Dirección de TV, Cine y Radio.

NUEVAS PRODUCTORAS AUDIOVISUALES

19 DE JUNIO / LANZAMIENTO

Alumnos de cuarto año de la cátedra de Marketing del Audiovisual.

A cargo de: licenciado Alejandro Lanuque.
Organizado por la Licenciatura en Producción y Dirección de TV, Cine y Radio.



LA PRODUCCIÓN DE FICCIÓN TELEVISIVA HOY **27 DE AGOSTO / CHARLA**

Expositor: Gustavo Errico, productor ejecutivo de Underground.

Moderador: profesor Juan Cruz Avila.

Organizado por la Licenciatura en Producción y Dirección de TV, Cine y Radio.

LA PRODUCCIÓN DE ESPECTÁCULOS MUSALES

17 DE SEPTIEMBRE / CONFERENCIA

Disertante: Julio Santos, productor musical.

Moderador: profesor Juan Cruz Avila.

Organizado por la Licenciatura en Producción y Dirección de TV, Cine y Radio.

EL LENGUAJE VISUAL

18 DE SEPTIEMBRE / CHARLA

Expositor: Gustavo Pomar, fotógrafo independiente.

Coordinador: Jorge Montans.

Organizado por la Licenciatura en Producción y Dirección de TV, Cine y Radio.

LA PRODUCCIÓN DE NOTICIEROS

6 DE OCTUBRE / VIDEOCONFERENCIA

Disertante: Vicente Valles, conductor del noticiero de Antena 3 de España.

Moderador: profesor Néstor Sclauzero.

Organizada por la Licenciatura en Producción y Dirección de TV, Cine y Radio.

FOTOGRAFÍA PUBLICITARIA

7 DE OCTUBRE / CHARLA

Expositora: Agencia Los Vocalino.

Moderador: profesor Patricio Binaghi.

Organizada por la Licenciatura en Producción y Dirección de TV, Cine y Radio.

UN NOVIO PARA MI MUJER

12 DE NOVIEMBRE / PRESENTACIÓN OBRA I

Trabajo presentado por los alumnos de primer año de Producción Teatral.

A cargo de: profesor Sergio Baldassarre.

Organizada por la Tecnicatura en Producción de Medios Audiovisuales, Eventos y Espectáculos.





AGENTE DE VIAJES Y TURISMO

ST. MAARTEN & ANGUILLA, OFICINA DE TURISMO

4 DE AGOSTO / CHARLA

En el marco del programa radial "Hablemos de Relaciones Públicas", que se emite por FM UB 90.9.

Expositores: licenciadas Laura Pasquale, ejecutiva de las cuentas de St. Maarten, Anguilla y Las Vegas para la oficina argentina de Interamerican Network, y Paula Fernández, ejecutiva de cuentas en Relaciones Públicas y Prensa de la oficina argentina de Interamerican Network.

Moderadora: licenciada Alcira Buceta.

Organizada por la Tecnicatura Agente de viajes y Turismo.

CADENAS DE ACCESIBILIDAD. LO TRANSVERSAL EN EL CONCEPTO DE ACCESIBILIDAD

21 DE AGOSTO / CONFERENCIA

Disertantes: magister Nelida Barbeito, miembro voluntario de la Red de Turismo Inclusivo que desarrolla el Instituto Interamericano sobre Discapacidad y Desarrollo Inclusivo (IIDD), estudiante de posgrado sobre Accesibilidad y Diseño para Todos en la Universidad Internacional da Catalunya (UIC BARCELONA).

Moderadora: licenciada Alcira Buceta.

Organizada por la Tecnicatura Agente de viajes y Turismo.

HOSTELLING INTERNATIONAL ARGENTINA

9 DE SETIEMBRE / CHARLA

Expositor: magister Cristian Calomarde, director de Hostelling Internacional en Argentina y socio gerente de Hi Travel.

Coordinadora: licenciada Alcira Buceta.

Organizada por la Tecnicatura de Agente de Viajes y Turismo.

OFICINA DE TURISMO DE NEW YORK

16 DE SETIEMBRE / CHARLA

Expositora: licenciada Laura Pasquale, ejecutiva de las cuentas de St. Maarten, Anguilla, Las Vegas y New York para la oficina argentina de Interamerican Network.

Organizada por la Tecnicatura de Agente de viajes y Turismo

TARIFAS AÉREAS

5 DE OCTUBRE / SEMINARIO

Disertantes: profesionales de Lan Chile Argentina.

Moderador: licenciado Claudio Lafonte.

Organizada por la Tecnicatura de Agente de viajes y Turismo.

EXPOSICIÓN DE TURISMO INTERNACIONAL

27 DE OCTUBRE / PARTICIPACIÓN

Participantes: alumnos de segundo año de la Tecnicatura en Turismo.

Coordinadora: licenciada Alcira Buceta.

Organizada por las cátedras de Inglés IV, Administración de Empresas, Estrategias de Venta y Promoción, Relaciones Públicas.



ESCUELA DE
LENGUAS Y
ESTUDIOS
EXTRANJEROS

TRADUCTORADO PÚBLICO, LITERARIO Y CIENTÍFICO-TÉCNICO DE INGLÉS Y LICENCIATURA EN LENGUA INGLESA

CHARLA SOBRE SOCIOLINGÜÍSTICA EN EL ÁMBITO DE LA CÁTEDRA JORGE LUIS BORGES 30 DE ABRIL / CHARLA

Disertante: doctor Robert Bayle, Universidad de California.

Moderador: profesor Alejandro Parini.

Organizada por la Escuela de Lenguas y Estudios Extranjeros.

USO DE LA TECNOLOGÍA EN ARAS DEL BIEN SOCIAL

4 DE JUNIO / CONFERENCIA

Disertantes: doctores Sushila y Ray Umashanka, Universidad de Arizona.

Moderadora: doctora Claudia Soria.

Organizada por la Escuela de Lenguas y Estudios Extranjeros.



EMPRESA DE TRADUCCIÓN GO GLOBAL: USO DE HERRAMIENTAS INFORMÁTICAS PARA TRADUCTORES

10 DE JUNIO / CHARLA

A cargo de varias traductoras.

Moderador: profesor Alejandro Parini.

Organizada por la Escuela de Lenguas y Estudios Extranjeros.

OLIMPIADA DE TRADUCCIÓN

19 Y 26 DE AGOSTO / ENCUENTRO DE PREPARACIÓN

Participantes: alumnos de escuela media

Moderadora: profesora Manuela Giosa

Coordinado por la Escuela de Lenguas y Estudios Extranjeros

OLIMPIADA DE TRADUCCIÓN

2 DE SEPTIEMBRE / ACTIVIDAD ACADÉMICA

Participantes: alumnos de escuela media.
Moderadora: profesora Manuela Giosa.
Coordinado por la Escuela de Lenguas y Estudios Extranjeros.

VISITA DEL COLEGIO DE TRADUCTORES DE ZONA NORTE

8 DE SEPTIEMBRE / ACTIVIDAD FORMATIVA

A cargo de: traductora Nora Ayala, presidente del Colegio de Traductores de Zona Norte.
Moderador: profesor Alejandro Parini.
Coordinada por la Escuela de Lenguas y Estudios Extranjeros.

FERIA DE PRODUCTOS ACADÉMICOS

15 DE OCTUBRE / PARTICIPACIÓN

Expositores: alumnos del Traductorado de Inglés y alumnos de intercambio.
Coordinadores: profesores varios.
Organizada por la Escuela de Lenguas y Estudios Extranjeros.

LA TRADUCCIÓN EN LAS NACIONES UNIDAS

20 DE OCTUBRE / VIDEOCONFERENCIA

Disertante: traductora pública Guillermina Ruíz Grané, egresada de la Universidad de Belgrano.
Moderador: profesor Alejandro Parini.
Organizada en forma conjunta por la Escuela de Lenguas y Estudios Extranjeros, y el Departamento de Traducción de las Naciones Unidas.

LA TRADUCCIÓN EN LAS NACIONES UNIDAS

3 DE NOVIEMBRE / VIDEOCONFERENCIA

Disertante: intérprete Nahum Hahn.
Moderador: profesor Alejandro Parini.
Organizada en forma conjunta por la Escuela de Lenguas y Estudios Extranjeros, y el Departamento de Traducción de las Naciones Unidas.

INVESTIGACIÓN EN EL CAMPO DE LA TRADUCCIÓN Y LAS LENGUAS EXTRANJERAS

21 DE NOVIEMBRE / JORNADA

Disertantes: doctora Laura Colombo, del Consejo Nacional de Investigaciones Científicas y Técnicas (CONICET), traductora e intérprete Verónica Pérez Guarieri, de la Universidad de Belgrano, y egresados de la Licenciatura y Maestría en Lengua Inglesa y Maestría en Traducción de la Universidad de Belgrano.
Moderador: profesor Alejandro Parini.
Organizada por la Escuela de Lenguas y Estudios Extranjeros.





PROGRAMA DE ESTUDIOS ARGENTINOS Y LATINOAMERICANOS (PEAL) PROGRAM IN ARGENTINE AND LATIN AMERICAN STUDIES (PALAS) ESPAÑOL COMO SEGUNDA LENGUA (SSL) SUMMER PEAL

**SALÃO DO ESTUDANTE, RÍO DE JANEIRO-
BARRA DA TIJUCA 2015**
25-28 DE MARZO / FERIA INTERNACIONAL

**LATIN AMERICAN STUDIES ASSOCIATION, SAN
JUAN DE PUERTO RICO**
27 AL 31 DE MAYO / FERIA INTERNACIONAL

**ARIZONA UNIVERSITY ELLER COLLEGE OF
MANAGEMENT,
GLOBAL COHORT BUENOS AIRES**
DEL 15 DE MAYO AL 15 DE JULIO / PROGRAMA
DE VERANO

Los alumnos tomaron cinco cursos BNAD 350: Global Strategic Management in Argentina, a cargo del doctor Luis Argüero, Business Communication, a cargo del doctor Mikel Chertudi, Introduction to Marketing, a cargo de la doctora Sue Umashankar, Management Information Systems, a cargo del doctor Lance Hoopes, Organizational Behavior and Management, a cargo del doctor Paul Melendez.

**USANDO LA TECNOLOGÍA PARA EL BIEN
COMÚN**
JUNIO 4 / CHARLA

A cargo de: doctor Ray Umashankar.

**PRINCETON IN BUENOS AIRES,
DEPARTMENT OF SPANISH AND PORTUGUESE**
DEL 9 DE JUNIO AL 18 DE JULIO / PROGRAMA
DE VERANO

Los alumnos tomaron dos cursos SPAN 1075: Español Avanzado A, a cargo de la profesora Úrsula Castro Alonso, y The Politics of Culture in Argentina, a cargo de los doctores Edgardo Dieleke y Gabriela Nouzeilles.

**UCLA SUMMER TRAVEL PROGRAM
DEPARTMENT OF SPANISH AND PORTUGUESE**
DEL 10 DE AGOSTO AL 11 DE SEPTIEMBRE /
PROGRAMA DE VERANO

Los alumnos tomaron dos cursos : Tango (Gender, Nation & Identity), a cargo del doctor Edgardo Dieleke, y Spanish in the Community: Taking it to the Streets, a cargo de la doctora Adriana Bergero.

BECA PALAS

Mediante la resolución N.º 044 del 15 de julio de 2015, se estableció el otorgamiento de esta beca a estudiantes de grado destacados de la Universidad de Belgrano para que tomen un curso en inglés con estudiantes internacionales (PALAS).

La educación internacional es la llave del siglo XXI. Nuestros programas, que ofrecen cursos de lenguas y estudios latinoamericanos en inglés y en español, reciben alumnos interesados en nuestra región, quienes quedan prendados de Buenos Aires, su cultura y su gente. La inmersión permite a estos alumnos ampliar el espacio de la clase e incorporar todo lo que Buenos Aires tiene para ofrecer con su rica agenda cultural. Nuestros excelentes profesores marcan la diferencia y son muy bien evaluados. Este año la beca PALAS nos ha permitido recibir alumnos argentinos en los cursos en inglés, y confiamos en que este intercambio será aún más enriquecedor.

Claudia Soria y María Eugenia Destefanis.



INGENIERÍA CIVIL, ELECTROMECAÁNICA, INDUSTRIAL Y ELECTRÓNICA

FACULTAD DE
INGENIERÍA Y
TECNOLOGÍA
INFORMÁTICA

BITCOIN: MUCHO MÁS QUE UNA MONEDA DIGITAL

15 DE ABRIL / CONFERENCIA

Disertante: Ramiro Gamen.

Organizada por la Facultad de Ingeniería y Tecnología.

PLASMONES SUPERFICIALES. UN FUTURO DESLUMBRANTE

28 DE MAYO / CONFERENCIA

Disertante: doctor Mauro Cuevas.

Organizada por la Facultad de Ingeniería y Tecnología.

CICLO DE CONFERENCIAS

ACTUALIZACIÓN EN TELECOMUNICACIONES. APLICACIONES, TECNOLOGÍAS Y TENDENCIAS

25 DE AGOSTO

INTERRUPCIONES EN LOS SERVICIOS DE TELECOMUNICACIONES: ¿QUÉ RESPONSABILIDAD TIENEN LAS EMPRESAS?

Disertante: ingeniero Rubén Kustra.

8 DE SETIEMBRE

SISTEMA DE BOLETA ELECTRÓNICA: SU PLATAFORMA DE TELECOMUNICACIONES. EXPERIENCIAS RECIENTES EN SALTA Y CIUDAD DE BUENOS AIRES

Disertante: ingeniero Jorge García.

29 DE SETIEMBRE

PROYECCIÓN DE INVERSIONES EN TELECOMUNICACIONES PARA EL PRÓXIMO DECENIO

Disertante: ingeniero Marcelo Camissa.

20 DE OCTUBRE

ACTUAL PARADIGMA DE LOS SISTEMAS HMI/SCADA SOBRE LAS REDES DE TELECOMUNICACIONES EN ARGENTINA

Disertante: Ingeniero Francisco Gulli Blanco.

Organizado por la Facultad de Ingeniería y Tecnología de la Universidad de Belgrano como anticipo del dictado del Posgrado de Especialización en Servicios y Redes de Telecomunicaciones para el año 2016.

VISITAS

En las cuatro carreras del programa de Ingeniería que se dictan en la Facultad, los alumnos realizan diversas actividades guiados por sus docentes, como parte de su proceso de aprendizaje.

Una de las más relevantes es la visita a plantas, empresas y organizaciones vinculadas a la ingeniería y, en particular, a la disciplina de la carrera elegida.

A modo de ejemplo, estas fotografías ilustran la visita realizada el 25 de agosto a las instalaciones de Central Puerto en Buenos Aires por los alumnos de las cátedras de Máquinas Eléctricas, Electrotecnia y Electrotecnia y Máquinas Eléctricas II de las carreras de Ingeniería Electrónica y Electromecánica, con la guía del profesor ingeniero Juan José Molfino. La Central Puerto es una de las generadoras termoeléctricas más grandes de la Argentina y posee y opera tres centrales de generación eléctrica para la red interconectada de nuestro país.

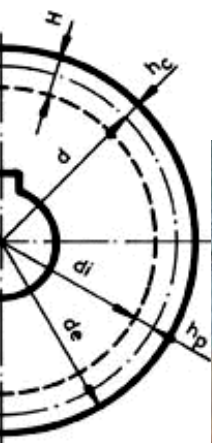

El 25 de agosto en las instalaciones de Central Puerto en Buenos Aires. Arriba: profesor y alumnos viendo los generadores de la planta. Abajo: la sala de control

INGENIERÍA EN INFORMÁTICA Y SISTEMAS DE INFORMACIÓN

OPEN HOUSE

3 DE MARZO / JORNADA

Disertantes: Paula Angeleri, Marcelo Romeo, Ana Piccin.

Presentaciones: "Internet de las cosas", Marcelo Romeo, "Qué es ser informático", Ana Piccin, "Cómo se estudia Informática en UB", Paula Angeleri.

Moderador: Sergio Aguilera.

Organizada por la Facultad de Ingeniería y Tecnología Informática.

INTERNET DE LAS COSAS

9 DE ABRIL / CONFERENCIA

Disertante: ingeniero Marcelo Romeo.

Organizada por la Facultad de Ingeniería y Tecnología Informática.

PRIMER HACKATHON. TECNOLOGÍA PARA LA INCLUSIÓN

16 Y 17 DE ABRIL / JORNADA

Competencia de desarrollo de aplicaciones para dispositivos móviles que provean mejora en la calidad de vida de las personas con síndrome de Down.

Participantes: alumnos de segundo y tercer año de la Licenciatura en Sistemas de Información e Ingeniería de Sistemas.

Coordinadoras: Diana Cicinelli y Ana Piccin.

Organizada en conjunto por el Ministerio de Salud y Bienestar Social de la Nación e IBM Argentina.

INTRODUCCIÓN A LOS SISTEMAS DE GESTIÓN DE LA CALIDAD (ISO 9001). SU IMPORTANCIA PARA LA INDUSTRIA

29 DE ABRIL / JORNADA DE CAPACITACIÓN

Disertante: magíster Paula Angeleri.

Organizada por la Facultad de Ingeniería y Tecnología Informática.

INTERNET DAY 2015

15 DE MAYO / JORNADA

Expositor en el panel de Cloud Computing.

Disertante: ingeniero Marcelo Romeo.

Organizada por la Cámara Argentina de Internet (CABASE).

REUNIÓN PLENARIA DEL INFORMATION TECHNOLOGY COMMITTEE DE LA INTERNATIONAL STANDARDIZATION ORGANIZATION (ISO)

11 AL 15 DE MAYO / PARTICIPACIÓN

Representación de la Argentina en el subcomité de Ingeniería de Software, del Comité de Tecnologías de la Información de la International Standardization Organization (ISO) y la International Electrotechnical Commission (IEC).

Miembro: profesora Paula Angeleri.

Organizada por ISO/JTC1/SC7.

IV JORNADAS DE INVESTIGACIONES – UB

16 DE JUNIO / JORNADA

Tema: proyectos de investigación y desarrollo de la Facultad de Ingeniería y Tecnología Informática (I+D FITI).

Moderador: licenciado Alejandro Oliveros.

CURSOS EMPLEARTEC

23 DE JUNIO / ENTREGA DE DIPLOMAS A PARTICIPANTES

Entrega de diplomas a los participantes que aprobaron los cursos EMPLEARTEC I y EMPLEARTEC II, dictados durante el primer cuatrimestre en la Facultad de Ingeniería y Tecnología Informática.

Expositores: ministro doctor Carlos Tomada e ingeniero Carlos Pallotti, presidente de la Cámara de Empresas de Software y Servicios Informáticos (CESSI).

Coordinadora: Ana Piccin.

Organizada en conjunto por el Ministerio de Trabajo, Empleo y Seguridad Social, y la Cámara de Servicios Informáticos.



**FERIA DE UNIVERSIDADES.
COLEGIO CARDENAL COPPELLO
2 DE JULIO / CHARLA**

“¿Qué es ser informático?”

Expositora: Ana Piccin.

Coordinadora: Astrid Van den Neucker.

Organizada en conjunto por el colegio Cardenal Copello y la Universidad de Belgrano.

**UNIVERSIDAD ABIERTA
7 DE JULIO / CONFERENCIA**

“Seguridad de la información”, profesor Gustavo Aldegani.

“Internet de las cosas”, profesor Marcelo Romeo.

Moderadora: directora Paula Angeleri.

Organizada por la Facultad de Ingeniería y Tecnología Informática.

**CONGRESO SASE 2015
12 AL 14 DE AGOSTO / CONFERENCIA**

“Procesadores Digitales de Señales”.

Tutorial: El procesamiento de señales empleando CortexM4.

Disertante: ingeniero Marcelo Romeo.

Organizada en conjunto por la Cámara Argentina de Industrias Electrónicas, Electromecánicas y Luminotécnicas (CADIEEL) y la Universidad de Buenos Aires.

**INTRODUCCIÓN A SAP PARA DISPOSITIVOS
MÓVILES, EN EL CONTEXTO DE INTERNET OF
THINGS**

28 DE AGOSTO / SEMINARIO

Disertante: señor Pablo Bianco, project manager de la empresa Inclusion Services, partner de SAP.

Moderadora: Ana Piccin.

Organizado en conjunto por Inclusion Services y la Facultad de Ingeniería y Tecnología Informática.

**CÓMO GANAR DINERO CON VIDEO ON-LINE
31 DE AGOSTO / CONFERENCIA**

Disertante: Alejandro Jose, de BroadBandTV (BB/TV).

Moderador: ingeniero Sergio Aguilera.

**INTERFACE H-M
1 Y 8 DE SEPTIEMBRE / CONFERENCIA**

Disertante: licenciado Pedro La Plaza.

Moderador: ingeniero Sergio Aguilera.

**EXPO UNIVERSIDAD
16 DE SEPTIEMBRE / EXPOSICIÓN**

Responsables: licenciada Ana Piccin y magíster Paula Angeleri.

Moderadora: magíster Paula Angeleri.

**SAP HANA CHALLENGE
18 DE SEPTIEMBRE / COMPETENCIA**

Participante: Lucas Fernández Izzi, estudiante de tercer año de Ingeniería en Informática, por la Universidad de Belgrano.

Como resultado de su desempeño, fue seleccionado para incorporarse a la firma Inclusion Service, partner de SAP.

Organizada por SAP Argentina S.A.

**COMPETENCIA DE JUEGOS
9 DE OCTUBRE / MUESTRA**

Muestra de juegos desarrollados por estudiantes de la Licenciatura en Sistemas de Información e Ingeniería Informática. Selección y premiación de los proyectos destacados.

Jurado: Roberto Guglielmino, Alicia Gioia, Ana Piccin.

Moderadora: Diana Cicinelli.

Organizada por la Facultad de Ingeniería y Tecnología Informática.

FERIA DE PRODUCTOS ACADÉMICOS

14 DE OCTUBRE / ENCUENTRO

Internet de las cosas y dispositivos wearable.
Diferentes presentaciones de productos académicos de alumnos.

Expositor: ingeniero Marcelo Romeo.

Coordinadora: magíster Paula Angeleri.

Organizada por la Facultad de Ingeniería y Tecnología Informática.

CONTENIDOS EN NUEVOS MEDIOS

16 DE OCTUBRE, 3 Y 30 DE NOVIEMBRE / CONFERENCIA

Disertante: Interact – IAB.

Moderador: ingeniero Sergio Aguilera.

CALIDAD EN INGENIERÍA DE SOFTWARE

15 DE NOVIEMBRE / CONFERENCIA

Disertantes: diversos.

Moderadora: magíster Paula Angeleri.

FORO DE TECNOLOGÍAS Y CONECTIVIDAD DEL FUTURO: NUEVOS PARADIGMAS Y SUS DESAFÍOS

3 DE DICIEMBRE / JORNADA DE 10 CONFERENCIAS

Coordinadas por: Paula Angeleri y Marcelo Romeo.

Organizada por la Facultad de Ingeniería y Tecnología Informática.



PRIMER HACKATHON TECNOLOGÍA PARA LA INCLUSIÓN: PRIMER HACKATHON DE RESPONSABILIDAD SOCIAL

Alumnos de segundo y tercer año de la carrera de Ingeniería Informática participaron del concurso Primer Hackathon Tecnología para la Inclusión: Primer Hackathon de Responsabilidad Social, que se realizó el jueves 16 y el viernes 17 de abril.

El concurso consistía en desarrollar aplicaciones para dispositivos móviles que mejoraran la calidad de vida de las personas con síndrome de Down (por ejemplo, juegos didácticos).

El concurso se llevó a cabo en la Dirección Nacional de Promoción de la Responsabilidad Social de la Subsecretaría de Responsabilidad Social del Ministerio de Desarrollo Social.

FACULTAD DE ESTUDIOS A DISTANCIA Y EDUCACIÓN VIRTUAL

FEDEV



DÍA ANIVERSARIO FEDEV

26 DE JUNIO / CONMEMORACIÓN

Se cumplen 26 años de la creación de la Facultad de Estudios a Distancia, que se convierte así en pionera en la modalidad dentro del país.

Expositores: licenciados Dalila Acuña y Pablo Marschal.

Organizada en conjunto con la Facultad de Tecnología e Informática.

PROYECTO E-BELGRANO

SUS CLIENTES ¿HABLAN BIEN DE USTED?

20 DE AGOSTO / VIDEOCONFERENCIA

Actividad que por videoconferencia llega a todo el país de manera interactiva.

Expositora: licenciado Mario Ascher.

PROYECTO E-BELGRANO

ESCUELA MEDIA

9 DE SEPTIEMBRE / VIDEOCONFERENCIA

Actividad que por videoconferencia llega a todo el país de manera interactiva.

Expositores: Oscar Ruelas y Alejandro Jose.

Organizada en conjunto con el Departamento de Escuela Media.

PROYECTO E-BELGRANO

EL DESARROLLO Y LA GESTIÓN DE DESTINOS Y PRODUCTOS TURÍSTICOS EN UN MARCO DE COMPETITIVIDAD Y PRODUCCIÓN

27 DE AGOSTO / VIDEOCONFERENCIA

Actividad que por videoconferencia llega a todo el país de manera interactiva.

Expositora: licenciada Mariana Pérez Márquez.

PROYECTO E-BELGRANO

CARRERA DE DISEÑO DE INDUMENTARIA

9 DE SEPTIEMBRE / VIDEOCONFERENCIA

Actividad que por videoconferencia llega a todo el país de manera interactiva.

Expositores: Oscar Ruelas y Alejandro Jose.

Organizada en conjunto con la carrera de Diseño de Indumentaria.

PROYECTO E-BELGRANO

EXPOAGRARIAS 2015. IDEAS PARA 15 AÑOS

1 DE SEPTIEMBRE / VIDEOCONFERENCIA

Actividad que por videoconferencia llega a todo el país de manera interactiva.

Organizada en conjunto con la Facultad de Ciencias Agrarias.

VI FORO INTERNACIONAL DE INNOVACIÓN

UNIVERSITARIA

21 AL 23 DE SEPTIEMBRE / PARTICIPACIÓN

Participación de la doctora Bonfill, invitada como panelista al Foro "Innovación en la formación del profesorado universitario" en representación de la Facultad de Estudios a Distancia y Educación Virtual (FEDEV).

PROYECTO E-BELGRANO

GENERAR INGRESOS A TRAVÉS DEL VIDEO ONLINE

3 DE SEPTIEMBRE

Actividad que por videoconferencia llega a todo el país de manera interactiva.

LICENCIATURA EN GESTIÓN DE AGROEMPRESAS

23 DE SEPTIEMBRE / APROBACIÓN MINISTERIAL

Con RM 2474, el Ministerio de Educación de la Nación aprobó la Licenciatura en Gestión de Agroempresas (CCC).



Reunión de tutores

FIRMA DE CONVENIOS

8 Y 9 DE OCTUBRE / CONVENIOS

Entre la Facultad de Estudios a Distancia y Educación Virtual (FEDEV) y Minera Argentina Gold S.A., la Municipalidad de Caucete, la Municipalidad de Pocitos, FECOAGRO Ltda. y la Mutual Docentes Asociados Provinciales (Mu.D.A.P.).

CONVENIO DE ARTICULACIÓN

26 DE OCTUBRE / CONVENIO

Entre la Facultad de Estudios a Distancia y Educación Virtual (FEDEV) y el Instituto Superior de Capacitación Empresarial (ISCE) de Entre Ríos. Se articulan las tecnicaturas vinculadas a los recursos humanos del Instituto con la Licenciatura en Gestión de Capital Humano (CCC) de la Facultad de Estudios a Distancia y Educación Virtual (FEDEV).

AQUÍ ESTAMOS. TERCER ANIVERSARIO

8 DE NOVIEMBRE / PROGRAMA RADIAL

Se emite en vivo todos los jueves de 13.00 a 14.00. Incluye invitados, música, novedades de la educación a distancia en la Argentina, y espacio de cine "Por Amor a Rick", a cargo de la tutora licenciada Diana Atar.

TRANSMISIÓN EN HD

Se comenzaron a transmitir en Alta Definición (HD) las clases virtuales que los tutores ofrecen a los alumnos de todo el país

ÁREA DE TUTORÍAS

INTRODUCCIÓN A LA VIDA UNIVERSITARIA (IVU) E (IVC).

FEBRERO Y JUNIO / COACHING UNIVERSITARIO

Implementación del curso e-learning de ingreso a los alumnos de las tecnicaturas en la modalidad a distancia.

REUNIÓN DE TUTORES FEDEV

MARZO, AGOSTO Y NOVIEMBRE / ENCUENTRO

Encuentro presencial con los tutores de la Facultad de Estudios a Distancia y Educación Virtual para compartir experiencias de la función tutorial y lineamientos impuestos por la Facultad de Estudios a Distancia y Educación Virtual.



OFFICE 365 + MOODLE EN LA NUBE

OCTUBRE / ENCUENTRO

Encuentro presencial en Microsoft para conocer herramientas de virtualidad.

A cargo de: autoridades de la empresa.

CAPACITACIÓN EN MOODLE 2.7 Y 2.9

6 DE NOVIEMBRE / REUNIÓN

Reunión presencial entre la empresa e-ABC y representantes de la Facultad de Estudios a Distancia y Educación Virtual para acordar pautas y procedimientos de actualización de la plataforma Moodle (Campus Virtual FEDEV).

Asistentes: licenciada Lara Fernández y diseñadora gráfica Marcela Fonso Reyes, en representación de la Facultad de Estudios a Distancia y Educación Virtual.

TUTORES FEDEV

AGOSTO Y DICIEMBRE / CURSO DE CAPACITACIÓN

Curso e-learning de capacitación a docentes en la modalidad a distancia. Obtuvieron su certificación de finalización los profesores: Raúl Berreta, Irma Abades, Silvina Di Prinzio, Nilda Moroldo, Cecilia Andrés.

ÁREA DE ALUMNOS

FINALES DE ASIGNATURAS PREVIAS Y REGULARES

MARZO, JULIO Y NOVIEMBRE / EXÁMENES

Participantes: alumnos de asignaturas previas y regulares en las diferentes Unidades de Gestión y en Capital Federal.

FINALES DE CARRERA

ABRIL, AGOSTO Y DICIEMBRE / EGRESO

Participantes: aquellos alumnos que estaban en condiciones de rendir el final de su última materia.



ACTO DE COLACIÓN

MAYO, AGOSTO, NOVIEMBRE / ACTO

Entrega del certificado analítico y el diploma de carrera.

ÁREA DISEÑO Y PRODUCCIÓN DE MATERIALES

CURSO DE INGRESO EN LÍNEA

FEBRERO Y MARZO / INICIO DE CURSO

Curso de ingreso en línea para carreras presenciales.

LICENCIATURAS EN GESTIÓN DE CAPITAL Y EN HOTELERÍA Y TURISMO (CCC)

ABRIL / SEGUNDO AÑO

Continuación de las primeras licenciaturas. Ciclos de complementación curricular.

CURSO DE INICIACIÓN UNIVERSITARIA

DE MAYO A JULIO / APERTURA

Lanzamiento del Curso de Iniciación Universitaria e-learning para carreras presenciales.

CURSO DE EDUCACIÓN CONTINUA

E-LEARNING

RESOLUCIÓN DE CONFLICTOS: ¿CÓMO LOGRAR EL WIN-WIN EN UNA NEGOCIACIÓN?

DE SEPTIEMBRE A NOVIEMBRE / APERTURA DEL CURSO

CURSO DE INICIACIÓN UNIVERSITARIA

E-LEARNING PARA CARRERAS PRESENCIALES

DE SEPTIEMBRE A NOVIEMBRE / NUEVA COHORTE

ÁREA UNIDADES DE GESTIÓN

NUEVAS UNIDADES DE GESTIÓN (UG)

MARZO / INCORPORACIÓN

Se incorporan al Sistema de Educación a Distancia de Facultad de Estudios a Distancia y Educación Virtual las Unidades de Gestión de Berrotarán, Capitán Sarmiento, Isla Verde, América, Charata, Chaco, y General Levalle.

POSGRADOS

FACULTAD DE ESTUDIOS PARA GRADUADOS

UNA MIRADA PROGRESISTA SOBRE LA REVOLUCIÓN CUBANA: PERSPECTIVAS PARA UNA APERTURA DEMOCRÁTICA

19 DE MARZO / CONFERENCIA

Participantes: 73 personas (64 alumnos de grado, 2 alumnos de posgrado, 4 docentes, 3 invitados).

Disertante: licenciado Manuel Costa Morúa, coordinador del partido Arco Democrático de Cuba.

Moderador: doctor Luis María Palma.

Organizado por la Facultad de Estudios para Graduados y las carreras de Relaciones Internacionales y Ciencia Política.

LA REALIDAD BAJO LA LUPA ARGENTINA Y CHINA: ENTRE LOS CUENTOS CHINOS Y LA REALIDAD

30 DE MARZO / CICLO DE CONFERENCIAS

Participantes: 52 personas (4 alumnos de grado, 27 alumnos de posgrado, 5 docentes, 21 invitados).

Disertante: doctor Felipe A. M. de la Balze.

Moderador: doctor René Balestra.

Organizado por la Facultad de Estudios para Graduados.

LA REALIDAD BAJO LA LUPA EL DÉFICIT EDUCATIVO

30 DE ABRIL / CICLO DE CONFERENCIAS

Participantes: 62 personas (5 alumnos de grado, 31 alumnos de posgrado, 3 docentes, 23 invitados).

Disertante: doctor Guillermo Jaim Etcheverry.

Moderador: doctor René Balestra.

Organizado por la Facultad de Estudios para Graduados.

LA REALIDAD BAJO LA LUPA ANÁLISIS Y PERSPECTIVA DE LA POLÍTICA ARGENTINA

29 DE JUNIO / CICLO DE CONFERENCIAS

Participantes: 47 personas (2 alumnos de grado, 28 alumnos de posgrado, 4 docentes, 13 invitados).

Disertante: profesor Luis Alberto Romero.

Moderador: doctor Luis María Palma.

Organizado por la Facultad de Estudios para Graduados.

LA REALIDAD BAJO LA LUPA INCIDENCIAS BAJO EL PRETENDIDO ESTADO ISLÁMICO EN LAS RELACIONES DE OCCIDENTE CON EL ISLAM

29 DE JULIO / CICLO DE CONFERENCIAS

Participantes: 64 personas (4 alumnos de grado, 31 alumnos de posgrado, 5 docentes, 24 invitados).

Disertante: embajador doctor Jesús Fernando Taboada.

Moderador: embajador José Ramón Sanchís Muñoz.

Organizado por la Facultad de Estudios para Graduados.

LA REALIDAD BAJO LA LUPA CAMPAÑAS ELECTORALES EN AMÉRICA LATINA: LA MIRADA DE UN CONSULTOR

3 DE AGOSTO / CICLO DE CONFERENCIAS

Participantes: 55 personas (4 alumnos de grado, 29 alumnos de posgrado, 3 docentes, 19 invitados).

Disertante: doctor Fernando Dopazo.

Moderador: doctor Luis María Palma.

Organizado por la Facultad de Estudios para Graduados.



**LA REALIDAD BAJO LA LUPA
REFLEXIONES SOBRE EL PRESENTE**

18 DE AGOSTO / CICLO DE CONFERENCIAS

Participantes: 46 personas (5 alumnos de grado, 26 alumnos de posgrado, 3 docentes, 12 invitados).

Disertante: señor Hugo Gambini.

Moderador: doctor Luis María Palma.

Organizado por la Facultad de Estudios para Graduados.

**AGENDA INTERNACIONAL
MULTICULTURALISMO CANADIENSE Y QUEBEC**

13 DE OCTUBRE / CICLO DE CONFERENCIAS

Participantes: 38 personas (4 alumnos de grado, 21 alumnos de posgrado, 3 docentes, 10 invitados).

Disertante: doctora Magdalena Dembinska.

Moderador: doctor Luis María Palma.

Organizado por la Facultad de Estudios para Graduados.

**LA REALIDAD BAJO LA LUPA
EL PAPA FRANCISCO: SUS ENCÍCLICAS Y
VIAJES PASTORALES**

13 DE OCTUBRE / CICLO DE CONFERENCIAS

Participantes: 54 personas (3 alumnos de grado, 25 alumnos de posgrado, 4 docentes, 22 invitados).

Disertantes: doctor Roberto Bosca.

Moderador: embajador José Ramón Sanchís Muñoz.

Organizado por la Facultad de Estudios para Graduados.

**AGENDA INTERNACIONAL
CONSTRUIR LA CONFIANZA EN SOCIEDADES
DIVIDIDAS**

14 DE OCTUBRE / CICLO DE CONFERENCIAS

Participantes: 39 personas (3 alumnos de grado, 20 alumnos de posgrado, 4 docentes, 12 invitados).

Disertante: doctora Magdalena Dembinska.

Moderador: doctor Luis María Palma.

Organizado por la Facultad de Estudios para Graduados.

**AGENDA INTERNACIONAL
LA UNASUR: COOPERACIÓN, SEGURIDAD,
FINANCIAMIENTO Y FORTALECIMIENTO DE LA
INFRAESTRUCTURA SUDAMERICANA**

14 DE OCTUBRE / CICLO DE CONFERENCIAS

Participantes: 49 personas (3 alumnos de grado, 22 alumnos de posgrado, 5 docentes, 19 invitados).

Disertante: embajadora Patricia Salomone.

Moderador: doctor Guillermo Stamponi.

Organizado por la Facultad de Estudios para Graduados.

**AGENDA INTERNACIONAL
LA INSERCIÓN INTERNACIONAL DE
UCRANIA: CONFLICTOS, PERSPECTIVAS Y
OPORTUNIDADES**

27 DE OCTUBRE / CICLO DE CONFERENCIAS

Participantes: 46 personas (2 alumnos de grado, 23 alumnos de posgrado, 4 docentes, 17 invitados).

Disertante: embajador Yurii Diudin.

Moderadores: doctores Rubén Marx y Guillermo Stamponi.

Organizado por la Facultad de Estudios para Graduados.



**LA REALIDAD BAJO LA LUPA
LA ARGENTINA QUE VIENE**

28 DE OCTUBRE / CICLO DE CONFERENCIAS

Participantes: 61 personas (6 alumnos de grado, 29 alumnos de posgrado, 3 docentes, 23 invitados).

Disertante: licenciado Julio Bárbaro.

Moderador: doctor Luis María Palma.

Organizado por la Facultad de Estudios para Graduados.

AGENDA INTERNACIONAL

JAPÓN: OPORTUNIDADES Y AMENAZAS A SU POSICIÓN DE LIDERAZGO REGIONAL. DESAFÍOS ECONÓMICOS, POLÍTICOS Y MILITARES

10 DE NOVIEMBRE / CICLO DE CONFERENCIAS

Participantes: 41 personas (4 alumnos de grado, 23 alumnos de posgrado, 3 docentes, 11 invitados).

Disertante: embajador José Ramón Sanchís Muñoz.

Moderador: doctor Rubén Marx.

Organizado por la Facultad de Estudios para Graduados.

**LA REALIDAD BAJO LA LUPA
LA PRIMERA SEGUNDA VUELTA
PRESIDENCIAL: CLAVES Y ESCENARIOS PARA EL 22 DE NOVIEMBRE**

16 DE NOVIEMBRE / CICLO DE CONFERENCIAS

Participantes: 61 personas (2 alumnos de grado, 28 alumnos de posgrado, 4 docentes, 13 invitados).

Disertantes: señor José María Rodríguez Saráchaga y doctor Orlando D'Adamo.

Moderador: doctor Luis María Palma.

Organizado por la Facultad de Estudios para Graduados.

AGENDA INTERNACIONAL

NARCOTRÁFICO ORGANIZADO EN AMÉRICA LATINA

17 DE NOVIEMBRE / CICLO DE CONFERENCIAS

Participantes: 45 personas (3 alumnos de grado, 26 alumnos de posgrado, 3 docentes, 13 invitados).

Disertante: doctor Mariano Bartolomé.

Moderadores: doctores Rubén Marx y Guillermo Stamponi.

Organizado por la Facultad de Estudios para Graduados.



ESCUELA DE POSGRADO EN NEGOCIOS



EL VALOR AGREGADO DE UNA MAestrÍA EN NEGOCIOS

23 DE JUNIO / JORNADA INFORMATIVA

Disertantes: ingeniero Federico Fros Campelo, ingeniero industrial, España, y licenciada Cecilia Pedro.

Coordinador: doctor Marcelo Dabós.

PRESENTACIÓN Y ENTREGA DE DIPLOMAS DEL PROGRAMA BURKENROAD REPORTS

3 DE NOVIEMBRE / SEMINARIO DE CIENCIAS AGRARIAS

Disertante y coordinador: magíster Mariano Merlo.

CFA INSTITUTE RESEARCH CHALLENGE CONCURSO INTERNACIONAL DE VALORACIÓN DE EMPRESAS

21 DE AGOSTO / PARTICIPACIÓN

10 DE DICIEMBRE / PRESENTACIÓN DE TRABAJOS

Participantes: alumnos Natalia Metta, Hernán Gorklys, Astrid Quaglia y Raúl Schmidt.

Coordinador: magíster Mariano Merlo.

CRECIMIENTO DEL SECTOR AGROPECUARIO ARGENTINO (1990-2015)

7 DE NOVIEMBRE / SEMINARIO DE CIENCIAS AGRARIAS

Disertante: doctor Lucio Reca, ingeniero Agrónomo por la Universidad de Buenos Aires, PhD en Economía por la Universidad de Chicago, medalla de oro de la Facultad de Agronomía y Veterinaria de la Universidad de Buenos Aires, exsecretario de Agricultura y Ganadería, académico de número de la Academia Nacional de Agronomía y Veterinaria desde 2006 hasta la fecha.

AGRONEGOCIOS AL 2030: ¿EN QUÉ MERCADOS DESARROLLAREMOS NUESTRO POTENCIAL?

11 DE SEPTIEMBRE / SEMINARIO DE CIENCIAS AGRARIAS

Disertante: ingeniero Fernando Vilella, profesor titular de la cátedra de Agronegocios y director del Departamento de Bioeconomía, Políticas Públicas y Prospectiva del Programa de Agronomía y Alimentos de la Facultad de Agronomía de la Universidad de Buenos Aires. Coordinadores: magíster Graciela Peri e ingeniero Leonardo Galaburri.

EL NUEVO CÓDIGO CIVIL Y COMERCIAL Y SU INCIDENCIA EN EL IMPUESTO A LAS GANANCIAS Y BIENES PERSONALES

24 DE NOVIEMBRE / CONFERENCIA

Orientada al campo de la especialización en impuestos.

Disertante: doctora Cristina Mansilla.

INTELIGENCIA ESTRATÉGICA APLICADA A LOS PRINCIPALES MERCADOS AGRÍCOLAS DE LA ARGENTINA

17 DE OCTUBRE / SEMINARIO DE CIENCIAS AGRARIAS

Disertante: ingeniero Leandro Pierbattisti, máster en Ingeniería Económica y Desarrollo Agrícola por el Institut National Agronomique, Paris, Francia, economista estratega de mercados de la France Export Cereales y asesor comercial de la Federación de Acopiadores de Buenos Aires.

Coordinadores: magíster Graciela Peri e ingeniero Leonardo Galaburri.



**NUEVOS ENFOQUES EN LA INNOVACIÓN Y
DESARROLLO DEL SECTOR AGROPECUARIO**
**28 DE NOVIEMBRE / SEMINARIO DE CIENCIAS
AGRARIAS**

Disertante: Javier Ekboir, PhD en Agricultural Economics, University of California, Estados Unidos; Msc. Agricultural Economics, Hebrew University of Jerusalem, Israel; coordinador de investigaciones del Centro de Investigación Agrícola Global (CGIAR), Italia; consultor del Banco Mundial; investigador en la Universidad Autónoma Metropolitana de México.
Coordinadores: magíster Graciela Peri e ingeniero Leonardo Galaburri.

**CENTRO DE ESTUDIOS EN NEGOCIOS,
FINANZAS, ECONOMÍA Y MARKETING (CENFEM)**
BOLETINES:

**LA HISTORIA DEL CENFEM, NUEVO CENTRO DE
ESTUDIOS DE LA UNIVERSIDAD DE BELGRANO**
1 DE AGOSTO

Colaboradores: magíster Claudia Altieri, doctor José Espert, doctor Ernesto Gantman, magíster Guido Vignoli.

Director: doctor Marcelo Dabós.

**TIPO DE CAMBIO DE EQUILIBRIO EN
ARGENTINA: UNA ESTIMACIÓN DEL ACTUAL
ATRASO CAMBIARIO DEL DÓLAR OFICIAL**
5 DE NOVIEMBRE

Colaborador: magíster Guido Vignoli.

Director: doctor Marcelo Dabós.



JORNADA DE INVESTIGACIÓN

17 DE JUNIO

Disertantes: doctor José Paris, doctor José Luis Espert, magíster Guido Vignoli, magíster Mario Ascher, magíster Mariano Merlo y doctor Marcelo Pedro Dabós.

JORNADA INVESTIGACIÓN

**17 DE JUNIO / PRESENTACIÓN DE LIBROS Y
TRABAJOS**

Marketing Internacional y Marketing Esencial, doctor José Paris.

“Atraso cambiario en la Argentina y sus causas”, doctor Marcelo Dabós, magíster José Luis Espert y magíster Guido Vignoli.

Marketing Nuevos Caminos, magíster Ascher, magíster Merlo, magíster Azugna, doctor Podestá, magíster Zuccherino, licenciado Gil, licenciado Ojeda, licenciado Pierpaoli, doctor Coli y licenciado Guerra

A cargo de: doctor José Paris, magíster Mario Ascher y magíster Mariano Merlo.

**DETERMINANTES DEL TIPO REAL DE CAMBIO
EN LA ARGENTINA: UNA APROXIMACIÓN
EMPÍRICA 1961-2014**

DOCUMENTOS DE TRABAJO N.º 309

JULIO / PUBLICACIÓN

Con José Luis Espert y Guido Vignoli, del Departamento de Investigaciones de la Universidad de Belgrano.



PROYECTOS DE INVESTIGACIÓN EN CURSO

“Tipo de Cambio real de equilibrio y desajuste cambiario en Argentina y en datos de panel”, doctores Marcelo Dabós, José Luis Espert y Ernesto Gantman, y magíster Guido Vignoli.

“Investigación en administración en países hispanoamericanos”, doctores Ernesto Gantman y Germán Szwaicer.

“Detección de la demanda simbólica como ventaja competitiva en la aplicación del marketing”, magíster Claudia Altieri.

“Burkenroad Reports (Valuación de empresas argentinas)”, magíster Mariano Merlo y Maximiliano Mezzamico, Leonardo Fernández, Ezequiel Aguirre Raso y estudiantes.

“Determinante del tipo de cambio real y su nivel de equilibrio”, Marcelo Dabós, José Luis Espert y Guido Vignoli.

“El desarrollo de la investigación en administración en países iberoamericanos”, Ernesto Gantman, Marcelo Dabós y Germán Szwaicer.

“Proyecto Burkenroad Latinoamérica”, Mariano Merlo.

“El Marketing Interno y los Círculos de Integración por Grupo laboral”, Claudia Altieri

“Las leyes de la Gestalt y su aplicación en la publicidad”, Claudia Altieri

DOBLE DIPLOMA

ESCUELA DE POSGRADO EN NEGOCIOS

Magíster Griselda Lassaga

Estas actividades fueron abiertas a los MBA (full-time y doble diploma) y se diseñaron dentro del programa de Social Economy que la magíster Lassaga dicta en la UB.

PERMACULTURA, DISEÑO SUSTENTABLE

7 DE MAYO / CHARLA ABIERTA

Expositor: Ernesto Santamaría, fundador de La Bioguía, director del Instituto Latinoamericano para el Desarrollo Económico y Sustentable (ILDES), y activista ambiental.



Asentamiento Qom

UN TECHO PARA MI PAÍS

30 DE JULIO / CHARLA ABIERTA

Disertante: Tomás Henson, coordinador de Desarrollo de Fondos de Un Techo para mi País, que colabora en los asentamientos urbanos de la Argentina.

CHANGE, PLATAFORMA PARA EL CAMBIO SOCIAL DE IMPACTO GLOBAL

25 DE AGOSTO / CHARLA ABIERTA

Disertante: Gastón Wright, director of Change.org para la Argentina.

THE MINING INDUSTRY IN ARGENTINA.

RELACIONES ENTRE LOS SECTORES PÚBLICOS, SOCIALES Y MEDIOAMBIENTALES

8 DE SEPTIEMBRE / CHARLA ABIERTA

Disertante: Elizabeth Bastida, de Dundee University, Inglaterra, especialista en derecho y gobernanza de los recursos naturales en un contexto de desarrollo sostenible.

JORNADA ABIERTA BURKENROAD REPORTS 2015

NOVIEMBRE / EXPOSICIONES Y ENTREGA DE CERTIFICADOS

A cargo de: Eduardo Pablo, Tulane University; doctor Marcelo Pedro Dabós y grupos de trabajo para la valuación de empresas. Coordinador: magíster Mariano Merlo.

FIELD TRIPS, ACTIVIDADES ABIERTAS

VISITA A ESPACIO TELEFÓNICA

7 DE MAYO Y 23 DE SEPTIEMBRE

Destinada a que se entienda el voluntariado corporativo como una herramienta solidaria.

VISITA AL ASENTAMIENTO QOM

18 DE SEPTIEMBRE

Los qom/tobas son un grupo étnico de la Argentina, Bolivia y Paraguay. Forman parte de un grupo más grande conformado por los habitantes indígenas de la región del Chaco. Los tobas se refieren a sí mismos como *Qom-lik*, que significa simplemente ‘gente’; el nombre toba es de origen guaraní y significa ‘gran frente’.

VISITA A FÁBRICA EX-BRUKMAN, COOPERATIVA

18 DE DICIEMBRE

JUEVES 15 DE OCTUBRE



ESCUELA DE POSGRADO EN DERECHO

JORNADA DE INVESTIGACIÓN TRATADO DE DERECHO TRIBUTARIO

16 DE JUNIO / PRESENTACIÓN DE LIBRO

A cargo de: doctora Catalina García Vizcaíno.
Coordinador: Escuela de Posgrado en Derecho.

JORNADA DE INVESTIGACIÓN TRATADO DE DERECHO AMBIENTAL

16 DE JUNIO / PRESENTACIÓN DE LIBRO

A cargo de: Dino Bellorio Clabot.
Coordinador: Escuela de Posgrado en Derecho.

JORNADA DE INVESTIGACIÓN EL DERECHO INTERNACIONAL PRIVADO Y EL DESARROLLO DE LOS MERCADOS INTEGRADOS: COLABORACIÓN INTERREGIONAL

**16 DE JUNIO / AVANCE PROYECTO DE
INVESTIGACIÓN**

A cargo de: Universidad de Edimburgo,
Universidad de Buenos Aires y Universidad de
Belgrano.
Moderadoras: doctoras María Blanca Noodt
Taquela y Verónica Ruiz Abou-Nigm
Coordinador: Escuela de Posgrado en Derecho.

JORNADA DE INVESTIGACIÓN BASES Y PAUTAS PARA LA ELECCIÓN DEL TEMA, LAS FUENTES DE INFORMACIÓN Y LA REDACCIÓN DE TESIS

16 DE JUNIO / CHARLA PARTICIPATIVA

A cargo de: doctores Pablo Gallegos Fediani.
Moderadora: doctora María Blanca Noodt
Taquela.
Coordinador: Escuela de Posgrado en Derecho.

LITIGACIÓN ADVERSARIAL PENAL

5,6 Y 7 DE NOVIEMBRE / SEMINARIO

Expositor: profesor Alfredo Pérez Galimberti.
Coordinador: Especialización en Derecho Penal
de la Escuela de Posgrado en derecho.

CÓMO PUEDE EL DERECHO INTERNACIONAL PRIVADO CONVERTIRSE EN UNA HERRAMIENTA ÚTIL PARA EL DESARROLLO DE LOS MERCADOS INTEGRADOS

14 DE DICIEMBRE / TALLER PARTICIPATIVO

Expositoras: doctoras María Blanca Noodt
Taquela y Verónica Ruiz Abou-Nigm, de The
University of Edinburgh.
Organizado por el Proyecto de investigación The
University of Edinburgh, Universidad de Buenos
Aires y Universidad de Belgrano, financiado por
la British Academy.

MAESTRÍA EN PSICOLOGÍA EMPRESARIAL Y ORGANIZACIONAL

ACTIVIDAD INTER-CARRERAS

27 DE AGOSTO / ACTIVIDAD ACADÉMICA

Disertaciones:

“Organizaciones: visibilizando oportunidades y abundancia”, doctor Roberto Vola-Luhrs.

“Competencias esenciales para el trabajo”, magíster Jorge Montarcé.

Organizada por Alberto Souto, director de licenciaturas en la Facultad de Ciencias Económicas, y Mercedes López, directora de la Maestría en Psicología Empresarial y Organizacional.

ACTIVIDAD INTER-CARRERAS

21 DE OCTUBRE / ACTIVIDAD ACADÉMICA

Disertaciones:

“El rol de las emociones en los procesos de cambio”, doctor Alfredo Orsi.

“Gestión de equipos y cambio organizacional”, magísteres Mariana Funes Molineri y Livia Labandal.

Organizada por Alberto Souto, director de licenciaturas en la Facultad de Ciencias Económicas, y Mercedes López, directora de la Maestría en Psicología Empresarial y Organizacional.

MAESTRÍA EN CLÍNICA PSICOLÓGICA COGNITIVA

LA ALIANZA TERAPÉUTICA: FACTORES CULTURALES Y DE GÉNERO

20 DE JULIO / SEMINARIO INTERNACIONAL

Disertante: María del Pilar Grazioso, Universidad del Valle de Guatemala, másters en Educational and Developmental Psychology por la universidad de Houston, Texas, EE. UU.

Moderadora: magíster Beatriz Gómez.

Organizada por la Maestría en Clínica Psicológica Cognitiva.

I JORNADA DE LA RED ARGENTINA DE PSICOTERAPIAS INTEGRATIVAS. LA PSICOTERAPIA DEL SIGLO XXI. APORTES DE LOS MODELOS INTEGRATIVOS

23 DE OCTUBRE / JORNADA

Disertantes: Fabio Celnikier, Beatriz Gómez, Héctor Fernández-Alvarez, Margarita Dubordieu, Gustavo Amido, Diego Feder, Mirta Laham y Alejandra Pérez.

Moderadora: doctora Mariana Maristany.

Organizada conjuntamente por la Maestría en Clínica Psicológica Cognitiva, la Asociación Instituto de Psicoterapia Integrativa (IAPI) y la Fundación Agilé.

DE LA INVESTIGACIÓN A LA PRÁCTICA: PACIENTE, TERAPEUTA, ALIANZA Y TEORÍA DE LA MENTE

23 DE OCTUBRE / SEMINARIO INTERNACIONAL

Disertante: Sergi Corbella Santomá, de la Universidad Ramón Llull, Barcelona.

Organizada por la Maestría en Clínica Psicológica Cognitiva.

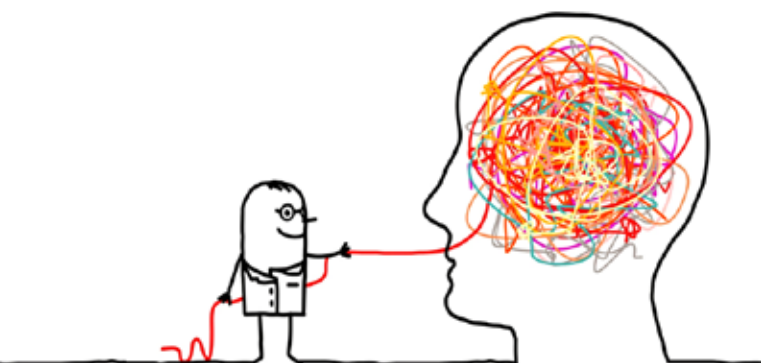

DEPARTAMENTO DE ESTUDIOS DE POSGRADO Y EDUCACIÓN CONTINUA

POSGRADO INTERNACIONAL EN DIRECCIÓN ESTRATÉGICA (PIDE), COMISIÓN I 23 AL 27 DE FEBRERO / PROGRAMA INTENSIVO DE VERANO

A cargo de: licenciado Fernando Cerutti.
Organizado por el Departamento de Estudios de Posgrado y Educación Continua.

AGENTE DE VENTAS, BROKER Y TRADER EN COMERCIO INTERNACIONAL 23 AL 27 DE FEBRERO / PROGRAMA INTENSIVO DE VERANO

A cargo de: licenciado Daniel Krupnik.
Organizado por el Departamento de Estudios de Posgrado y Educación Continua.

INNOVACIÓN Y CREATIVIDAD (CUPICS) 9 AL 13 DE MARZO / PROGRAMA INTENSIVO DE VERANO

A cargo de: licenciado Omar Sesia.
Organizado por el Departamento de Estudios de Posgrado y Educación Continua.

CURSO DE POSGRADO EJECUTIVO EN IDENTIDAD CORPORATIVA (PIC) 16 AL 20 DE MARZO / PROGRAMA INTENSIVO DE VERANO

A cargo de: licenciado Fernando Cerutti.
Organizado por el Departamento de Estudios de Posgrado y Educación Continua.





CÓMO RESOLVER CONFLICTOS EN EQUIPOS DE PROYECTO APLICANDO PRINCIPIOS SISTÉMICOS

26 DE MARZO / REUNIÓN ABIERTA PMI BA

A cargo de: profesor Tomás Campbell.
Organizada por el Project Management Institute (PMI), Buenos Aires Chapter.

EXPECTATIVAS DE MARKETING Y GESTIÓN EN EL MERCADO FARMACÉUTICO 2015

26 DE MARZO / CONFERENCIA INFORMATIVA

Disertante: contador Eduardo Tchouhadjian.
Organizada por el Departamento de Estudios de Posgrado y Educación Continua.

CALL CENTER & CONTACT CENTER MANAGEMENT

26 DE MARZO / CONFERENCIA INFORMATIVA

A cargo de: licenciado Sergio Rodsevich.
Organizado por el Departamento de Estudios de Posgrado y Educación Continua.

EL APOCALIPSIS DE LOS PRODUCTOS: CUANDO LOS PRODUCTOS PERDIERON SU FORMA

7 DE ABRIL / CONFERENCIA INFORMATIVA

Disertante: licenciado Mariano Rabbia.
Organizada por el Departamento de Estudios de Posgrado y Educación Continua.

IN COMPANY: BANCO CIUDAD

14 DE MARZO / PROGRAMA

A cargo de: contadora Nilda Moroldo.
Organizado por el Departamento de Estudios de Posgrado y Educación Continua.

MARKETING Y GESTIÓN EN LA INDUSTRIA FARMACÉUTICA

9 DE ABRIL / CONFERENCIA INFORMATIVA

Disertante: contador Eduardo Tchouhadjian.
Organizado por el Departamento de Estudios de Posgrado y Educación Continua.

DIPLOMATURA EN DIRECCIÓN Y OPTIMIZACIÓN DE OPERACIONES

15 DE MARZO / CONFERENCIA INFORMATIVA

Disertante: ingeniero Roberto Castillo.
Organizada por el Departamento de Estudios de Posgrado y Educación Continua.

DIRECCIÓN DE OPERACIONES Y NEGOCIOS EN CONTEXTOS VOLÁTILES Y MERCADOS DEPRIMIDOS

15 DE ABRIL / CONFERENCIA INFORMATIVA

Disertante: ingeniero Roberto Castillo.
Organizada por el Departamento de Estudios de Posgrado y Educación Continua.

CALL CENTER & CONTACT MANAGEMENT

26 DE MARZO / CONFERENCIA INFORMATIVA

Disertante: licenciado Sergio Rodsevich.
Organizada por el Departamento de Estudios de Posgrado y Educación Continua.

CALL CENTER & CONTACT MANAGEMENT

16 DE ABRIL / JORNADA INFORMATIVA

A cargo de: licenciado Sergio Rodsevich.
Organizada por el Departamento de Estudios de Posgrado y Educación Continua.



PROJECT MANAGEMENT

28 DE ABRIL / JORNADA INFORMATIVA

A cargo de: contador Joaquín Zuliani y profesor Tomás Campbell.

Organizada por el Departamento de Estudios de Posgrado y Educación Continua.

COMPETENCIAS DIRECTIVAS. ETAPA II

23 Y 24 DE JULIO / PROGRAMA IN COMPANY

Organizado por el Departamento de Estudios de Posgrado y Educación Continua.

FASHION RETAIL

4 DE AGOSTO / JORNADA INFORMATIVA

A cargo de: licenciada Gabriela Ratner.

Organizada por el Departamento de Estudios de Posgrado y Educación Continua.

EL SECRETO DE UNA PYME RENTABLE: LOS COSTOS OCULTOS

25 DE AGOSTO / JORNADA INFORMATIVA

A cargo de: doctor Juan Carlos Valda.

Organizado por el Departamento de Estudios de Posgrado y Educación Continua.

POSGRADO INTERNACIONAL EN DIRECCIÓN ESTRATÉGICA (PIDE)

14 AL 18 DE SEPTIEMBRE / PROGRAMA

INTENSIVO

A cargo de: licenciado Fernando Cerutti.

Organizado por el Departamento de Estudios de Posgrado y Educación Continua.

CURSO DE POSGRADO EN CAPACITACIÓN Y DESARROLLO CONFERENCIA INTERNACIONAL ATD 2015

5 DE OCTUBRE / CONFERENCIA INFORMATIVA
Referida a la Asociación de Desarrollo de talento (ATD).

Disertante: licenciada Betina Savich.

Organizado por el Departamento de Estudios de Posgrado y Educación Continua.

HERRAMIENTAS DE CALIDAD EN LA CALIBRACIÓN DE INSTRUMENTOS DE MEDICIÓN Y CONTROL

29 DE OCTUBRE / CONFERENCIA INFORMATIVA

Disertante: licenciado Carlos Lohrmann.

Organizado por el Departamento de Estudios de Posgrado y Educación Continua.

NUEVOS PARADIGMAS DEL MARKETING

7 DE NOVIEMBRE / CONFERENCIA INFORMATIVA

Disertante: licenciado Sergio Rodsevich.

Organizado por el Departamento de Estudios de Posgrado y Educación Continua.



DOCENCIA E INVESTIGACIÓN





DOCENCIA

PROGRAMA DE DESARROLLO DE HABILIDADES DOCENTES



Los cursos del Programa de Desarrollo de Habilidades Docentes están dirigidos a docentes y adscriptos de la Universidad de Belgrano

APRENDER Y ENSEÑAR TENIENDO EN CUENTA EL POTENCIAL DEL CEREBRO

MAYO / CURSO

A cargo de: doctor Hernán Aldana Marcos.

NUEVAS COMPETENCIAS DOCENTES PARA LA COMUNICACIÓN CON LOS ALUMNOS. LAS TÉCNICAS DE INTEGRACIÓN CEREBRAL (TIC) COMO ESTRATEGIAS DE ENSEÑANZA

MAYO Y JUNIO / CURSO

A cargo de: licenciadas Karina Apha y Marianela Sansone.

PROGRAMACIÓN NEUROLINGÜÍSTICA PARA DOCENTES (PNL)

JUNIO / CURSO

A cargo de: magíster Leonardo Garabietta.

LA INVESTIGACIÓN EN LA UNIVERSIDAD

JUNIO / CURSO

A cargo de: profesora María L. Cicogna.

LA GESTIÓN DEL AULA UNIVERSITARIA: ASPECTOS COGNITIVOS Y COMUNICACIONALES

SEPTIEMBRE Y OCTUBRE / CURSO

A cargo de: magíster Nora Goggi.

LA ORGANIZACIÓN DEL EQUIPO DE CÁTEDRA

SEPTIEMBRE Y OCTUBRE / CURSO

A cargo de: licenciada Cynthia Kolodny.

LAS TECNOLOGÍAS EN EL AULA

AGOSTO Y SEPTIEMBRE / TALLER

A cargo de: licenciadas Karina Apha y Marianela Sansone.

RECURSOS INFORMÁTICOS DISPONIBLES EN UB PARA LA APLICACIÓN A LA DOCENCIA

SEPTIEMBRE Y OCTUBRE / CURSO

A cargo de: ingeniero Alberto Guerri.

INICIACIÓN A LA DOCENCIA UNIVERSITARIA

OCTUBRE Y NOVIEMBRE / CURSO

A cargo de: licenciada Cynthia Kolodny y equipo.



ESTÍMULOS A DOCENTES

PREMIOS Y ESTÍMULOS ACTO ACADÉMICO DE PROFESORES 10 DE NOVIEMBRE

En este acto se distinguió a 108 profesores por su antigüedad docente en la Universidad de Belgrano. Profesores distinguidos: 9 profesores graduados de la Universidad de Belgrano por 5 años de antigüedad en la Universidad, 32 profesores por 10 años de antigüedad en la Universidad, 17 profesores por 15 años de antigüedad en la Universidad, 20 profesores por 20 años de antigüedad en la Universidad, 12 profesores por 25 años de antigüedad en la Universidad, 4 profesores por 30 años de antigüedad en la Universidad, 1 profesor por 35 años de antigüedad en la Universidad, 2 profesores por 40 años de antigüedad en la Universidad, 1 profesor por 45 años de antigüedad en la Universidad.

PREMIO ANUAL UNIVERSIDAD DE BELGRANO Doctor Andrés Roussos, Facultad de Humanidades.

PREMIO ANUAL A LA INVESTIGACIÓN UNIVERSIDAD DE BELGRANO Arquitecta Stella Maris Casal, Facultad de Arquitectura y Urbanismo.

DISTINCIÓN AL DESEMPEÑO DOCENTE Doctor Gustavo Tapia, Facultad de Ciencias Económicas. Licenciada Adriana Magro, Facultad de Estudios a Distancia y Educación Virtual. Magister María Jimena Jobe, Facultad de Estudios a Distancia y Educación Virtual. Arquitecto Jorge Mele, Facultad de Arquitectura y Urbanismo.

DISTINCIÓN A LA MEJOR TESIS DE POSGRADO Magister Marina Cantarutti, Facultad de Humanidades, Escuela de Lenguas y Estudios Extranjeros.

DISTINCIÓN A LA PRODUCCIÓN CIENTÍFICA Y ACADÉMICA Doctora Luisa Granato, Facultad de Humanidades, Escuela de Lenguas y Estudios Extranjeros. Doctor Daniel Zuccherino. Facultad de Ciencias Económicas. Doctor Miguel Arce Aggeo, Facultad de Derecho y Ciencias Sociales. Doctor Julio César Báez, Facultad de Derecho y Ciencias sociales. Doctor Miguel Angel Asturias, Facultad de Derecho y Ciencias Sociales

DISTINCIÓN AL RECONOCIMIENTO CIENTÍFICO Y PROFESIONAL Licenciado Juan Martín Gómez Penedo, Facultad de Humanidades.

DISTINCIÓN A LA PRODUCCIÓN ACADÉMICA EN EL AULA Doctora Dalila Efron, Facultad de Ciencias Económicas. Licenciada Viviana Wons, Facultad de Ciencias de la Salud. Arquitecta Mabel Brignone, Facultad de Arquitectura y Urbanismo.



PROGRAMAS DE INICIACIÓN A LA DOCENCIA UNIVERSITARIA

Los programas de iniciación a la docencia, integrados por el Programa Alumno Auxiliar de Cátedra y el Programa de Adscripción a la Docencia, buscan incentivar en nuestros alumnos y graduados su interés en la docencia y brindarles el espacio para comenzar su formación en el ámbito de una cátedra

PROGRAMA DE ADSCRIPCIÓN 2015

Participantes: 55 graduados integrados por 11 graduados de la Facultad de Arquitectura, 3 graduados de la Facultad de Ciencias Exactas y de la Salud, 1 graduado de la Facultad de Ingeniería y Tecnología Informática, 7 graduados de la Facultad de Ciencias Económicas, 14 graduados de la Facultad de Derecho y Ciencias Sociales, 18 graduados de la Facultad de Humanidades y 1 graduado de la Escuela de Lenguas y Estudios Extranjeros.

PROGRAMA ALUMNO AUXILIAR DE CÁTEDRA

Participantes: 78 alumnos integrados por 22 alumnos de la Facultad de Arquitectura, 9 alumnos de la Facultad de Ciencias Exactas y de la Salud, 5 alumnos de la Facultad de Ingeniería y Tecnología Informática, 2 alumnos de la Facultad de Ciencias Económicas, 13 alumnos de la Facultad de Derecho y Ciencias Sociales, 17 alumnos de la Facultad de Humanidades y 10 alumnos de la Facultad de Ciencias Agrarias.



ÁREA CONGRESOS, JORNADAS Y CONFERENCIAS

11.ª CONVENCIÓN TESOL DEL CONO SUR 8 Y 9 DE MAYO

Disertantes: doctores Yilin Sun, Robert Bayley, Mathilde Verillaud, Marge Tye Zuba, entre otros.
Moderadora: Grace Pisano .
Organizada por ArTESOL y TESOL Internacional.

VECINOS GCBA 19 DE MAYO / REUNIÓN

Participantes: vecinos con Horacio Rodríguez Larreta, en representación del gobierno de la ciudad de Buenos Aires.

CICLO BUENOS AIRES DEBATE LA CIUDAD ELIGE 15 DE JUNIO / CHARLA DEBATE

Expositor: Mariano Recalde.
Coordinador: magíster Patricio Degiorgia.
Organizada por Relaciones Internacionales y Ciencia Política.

CICLO BUENOS AIRES DEBATE LA CIUDAD ELIGE

17 DE JUNIO / CHARLA DEBATE
Expositor: Martín Lousteau.
Coordinador: magíster Patricio Degiorgia.
Organizada por Relaciones Internacionales y Ciencia Política.

CICLO BUENOS AIRES DEBATE LA CIUDAD ELIGE

19 DE JUNIO / CHARLA DEBATE
Expositor: Diego Santilli.
Coordinador: magíster Patricio Degiorgia
Política.
Organizada por Relaciones Internacionales y Ciencia Política.



IV SYMPOSIUM INTERNACIONAL. DIVORCIO – VIOLENCIA. INTERDISCIPLINAR

17, 18 Y 19 DE SEPTIEMBRE / SIMPOSIO

Disertantes: entre otros, señor Eduardo de Marcos, licenciada Norma Weber, doctor Osvaldo F. Pitrau, doctora Ana Granillo, doctor Carlos Díaz Usandivaras, doctor Reynaldo Perrone, doctor Pedro Herscovici, doctora Nancy Dopazo, doctor Hernán H. Pagés, doctora Flavia Valgiusti, Moderador: doctor Carlos Díaz Usandivaras. Organizado por el Instituto de la Familia.

TRASTORNOS DEL ESTADO DE ÁNIMO. PERSPECTIVAS TERAPÉUTICAS INTEGRADAS

2 DE OCTUBRE / JORNADA

A cargo de: profesora licenciada María Teresa Reyes. Organizada por el Laboratorio INVESTI y la carrera de Psicología.

COLEGIO DEL ARCE: "CUENTO CORTO Y POESÍA"

28 DE OCTUBRE / CONCURSO LITERARIO

A cargo de: rectora Zulma San Martín.

ANIVERSARIO

2 Y 3 DE NOVIEMBRE / ACTO

Armado y festejo de su 25.º Aniversario. A cargo de: profesora Graciela Voegeli de Pisano. Organizado por el colegio Master.

CÁMARA ARGENTINA DE ORGANIZACIONES DE INVESTIGACIÓN CLÍNICA

4 DE NOVIEMBRE / JORNADA ANUAL

Disertantes: doctores Silvia Zieher, Manfredo

Cozzi y Carolina Cernadas, licenciada María Celia Trejo, entre otros.

Moderadora: Roxana Samara .

Organizado por la Cámara Argentina de Organizaciones de Investigación Clínica (CAOIC).

ENCUENTRO INTERNACIONAL DE INVESTIGADORES DE LA RED LATINOAMERICANA DE COOPERACIÓN UNIVERSITARIA

12 Y 13 DE NOVIEMBRE / ACTIVIDAD ACADÉMICA

Participantes: doctores Irvin Waller y Dolores del Carmen Chinas Salazar, profesora Sandra Bustamante, magíster Nicolás Rodríguez, licenciado Alfredo Magallanes, magísteres Marcela Ponce, Liliana. Muñoz y Marcelo Javier Fuentes Pérez.

Coordinadora: licenciada Estela de Villa.

FORO 2015

17 DE NOVIEMBRE / FORO

A cargo de: magíster Paula Angeleri.

CONCURSO N.º 101. MINISTERIO PÚBLICO DE LA DEFENSA (MPD)

24 Y 26 DE NOVIEMBRE / CONCURSO

A cargo de: Yamila Fredes . Organizado por la Defensoría General de la Nación.

ACTO ANUAL

9 Y 15 DE DICIEMBRE / ACTO

A cargo de: profesora Graciela Voegeli de Pisano. Organizado por el colegio Master.

PROGRAMA DE ARTICULACIÓN CON LA ESCUELA MEDIA

OLIMPIADA

PERIODISTAS POR UN DÍA

20 DE MAYO / CLASE DE ENTRENAMIENTO

10 Y 11 DE JUNIO / COMPETENCIA

15 DE JULIO / ENTREGA DE PREMIOS

Participantes: alumnos de los colegios Alejandro Bunge, José de San Martín, Virgen del Pilar, Del Arce, Santos Gaynor, Sagrado Corazón de Almagro, San Pablo, realizaron una entrevista periodística gráfica y sus trabajos fueron evaluados por un jurado integrado por destacados periodistas del medio.

A cargo de: licenciado Fernando Laborda, director de la carrera Ciencias de la Comunicación.

OLIMPIADA

TRADUCCIÓN

19 Y 26 DE AGOSTO / CLASES DE ENTRENAMIENTO

2 DE SEPTIEMBRE / COMPETENCIA

22 DE OCTUBRE / ENTREGA DE PREMIOS

Participantes: alumnos de los colegios Hans Christian Andersen, Carlos Steeb, Dámaso Centeno, Escuela Técnica N.º 32 de 14, Goethe, Philips, Santa María de Nazareth, Saint Brendan's, Saint Matthew's, Watson, Cangallo, Del Arce, Ecos, GlauX, Lincoln, ORT, San

Gregorio, Santa Teresa, Saint Martín in the Fields y Villa Devoto School.

A cargo de: profesora traductora Manuela Giosa, por la Escuela de Lenguas y Estudios Extranjeros.

MONUB

29 DE ABRIL Y 29 DE SEPTIEMBRE / CHARLAS TUTORES

18, 19 Y 31 DE AGOSTO; 1, 3, 7, 22, 23, 28 DE SEPTIEMBRE / CAPACITACIONES

5 AL 9 DE OCTUBRE / DESARROLLO DEL MODELO

Participantes: alumnos de los colegios River Plate, San Roque, Santa Catalina de Alejandría, San Martín de los Andes, Argentina School, Beata Imelda, Buenos Aires Christian School, Canadá, Carmen Arriola de Marín, Ceferino Namuncurá de Florida, Ntra. Sra. de Lourdes, Lincoln, Nicolás Avellaneda, Emilia Moutier de Pirán, Escuela Argentina Gral. Belgrano, North Hills, Esclavas del Sagrado Corazón de Jesús, Integral de Munro, Island International School, Master, ORT, Piaget de San Isidro, Reconquista, Hans Christian Andersen.

A cargo de: magíster Patricio Emilio Degiorgis, director de las carreras de Relaciones Internacionales y Ciencia Política, Facultad de Derecho y Ciencias Sociales.

**OLIMPIADA
FOTOGRAFÍA Y CUENTO CORTO. ENTREGA
DE CERTIFICADOS Y PROCLAMACIÓN DE
GANADORES**

23 DE JUNIO / INAUGURACIÓN DE LA MUESTRA

Participantes: alumnos de los colegios Lincoln, Horacio Watson, Ntra. Sra. de la Unidad, Saint Matthew's North, San Román, Santa Rita, Sworn, Anunciación de María, San José de Martínez, Saint Matthew's, San Pablo y San Roque.

A cargo de: licenciada Cira Caggiano, directora de Cultura.

**OLIMPIADAS
ESCUELAS DEL INTERIOR DEL PAÍS**

Alumnos de escuelas de todo el país fueron convocados para iniciar una serie de actividades desde el trabajo y la vocación:

"Periodistas por un día".

A cargo de: licenciado Fernando Laborda, director de la carrera de Ciencias de la Comunicación.

"Olimpiada de Nutrición y Diseño Gráfico".

A cargo de: licenciada Beatriz Ravanelli, directora de la carrera de Nutrición, y diseñador gráfico Germán Díaz Colodrero, director de la carrera Diseño Gráfico.

"Muestra la Arquitectura de tu ciudad".

A cargo de: arquitecta Mabel Fernandez, directora de la carrera de Arquitectura y Urbanismo.

"El desafío de ser psicólogo".

A cargo de: licenciada María Cristina Reyes, directora de la Licenciatura en Psicología.

"El desafío de ser legislador".

Participantes: alumnos de los colegios San José, de los Hermanos Maristas de Pergamino, y Escuela Privada Bilingüe Dante Alighieri, de la Rioja.

A cargo de: magíster Patricio De Giorgis, director de la carrera de Ciencia Política y Relaciones Internacionales.

**ESTRATEGIAS PARA LA INSERCIÓN LABORAL Y
LA CONFECCIÓN DEL CURRÍCULUM VITAE**

**24, 29 DE ABRIL, 20 Y 29 DE MAYO, 17 Y 26
DE JUNIO, 20 Y 25 DE AGOSTO, 17 Y 22 DE
SEPTIEMBRE, 15 DE OCTUBRE / TALLER**

Participantes: alumnos de los colegios Ntra. Sra. del Rosario, Santa María de Nazareth, Asunción de la Virgen, Nuevos Aires, González Pecotche, Mekhitarista, Inglés Horacio Watson, Master, Santa Brígida, Carlos Steeb, Schiller, Emilia Moutier de Pirán, San José de Martínez, Monseñor Dillon, Superior Porteño, Del Arce, 20 de Junio, Argentina General Belgrano.

Coordinador: licenciado Jorge Montarcé.

Organizado por Dirección de Desarrollo Profesional.

TÉCNICAS DE ESTUDIO

**28 DE MAYO, 25 DE JUNIO, 27 DE AGOSTO Y 24
DE SEPTIEMBRE / TALLER**

Participantes: alumnos de los colegios Educacional Fátima, Santa María de los Ángeles, Saint Charles, Superior Porteño, Ntra. Sra. del Rosario, San Maximiliano Kolbe, Sagrado Corazón de Belgrano, Nueva Escuela Argentina 2000.

Coordinador: doctor Hernán Aldana Marcos, decano de la Facultad de Ciencias Exactas y Naturales, y la Facultad de Ciencias de la Salud.

ARGENTINA VOTA

14 Y 19 DE OCTUBRE / TALLER

Temas: información y compromiso ciudadano en un año de elecciones presidenciales.

Participantes: alumnos de los colegios Superior Porteño, Faa Di Bruno, Luis Huergo, River Plate, Lincoln, Saint Mathew's y Mallindkrodt de Martínez.

Coordinador: magíster Patricio Emilio Degiorgis, director de las carreras de Relaciones Internacionales y Ciencia Política, Facultad de Derecho y Ciencias Sociales.

INSERCIÓN A LA VIDA UNIVERSITARIA

**20 DE ABRIL, 13 Y 21 DE MAYO, 11 Y 29 DE
JUNIO; 2 DE JULIO / TALLER**

Temas: estimular el pensamiento científico, la actitud crítica y la curiosidad como competencias necesarias para transcurrir con el mayor éxito la vida universitaria.

Participantes: alumnos de los colegios Argentina School, San Isidro, San Maximiliano Kolbe, Esclavas del Sagrado Corazón de Jesús, Hans Christian Andersen, Cangallo y Tertzakian.

Coordinador: licenciadas Malena Braun y Julieta Olivera Ryberg, docentes de la carrera de Relaciones Públicas.





DESCUBRIENDO MI VOCACIÓN

22 DE ABRIL; 10, 17 Y 24 DE JUNIO, 19 Y 26 DE AGOSTO / TALLER

Participantes: alumnos de los colegios Anunciación de María, Esclavas del Sagrado Corazón de Jesús, Escuela del Caminante, Santa María de Pilar, Misericordia de Flores.
 Coordinador: licenciada Stella Maris Mencucci Kúnica.

ORIENTACIÓN VOCACIONAL

5, 12 Y 19 DE FEBRERO 3, 10 Y 17 DE JUNIO; 13, 14 Y 15 DE OCTUBRE; 16, 18 Y 19 DE NOVIEMBRE / TALLER

Temas: la reflexión personal y la información sobre el mundo profesional durante tres encuentros, con charlas informativas sobre carreras de grado.

Participantes: alumnos próximos a terminar sus estudios secundarios de los colegios San Fernando, Nacional Buenos Aires, Asunción de la Virgen, Escuela Secundaria N.º 4 Don Torcuato, Divina Providencia, Misericordia, Santa Teresa de Jesús, Del Arce, Argentina School, San Maximiliano Kolbe, Santa Teresita del Niño Jesús, 20 de Junio, San Isidro Labrador, Nuevos Aires, Superior Porteño, Sagrado Corazón, ORT, Hölters Schule, River Plate, Hijas de Jesús, Lincoln, NEA.
 Coordinadora: licenciada Stella Maris Mencucci Kúnica.

TALLER DE FOTO

6 DE MAYO / TALLER

Participantes: alumnos de los colegios San Martín, Tertzakian, San Román y Sworn.
 Coordinador: professor Jorge Mazzoncini.

Responsable: licenciada Cira Caggiano, directora de Cultura.

TALLER DE CUENTO CORTO

7 DE MAYO / TALLER

Participantes: alumnos de los colegios San Martín, Sworn, y San Román.
 Coordinadora: licenciada Ana Quiroga.
 Responsable: licenciada Cira Caggiano, directora de Cultura.

VALORES EN RED

22 DE JUNIO / TALLER

Participantes: alumnos del colegio Divina Providencia.
 Coordinador: licenciado Alejandro Marshall.

COMPRENSIÓN DE TEXTOS

5, 12, 19, 26 DE MAYO Y 2 DE JUNIO; 11, 18 DE MAYO, 1, 8 Y 15 DE JUNIO / TALLER

Participantes: alumnos de los colegios Master y Del Arce.
 Coordinadora: licenciada María Angélica Carmona.

PRÁCTICAS EN LABORATORIOS DE BIOLOGÍA Y QUÍMICA

3 Y 28 DE SEPTIEMBRE, 12 Y 19 DE NOVIEMBRE / TALLER

Nuevos espacios que permiten a equipos y profesionales acercar la ciencia a los alumnos de una forma práctica y poco convencional.
 Participantes: alumnos de los colegios Fasta Catherina, Ing. Luis Huergo y Nuevo Guido Spano.

Coordinadores: doctores Lilian Ferré y Daniel Bacelo, profesores de la Facultad de Ciencias Exactas y Naturales, y Facultad de Ciencias de la Salud.

**CIUDADANOS DEL MUNDO.
EL DESAFÍO DE ESTUDIAR LEJOS DE CASA
9 DE SEPTIEMBRE / TALLER**

Transmitido desde el Auditorio Sarmiento a todas las Unidades de Gestión de la Universidad de Belgrano en el interior del país.

Coordinadora: licenciados Dalila Acuña y Alejandro Marshall.

Organizado junto con la Facultad de Estudios a Distancia y Educación Virtual.

**MARATÓN
23 DE AGOSTO / COMPETENCIA**

Responsable: Licenciado Pablo Testa, director de la Dirección de Deportes.

**LA UB EN LOS COLEGIOS
CAFÉ DE LOS ECONOMISTAS
28 DE ABRIL, 5 DE MAYO, 7 Y 16 DE JULIO /
CICLO DE CHARLAS**

Con orientación en Economía y Gestión de las organizaciones. Participantes: alumnos de los colegios 20 de Junio, Norbridge, Divina Providencia y Virgen Niña.

A cargo de: licenciados Andrés Di Pelino, director de la Licenciatura en Economía, y Alejandro Kaplan, profesor de la Facultad de Ciencias Económicas.

**LA UB EN LOS COLEGIOS
DESARROLLO DE PROYECTOS
AGROINDUSTRIALES, UN DESAFÍO PARA LA
ARGENTINA DE HOY
15 DE ABRIL Y 4 DE MAYO / CICLO DE CHARLAS**

Con orientación en Economía y Gestión de las organizaciones. Participantes: alumnos de los colegios San Isidro Labrador y Carlos Steeb.

A cargo de: ingeniero Leonardo Galaburri, director de la carrera de Administración y Gestión de Agronegocios, Facultad de Ciencias Agrarias.

**LA UB EN LOS COLEGIOS
EXPERIENCIAS PRODUCTIVAS Y DINÁMICAS DE
TALLER EN LAS CARRERAS DE ARQUITECTURA
Y DISEÑO GRÁFICO
23 DE ABRIL, 16 DE JULIO, 10 Y 16 DE
SEPTIEMBRE / CICLO DE CHARLAS**

Con orientación en Diseño y Comunicación. Participantes: alumnos de los colegios Nuevos

Aires, Virgen Niña, Ing. José Luis Huergo y Manuel Belgrano.

A cargo de: arquitecta Mabel Brignone, profesora de la Facultad de Arquitectura y Urbanismo.

**LA UB EN LOS COLEGIOS
RELACIONES PÚBLICAS 2.0
8 DE MAYO / CICLO DE CHARLAS**

Con orientación en Diseño y Comunicación.

Participantes: alumnos del colegio Chaltel.

A cargo de: Carolina Carbone, directora de la carrera de Relaciones Públicas e Institucionales.

**LA UB EN LOS COLEGIOS
APOSTANDO AL FUTURO, CONOCE AL
PROFESIONAL INFORMÁTICO**

28 DE MAYO / CICLO DE CHARLAS

Con orientación en Informática.

Participantes: Alumnos del colegio Politécnico Modelo.

A cargo de; licenciada Paula Angeleri, directora de las carreras de la Facultad de Tecnología Informática.

**LA UB EN LOS COLEGIOS
HÁBITOS ALIMENTARIOS Y PREVENCIÓN EN
TRASTORNOS DE LA CONDUCTA ALIMENTARIA.
12 DE JUNIO, 31 DE AGOSTO Y 25 DE
SEPTIEMBRE / CICLO DE CHARLAS**

Con orientación en Ciencias Naturales y Exactas y Ciencias de la Salud.

Participantes: alumnos de los colegios

Educacional Fátima, Saint Patrick's y Eccleston.

A cargo de; licenciada Carina Ringel, docente de la carrera de Nutrición.



Stand UB en Expouniversidad



Feria en colegios secundarios

**LA UB EN LOS COLEGIOS
PROGRAMA DE INTERCAMBIO Y DOBLE DIPLOMA
3 DE JULIO / CHARLA**

Participantes: alumnos del colegio Belgrano Day School.

**PRESENTACIONES INSTITUCIONALES EN
SEDES DE COLEGIOS DE CAPITAL Y PROVINCIA
30 DE ABRIL; 6,18,19,26 Y 28 DE MAYO; 12 Y 16
DE JUNIO, 1 Y 6 DE JULIO; 10, 13, 14, 21, Y 26
DE AGOSTO; 14,16,23,28 Y 30 DE SEPTIEMBRE;
5, 6, 7 Y 16 DE OCTUBRE; 3 DE NOVIEMBRE /
PRESENTACIONES EN LOS COLEGIOS**

Colegios participantes: Cervantes, Mirador, San Martín, Santa Teresita, Boston, Michael Ham, Nuevo Las Lomas, Santa Rosa de Lima, San Isidro, River Plate, Jesús de Praga, San Juan el Precursor, Adventista de Florida, Saint John 's, Saint Matthew 's, Santa Isabel, Buen Aire, Ntra. Sra. de la Unidad, Sworn Junior, San Gregorio, Sagrada Familia, Piaget, San Román, Omar Bin al Jattab. A cargo de: equipo de Escuela Media.

**FERIA DE UNIVERSIDADES EN SEDES DE
COLEGIOS E INSTITUCIONES
25 DE AGOSTO, 4, 10 DE SEPTIEMBRE, 1 Y 7
DE OCTUBRE / PARTICIPACIÓN EN FERIAS Y
ENCUENTROS**

Colegios anfitriones: Saint Trinnean School, Modelo de José Mármol, Southern International School de la localidad de Hudson, Rotary Club de Gral. Rodríguez.

**7 DE OCTUBRE / XV ENCUENTRO DE
ORIENTACIÓN VOCACIONAL Y NORMAS DE
ÉTICA DE CADA PROFESIÓN O ACTIVIDAD**
Organizado por el Rotary Club de San Telmo.

**EXPOUNI
17 AL 20 DE SEPTIEMBRE / FERIA DE
UNIVERSIDADES EN LA RURAL DE PALERMO**

**PROGRAMA DE CAPACITACIÓN
DOCENTE**

Aportes de la neurociencia en el aula y el ámbito de la familia:

**LA NEUROCIENCIA AL SERVICIO DE LA
EDUCACIÓN**

10 DE OCTUBRE / TALLER

Participantes: docentes de los colegios Norbridge, Dailan, Florentino Ameghino, San José, Ntra. Sra. de Fátima, Nueva Escuela Argentina 2000, San Lucas, Alemán de Lanús, Washington, Cangallo, Ballester, Norbridge Del Viso, Mekhitarista, Riverside, Politécnico Modelo, San Andrés, Verbo Divino de Pilar, Misericordia de Flores, Ntra. Sra. de la Paz, Dr. Benjamín Zorrilla de Salta, Lucero Norte, Santa Magdalena de Olivos, Santa Teresa de Tigre, Superior Porteño, Champagnat, New Model, Sworn, Del Carmen, Dámaso Centeno, y miembros de la Comunidad UB.

Coordinadores: doctor Hernán Aldana Marcos, decano Facultad de Ciencias Exactas y Naturales, y la Facultad de Ciencias de la Salud, profesora Rosana Fernández Coto, docente del Departamento de Estudios de Posgrado y Educación Continua de la Universidad de Belgrano.

**LA NEUROCIENCIA AL SERVICIO DE LA
FAMILIA**

21 Y 28 DE OCTUBRE / TALLER

Participantes: padres y familiares de alumnos de diferentes escuelas, entre ellas los colegios Saint Charles, Lincoln Hall de Belgrano, Santa Teresita del Niño Jesús de Martínez, Lucero Norte, Liceo Franco Argentino, Riverside, San Román, San Marcos, Southern Cross de Beccar, Saint Gregory's, Santa Magdalena, Santa Teresita de Florida, Sworn.

Coordinadora: profesora Rosana Fernández Coto, docente del Departamento de Estudios de Posgrado y Educación Continua de la Universidad de Belgrano.



ARGENTINA VOTA

En un año de elecciones presidenciales, la información y el compromiso ciudadano fueron los ejes del trabajo que propuso la Universidad para los alumnos que votaron por primera vez.

PERIODISTAS POR UN DÍA

Esta olimpiada ha propuesto a los participantes poner a prueba sus habilidades comunicacionales en la realización de una entrevista periodística gráfica.

Los trabajos fueron evaluados por un jurado integrado por destacados periodistas del medio.

ORIENTACIÓN VOCACIONAL

A través de un proceso de tres encuentros, se trabajó con alumnos próximos a terminar sus estudios secundarios.

La reflexión personal y la información sobre el mundo profesional fueron los ejes del taller, en el marco del aprendizaje y la escucha personal, con charlas informativas sobre carreras de grado.

OLIMPIADAS ESCUELAS DEL INTERIOR DEL PAÍS

Convocando la participación de alumnos de escuelas de todo el país, hemos iniciado una serie de actividades donde, desde el trabajo y la vocación, la Universidad está presente en todas las provincias.

PRÁCTICAS EN LABORATORIOS DE BIOLOGÍA Y QUÍMICA

Este taller ofreció nuevos espacios para la práctica de experiencias con equipos y profesionales que acercaron a los alumnos a la ciencia de una forma práctica y poco convencional.

INSERCIÓN A LA VIDA UNIVERSITARIA

La actividad propone trabajar sobre las competencias necesarias para transcurrir con el mayor éxito la vida universitaria. Estimular el pensamiento científico, la actitud crítica y la curiosidad fue el rasgo distintivo de este taller.

LA NEUROCIENCIA AL SERVICIO DE LA EDUCACION LA NEUROCIENCIA AL SERVICIO DE LA FAMILIA

La Neurociencia como una disciplina cada vez más popular y cercana, hace sus aportes en muchos espacios, entre los que se cuentan el aula y el ámbito cotidiano de las familias.

CENTROS DE
ESTUDIO



CENTRO DE ESTUDIOS DE LA EDUCACIÓN ARGENTINA (CEA)

DIRECTOR: DOCTOR ALIETO ALDO GUADAGNI

EN EL NIVEL ESCOLAR PRIMARIO, HEMOS
RETROCEDIDO EN AMÉRICA LATINA

ENERO

DIEZ AÑOS DE DECLINACIÓN DE LA
MATRÍCULA EN LA ESCUELA PRIMARIA
ESTATAL

FEBRERO

HAY MÁS ESTUDIANTES Y EGRESADOS, PERO
CRECE LA DESIGUALDAD

MARZO

NUESTRA GRADUACIÓN UNIVERSITARIA
ES MENOR QUE LA DE NUESTROS VECINOS
BRASIL Y CHILE

ABRIL

CRECE LA MATRÍCULA EN EL NIVEL INICIAL

MAYO

AUMENTÓ LA EFICACIA DE LA GRADUACIÓN
EN LAS UNIVERSIDADES ESTATALES

JUNIO

EL AUSENTISMO ESCOLAR ARGENTINO ES EL
MÁS ALTO DEL MUNDO

JULIO

UNA DÉCADA DE PRIVATIZACIÓN DE LA
EDUCACIÓN

AGOSTO

EL RANKING DE LAS UNIVERSIDADES EN EL
MUNDO Y EN AMÉRICA LATINA

SEPTIEMBRE

EN LA ÚLTIMA DÉCADA, LA MATRÍCULA EN LAS
UNIVERSIDADES PRIVADAS AUMENTÓ MÁS
QUE EN LAS UNIVERSIDADES ESTATALES

OCTUBRE

ONCE AÑOS DE PRIVATIZACIÓN DE LA
EDUCACIÓN ARGENTINA

NOVIEMBRE

LA DESERCIÓN EN LA ESCUELA SECUNDARIA

DICIEMBRE





CENTRO DE ESTUDIOS PARA LA DEFENSA NACIONAL (CEDEF)

DIRECTOR: DOCTOR JOSÉ HORACIO JAUNARENA

V CONGRESO DE CIENCIAS ECONÓMICAS

23 DE ABRIL / PARTICIPACIÓN

Disertantes: general (R) Alfredo Lafuente; contraalmirante (R) Alejandro Uberti; general (R) Luis Pierri

Moderador: doctor Horacio Jaunarena.

Organizada por la Facultad de Ciencias Económicas.

DEFENSA Y SEGURIDAD

13 DE OCTUBRE / JORNADA

Apertura: doctor Horacio Jaunarena; licenciado José Gomez Centurión

Panel Defensa: doctor Angel Tello; general (R) Alejandro Pucheta; coronel (R) Hugo Pierri; coronel (R) Jorge G. Mantel.

Panel Seguridad: coronel auditor (R) Santiago Sinópoli; coronel (R) René Squetino; licenciado Martín Verrier; brigadier (R) Vicente Autiero.

Cierre: doctora Elisa Carrió; doctor Avelino Porto.



BOLETINES

**CONSENSO
FEBRERO**

**NUEVO RUMBO
MARZO**

**POR LA MEMORIA
ABRIL**

**TRAMPA SEMÁNTICA
MAYO**

**ECONOMÍA Y DEFENSA
JUNIO**

**POLÍTICA DE ESTADO
JULIO**

**ORDEN JURÍDICO
AGOSTO**

**ORDEN JURÍDICO
SEPTIEMBRE**

**I+D Y PRODUCCIÓN
OCTUBRE**

**CONSENSO II
NOVIEMBRE**

**CIBERDEFENSA
DICIEMBRE**

CENTRO DE OPINIÓN PÚBLICA (COPUB)

DIRECTOR: DOCTOR ORLANDO D'ADAMO

EL PRESIDENTE IDEAL PARA LOS PORTEÑOS
FEBRERO

EL CASO NISMAN SEGÚN LOS PORTEÑOS
MARZO

LOS POLÍTICOS ARGENTINOS ¿SON MEJORES O
PEORES QUE EL RESTO DE LA SOCIEDAD?, ¿A
QUIÉNES LES CREEN LOS CIUDADANOS?
ABRIL

ELECCIONES CIUDAD DE BUENOS AIRES Y
EVALUACIÓN DEL PARO GENERAL
MAYO

PERCEPCIÓN DE LA INSEGURIDAD
JUNIO

CONOCIMIENTO DE CANDIDATOS Y FÓRMULAS
PARA LAS ELECCIONES 2015
JULIO

ANÁLISIS DEL ESCENARIO ELECTORAL
POSTERIOR A LAS PASO 2015
AGOSTO

CREDIBILIDAD DE LOS CANDIDATOS Y DEL
SISTEMA ELECTORAL
SEPTIEMBRE

EL DÍA DESPUÉS DE LAS ELECCIONES
OCTUBRE

TEMA AUN A DEFINIR
NOVIEMBRE

EXPECTATIVAS PARA LA ARGENTINA 2016
DICIEMBRE



CENTRO DE ESTUDIOS EN NEGOCIOS, FINANZAS, ECONOMÍA Y MARKETING

DIRECTOR: DOCTOR MARCELO DABÓS



LA HISTORIA DEL CENFEM, NUEVO CENTRO DE ESTUDIOS DE LA UNIVERSIDAD DE BELGRANO
1 DE AGOSTO

Colaboradores: magíster Claudia Altieri, doctor José Espert, doctor Ernesto Gantman, magíster Guido Vignoli.

Director: doctor Marcelo Dabós.

TIPO DE CAMBIO DE EQUILIBRIO EN ARGENTINA: UNA ESTIMACIÓN DEL ACTUAL ATRASO CAMBIARIO DEL DÓLAR OFICIAL
5 DE NOVIEMBRE

Colaborador: magíster Guido Vignoli.

Director: doctor Marcelo Dabós.

CENTRO DE ESTUDIOS PARA LA PREVENCIÓN DEL DELITO (CEPREDE)

DIRECTOR: DOCTOR CLAUDIO STAMPALIJA

EDUCACIÓN PARA LA PREVENCIÓN
MARZO

PREVENIR EL NARCOTRÁFICO:
¡COMPROMETERSE YA! MAÑANA SERÁ TARDE
AGOSTO



CENTRO DE ESTUDIOS DE LA NUEVA ECONOMÍA (CENE)

DIRECTOR: LICENCIADO VÍCTOR A. BEKER

A OCHO AÑOS DE LA INTERVENCIÓN AL INDEC
FEBRERO

DESEMPLEO CIFRAS BAJO SOSPECHA
MARZO

¿PUEDE ELIMINARSE EL CEPO CAMBIARIO?
ABRIL

EL DILEMA DEL 10 DE DICIEMBRE
MAYO

¿GRADUALISMO O TRATAMIENTO DE SHOCK?
JUNIO

LA INVOLUCIÓN ECONÓMICA DE LA
ARGENTINA
JULIO

EL DESAFÍO DE LA POBREZA
AGOSTO

EL FUTURO DEL DÓLAR
SEPTIEMBRE

GEMELOS
OCTUBRE



PERSPECTIVAS EXTERNAS COMPLICADAS
PARA 2016
NOVIEMBRE

LAS MEDIDAS ECONÓMICAS Y SU IMPACTO
INICIAL
DICIEMBRE

CENTRO DE ESTUDIO DE LA REGULACIÓN ECONÓMICA DE LOS SERVICIOS PÚBLICOS (CERES)

ANÁLISIS COMPARATIVO DE LAS TARIFAS
ELÉCTRICAS EN ARGENTINA Y SUDAMÉRICA
NOVIEMBRE



PROYECTOS DE INVESTIGACIÓN EN CURSO



INVESTIGACIÓN

IV JORNADA DE INVESTIGACIÓN DE LA UNIVERSIDAD DE BELGRANO

16 Y 17 DE JUNIO / JORNADA

19 DE JUNIO / ACTIVIDAD DE EXTENSIÓN

16 DE JUNIO / INAUGURACIÓN DE LA FERIA

Palabras de apertura a cargo del señor presidente de la Universidad de Belgrano, doctor Avelino Porto.

Exposición de libros, investigaciones y tesis.

FACULTAD DE DERECHO Y CIENCIAS SOCIALES

Investigación sobre la política exterior de los EE. UU. durante el inicio de la Guerra Fría, magíster Claudio González Chiamonte.

La sociedad entre cónyuges a la luz de las reformas introducidas por la ley 26.994, doctora Julieta Bernasconi (investigadora con tres alumnas).

La continuidad del estado en la Argentina. El artículo 35 de la Constitución Nacional, doctor Eduardo Graña.

Control de convencionalidad. Análisis político, jurídico y sociológico y su aplicación en el Estado argentino, doctor Francisco Brischetto.

Hiroshima y Nagasaki, ¿delitos de lesa humanidad?, doctor Miguel Arce Aggeo.

El derecho del entretenimiento como nueva rama del derecho, doctor Alejandro Dabah.

Surgimiento, circulación e influencia del rumor como fenómeno de comunicación informal en las grandes organizaciones del país, licenciados Ariel Gurmandi y Guadalupe Estrada.

Alumnos de tesina:

El imputado indígena en el proceso penal, Dafna Lachman.

Metodología de Investigación (trabajo final de carrera):

La metodología de la investigación en grado, doctora Luciana Abreu

FACULTAD DE CIENCIAS ECONÓMICAS

Percepción de incertidumbre y decisiones estratégicas del empresario argentino pyme, licenciada Andrea Días.

ESCUELA DE POSGRADO EN DERECHO

Tratado de Derecho Tributario, Catalina García Vizcaíno.

Tratado de derecho Ambiental, Dino Bellorio Clabot.

El Derecho Internacional Privado y el desarrollo de los mercados integrados: colaboración interregional, María B. Noodt Taquela.

Bases y pautas para la elección del tema, las fuentes de información y la redacción de las tesinas, doctores Pablo O. Gallegos Fedriani y María B. Noodt Taquela.

FACULTAD DE INGENIERÍA Y TECNOLOGÍA INFORMÁTICA

Ingeniería de requisitos, doctora Graciela Hadad.

Laboratorio de dosimetría y tecnología médica, doctora Susana Blanco.

Calidad del software, magíster Paula Angeleri.

Modelado de estructuras plasmónicas, doctor Mauro Cuevas.

FACULTAD DE DERECHO Y CIENCIAS SOCIALES

Sistema de Contabilidad Ambiental y Económica Integrado (SCAEI), doctora Claudia Oviedo.

La influencia de la ciudadanía en las políticas públicas en Argentina en el periodo 1983 - 2013. Un estudio empírico sobre los efectos del ejercicio de la ciudadanía y su influencia en la política, profesora Sandra Bustamante.

La expansión del derecho ambiental, doctor Dino Luis Bellorio Clabot.

La problemática de la interjurisdiccionalidad en materia ambiental: las competencias legislativas de los municipios, doctora Yamila Castagnola.

El proyecto del "Bancoam" el Banco de denuncias ambientales, porcentajes, importancia y seguimientos de denuncias y afecciones ambientales, doctor Mariano Aguilar.

Inconstitucionalidad de la regulación de las acciones de clase en la ley de defensa del consumidor, doctor Matias Benedit.

Investigación en el aula sobre publicidades engañosas y defensa del consumidor, doctor Jorge Surín.

El impuesto a las ganancias aplicado a los empleados, doctora Gisella Horisch.

Responsabilidad civil extracontractual en el derecho internacional privado, Antonela Benedetti (tesina).

FACULTAD DE HUMANIDADES Y PSICOLOGÍA

Evaluación del cambio en psicoterapia, doctores Mariana Maristany y Héctor Fernández Álvarez.

Proyecto de vida y trayectoria laboral en jóvenes de familias rurales. Relevamiento de datos, doctores Félix Temporetti y María Elena Colombo.

Programa de investigación en Psicoterapia, estudios de procesos y resultados, doctor Andrés Roussos.

Memoria colectiva del golpe de Estado de 1976: el efecto generacional e ideológico, doctor Felipe Muller.

Funciones ejecutivas en personas con Trastorno de Ansiedad Generalizada, licenciada Paula Balbi.

Relaciones entre los problemas interpersonales de los pacientes, las intervenciones de los terapeutas y el cambio en psicoterapia, licenciado Juan Martín Gómez Penedo y doctor Andrés Roussos.

Programa de investigación en representaciones sociales, doctoras Susana Seidmann, Susana Azzollini y Jorgelina Di Iorio.

Cambio en psicoterapia desde la perspectiva del paciente, licenciadas Julieta Olivera, Laura Challú y Malena Braun, y doctor Andrés Roussos.

El uso de nuevas tecnologías de la información y comunicación (TIC) en psicoterapia, licenciada Malena Braun y del doctor Andrés Roussos.

FACULTAD DE CIENCIAS ECONÓMICAS

Consumo: ¿Qué lleva a los individuos a postergar el mismo en tiempos de crisis?, licenciado Alejandro Sicra.

FACULTAD DE CIENCIAS DE LA SALUD, CARRERA DE LICENCIADO EN NUTRICIÓN

Tesinas de la carrera de Nutrición 2014-2015: intercambio de experiencias de alumnos y egresados
Coordinadoras: licenciadas Mariela Ferrari, Beatriz Ravanelli, Agustina Saraví.

FACULTAD DE CIENCIAS AGRARIAS

Estudio de factibilidad económica y financiera de un biodigestor en una explotación ganadera para la producción de bioenergías a partir del estiércol bovino, Juan Bautista Gougy (tesis).

Trabajo agrario en la producción de semillas de maíz de la provincia de Buenos Aires. El caso de los trabajadores migrantes y estacionales a la luz de las transformaciones institucionales y normativas recientes, Emanuel Leguizamón (tesis).

FACULTAD DE ARQUITECTURA Y URBANISMO

GIDCAD (1) + LabPrA (2), Mónica Fernández, Adriana Granero y Liliana Bonvecchi.

ADU2020 (3), Libertad Vigo.

hGIDS (4), Ricardo Kina.

GEU (5), Ricardo Asín.

OSU (6), Martín Orduna.

GIDMAA (7), Mabel Trózzoli.

GTE (8), Gloria Diez.

GPA (9), Stella Casal.

GIAH (10), Fernando M. Nespral.

Referencias:

- (1) GIDCAD – Grupo de Investigación y Docencia en Computación Aplicada al Diseño
- (2) LabPrA - Laboratorio de Proyecto Arquitectónico
- (3) ADU2020 - ALFA Educación Superior en Arquitectura, Diseño y Urbanismo
- (4) GIDS – Grupo de Investigación en Diseño Sustentable
- (5) GEU – Grupo de Estudios Urbanos
- (6) OSU – Observatorio de Sostenibilidad Urbana
- (7) GIDMAA – Grupo de Investigación y Docencia en Matemática aplicada a la Arquitectura
- (8) GTE - Grupo de Tecnología Estructural
- (9) GPA - Grupo Patrimonio Arquitectónico
- (10) GIAH - Grupo de Investigación en Arquitecturas Hispánicas

ESCUELA DE POSGRADO EN NEGOCIOS

Marketing internacional
Marketing esencial, José Paris.

Atraso cambiario en la Argentina y sus causas, doctores Marcelo Dabós y José Luis Espert, y magíster Guido Vignoli.

Marketing Nuevos Caminos, magíster Mario Ascher, magíster Mariano Merlo, magíster Betina Azugna, doctor José Podestá, magíster Santiago Zuccherino, licenciado Facundo Gil, licenciado Nicolás Ojeda, licenciado Alberto Pierpaoli, doctor Daniel Coli y licenciada Silvina Guerra.

FACULTAD DE ESTUDIOS PARA GRADUADOS

Presentación de tesis y proyectos de tesis en curso de investigación, correspondientes a la Maestría en Política Económica Internacional, la Maestría en Relaciones Internacionales y el Doctorado en Ciencia Política. Presentación de productos académicos de autoría de grupos de investigación, a cargo de los correspondientes investigadores.

FACULTAD DE CIENCIAS ECONÓMICAS

Taller de estrategias de búsquedas bibliográficas, licenciada Dayana Mercado y contadora pública María Yañez.

FACULTAD DE CIENCIAS EXACTAS Y NATURALES

Metodología mediante espectrómetro ICP- OES para la determinación de minerales nutrientes y tóxicos en las mezclas i.v. para nutrición parenteral, doctora Ana María Menéndez.

Qué sabemos de los medicamentos genéricos, doctora María Sylvia Viola.

Estudios del rol de las mitocondrias en la detección de la concentración intracelular de oxígeno, doctor Pablo Castello.

Determinación de actividad farmacológica y toxicidad a través de la química computacional, doctor Martín Indarte.

Estudio de plantas argentinas con potencial uso en fitodermatocósmica, doctora Jelena Nadinic.

Investigaciones en materia ambiental y sustentabilidad, doctor Rodrigo Pontiggia.

Desarrollo de métodos de valoración para Omega 3 y Omega 6 en aceite de Chia, bioquímica Silvia Bosco.

2021

ACTIVIDADES INTERNACIONALES



1250



OFICINA ADMINISTRATIVA PARA ESTUDIANTES INTERNACIONALES

FAEI Y UNIVERSIDAD TORCUATO DI TELLA

13 DE FEBRERO / REUNIÓN

Participantes: miembros de la Oficina Administrativa para Estudiantes Internacionales.
A cargo de: licenciados Silvia Maggiorini y Martín Intani, y profesora Andrea Vergez.
Organizada por el Foro Argentino para la Educación Internacional (FAEI).

CURSO DE ORIENTACIÓN CON PRESENTACIÓN DE TANGO

20 DE FEBRERO, 2 DE MARZO / CURSO

Participantes: alumnos de los programas internacionales Doble Diploma e Intercambio.
A cargo de: licenciada Silvia Maggiorini, doctora Luisa Acrich, ingeniera Adriana Rodríguez, licenciada Alicia Arilla, doctora Claudia Soria.
Organizado por la Oficina Administrativa para Estudiantes Internacionales.

DESAYUNO CON DIPLOMÁTICOS EN LA UTDT

18 DE MARZO / ENCUESTRO

Expositores: agregados culturales de embajadas.
A cargo de: licenciada Silvia Maggiorini y profesora Andrea Vergez.
Organizado por la Oficina Administrativa para Estudiantes Internacionales.

CURSO DE ORIENTACIÓN

9 DE MARZO / CURSO

Participantes: alumnos de las carreras de grado y segundos años.
A cargo de: licenciados Silvia Maggiorini y Martín Intani.
Organizado por la Oficina Administrativa para Estudiantes Internacionales.

DESAYUNO CON EL EMBAJADOR DE AUSTRALIA

20 DE MARZO / ENCUESTRO

Expositor: señor embajador Noel Campbell.
A cargo de: licenciados Silvia Maggiorini y Martín Intani.
Organizado por la Embajada de Australia.

CURSO DE ORIENTACIÓN

9 DE ABRIL / CURSO

Participantes: alumnos del programa de Doble Diploma de Posgrado.
A cargo de: doctora Griselda Lassaga y licenciados Silvia Maggiorini y Fernando Fariña.
Organizado por la Oficina Administrativa para Estudiantes Internacionales.

NOCHE INTERNACIONAL

10 DE ABRIL / EXPOSICIÓN Y FIESTA

Participantes: estudiantes internacionales.
Coordinadores: licenciados Silvia Maggiorini, Fernando Fariña, Martín Intani y Melina Ferioli.
Organizado por la Oficina Administrativa para Estudiantes Internacionales.

FAEI Y UNIVERSIDAD DEL SALVADOR

17 DE ABRIL / REUNIÓN

Participantes: miembros de la Oficina Administrativa para Estudiantes Internacionales.
A cargo de: licenciados Silvia Maggiorini y Martín Intani, y profesora Andrea Vergez.
Organizada por el Foro Argentino para la Educación Internacional (FAEI).





EMBAJADOR DE LA REPÚBLICA FEDERAL DE ALEMANIA

27 DE ABRIL / VISITA

Invitado: señor embajador de la República Federal de Alemania en la Argentina, Bernhard Graf Von Waldersee.

Coordinadores: doctor Martin Furlong y licenciada Silvia Maggiorini.

Organizada por la cátedra Diplomacia y Relaciones Internacionales.

COMPUTACIÓN POSITIVA

19 DE MAYO / SEMINARIO ACADÉMICO

Disertante: profesor Rafael Calvo, de la Universidad de Sydney.

Moderadores: licenciada Silvia Maggiorini y profesora Andrea Vergez.

Organizado por la Embajada de Australia.

ASSOCIATION OF INTERNATIONAL EDUCATORS (NAFSA)

24 DE MAYO AL 29 DE MAYO / CONFERENCIA ANUAL Y EXPOSICIÓN

Expositores: doctor Martín Furlong y licenciados Silvia Maggiorini y Martín Intani.

Coordinada en conjunto por el Departamento de Relaciones Internacionales y la Oficina Administrativa para Estudiantes Internacionales.

DESPEDIDA DE LOS ESTUDIANTES INTERNACIONALES DE PROGRAMAS DE UN SEMESTRE DE DURACIÓN

11 DE JUNIO / ACTO Y ENTREGA DE MEDALLAS

A cargo de: licenciados Silvia Maggiorini, Fernando Fariña, Martín Intani y Melina Ferioli.

Coordinadoras: doctora Luisa Acrich, ingeniera Adriana Rodríguez y licenciada Alicia Arilla.

Organizada en conjunto por la Asesoría Académica y la Oficina Administrativa para Estudiantes Internacionales.

FAEI Y UNIVERSIDAD DE SAN ANDRÉS

19 DE JUNIO / REUNIÓN

Participantes: miembros de la Oficina Administrativa para Estudiantes Internacionales.

A cargo de: licenciados Silvia Maggiorini y Martín Intani, y profesora Andrea Vergez.

Organizada por el Foro Argentino para la Educación Internacional (FAEI).

CURSO DE ORIENTACIÓN CON PRESENTACIÓN

8 DE JULIO, 20 DE JULIO / CURSO

Participantes: alumnos de los programas internacionales Doble Diploma e Intercambio.

A cargo de: licenciada Silvia Maggiorini, doctora Luisa Acrich, ingeniera Adriana Rodríguez, licenciada Alicia Arilla, doctora Claudia Soria.

Organizado por la Oficina Administrativa para Estudiantes Internacionales.

CURSO DE ORIENTACIÓN

6 DE AGOSTO / CURSO

Participantes: alumnos del programa de Doble Diploma de Posgrado.

A cargo de: doctora Griselda Lassaga, licenciados Silvia Maggiorini y Fernando Fariña.

Organizado por la Oficina Administrativa para Estudiantes Internacionales.

EMBAJADOR DE LOS ESTADOS UNIDOS

13 DE AGOSTO / VISITA

Invitado: señor embajador de los Estados Unidos en la Argentina, Noah B. Mamet.

A cargo de: miembros de la Oficina Administrativa para Estudiantes Internacionales.

Coordinadores: licenciados Silvia Maggiorini y Martín Intani, y profesora Andrea Vergez.

Organizada por el Foro Argentino para la Educación Internacional.



Embajador de EEUU en la UB

NOCHE INTERNACIONAL

14 DE AGOSTO / EXPOSICIÓN Y FIESTA

Participantes: estudiantes internacionales.
Coordinadores: licenciados Silvia Maggiorini, Melina Ferioli, Fernando Fariña y Martín Intani.
Organizada por la Oficina Administrativa para Estudiantes Internacionales.

FAEI Y UNIVERSIDAD DE BELGRANO

17 DE AGOSTO / REUNIÓN

Participantes: miembros de la Oficina Administrativa para Estudiantes Internacionales.
A cargo de: licenciados Silvia Maggiorini y Martín Intani, y profesora Andrea Vergez.
Organizada por el Foro Argentino para la Educación Internacional (FAEI).

PICNIC PARA ESTUDIANTES INTERNACIONALES EN UCA

26 DE SEPTIEMBRE / ENCUENTRO

A cargo de: licenciada Silvia Maggiorini y profesora Andrea Vergez.
Organizada por el Foro Argentino para la Educación Internacional (FAEI).

FERIA INTERNACIONAL DE TURISMO

28 DE SEPTIEMBRE / CHARLA INSTITUCIONAL

Expositor: Ente de Turismo del Gobierno de la Ciudad de Buenos Aires.
Coordinadores: licenciados José Luis Feijoo y Silvia Maggiorini, y profesora Andrea Vergez.
Organizada por la Oficina Administrativa para Estudiantes Internacionales.

ES TU DÍA EN BS AS II

CENTRO CULTURAL KONEX

15 DE OCTUBRE / VISITA

A cargo de: Dirección General de Comercio Exterior, Ministerio de Desarrollo Económico y Gobierno de la Ciudad Autónoma de Buenos Aires.
Coordinadores: licenciados Silvia Maggiorini y Martín Intani.
Organizado por la Oficina Administrativa para Estudiantes Internacionales.

FAEI Y UNIVERSIDAD AUSTRAL

16 DE OCTUBRE / REUNIÓN

Participantes: miembros de la Oficina Administrativa para Estudiantes Internacionales.
A cargo de: licenciados Silvia Maggiorini y Martín Intani, y profesora Andrea Vergez.
Organizada por el Foro Argentino para la Educación Internacional (FAEI).



DESPEDIDA DE ESTUDIANTES INTERNACIONALES

29 DE OCTUBRE / ACTO Y ENTREGA DE MEDALLAS

A cargo de: licenciados Silvia Maggiorini, Melina Ferioli, Fernando Fariña y Martín Intani, doctora Luisa Acrich, ingeniera Adriana Rodríguez y licenciada Alicia Arilla.
Organizada en conjunto por la Asesoría Académica y la Oficina Administrativa para Estudiantes Internacionales.

FAEI Y UNIVERSIDAD ABIERTA INTERAMERICANA

4 DE DICIEMBRE / REUNIÓN

Participantes: miembros de la Oficina Administrativa para Estudiantes Internacionales.
A cargo de: licenciados Silvia Maggiorini y Martín Intani, y profesora Andrea Vergez.
Organizada por el Foro Argentino para la Educación Internacional (FAEI).



CONVENIOS CON UNIVERSIDADES DE TODO EL MUNDO



ALEMANIA



CONVENIOS DE INTERCAMBIO

Universität Mannheim

Cs. Económicas

Katholische Universität

Cs. Económicas

Universität Erlangen-Nürnberg

Cs. Biológicas, Cs. Químicas, Ing. en Informática, Abogacía, Economía, Ing. Electrónica, Contador Público, Sistemas de Información, Relaciones Internacionales, Comercialización, C. Política, Psicología

Fachhochschule Aalen

Administración

Whu Kobenz

Cs. Económicas

Pforzheim Universität

Cs. Económicas

Fachhochschule Münster

Administración, Comercio Exterior, Comercialización

CONVENIOS DE DOBLE DIPLOMA

Fachhochschule Aalen

Administración

Fachhochschule Münster

Administración, Comercio Exterior, Comercialización



AUSTRALIA



CONVENIOS DE INTERCAMBIO

Flinders University of South Australia

Abogacía, Nutrición, Farmacia, Cs. Biológicas, Cs. Químicas, Ing. Civil, Ing. Electrónica, Ing. Electromecánica, Ing. en Informática, Sistemas de Información, Cs. Económicas, Psicología

Griffith University

Arquitectura, Comercio Exterior, Comercialización, Recursos Humanos, Contador Público, Hotelería, Sistemas de Información, Relaciones Internacionales, Cs. de la Comunicación, Psicología, Abogacía, todas las ingenierías, Nutrición, Farmacia, Psicología, Relaciones Públicas, Diseño de Interiores, Diseño Gráfico, Producción y Dirección de TV, Cine y Radio

The University of New South Wales

Traductorado, Abogacía, Cs. de la Comunicación, Arquitectura, todas la ingenierías, Sistemas de Información, Psicología, Economía, Comercialización



BÉLGICA

CONVENIOS DE INTERCAMBIO

KU LEUVEN (Campus Sint Lucas Gent)

Arquitectura



BOLIVIA

CONVENIOS DE INTERCAMBIO

Universidad Nuestra Señora de la Paz

Abogacía, C. Política, Ing. en Informática, Arquitectura, Diseño de Interiores, Comercio Exterior, Economía, Administración

Universidad Privada Domingo Savio

Abogacía, C. Política, Administración, Contador Público, Comercialización, Psicología, Relaciones Internacionales, Relaciones Públicas, Ing. Industrial, Ing. en Informática, Sistemas de Información, Ing. Electrónica

Universidad Privada Santa Cruz de la Sierra

Arquitectura, Administración, Comercio Exterior, Comercialización, Diseño Gráfico, Cs. de la Comunicación, Psicología, Abogacía, Ing. Civil, Ing. Electrónica, Ing. en Informática

Universidad de Aquino – UDABOL

Administración, Comercialización, Ing. en Informática, Ing. Electrónica, Abogacía, Relaciones Internacionales, Psicología

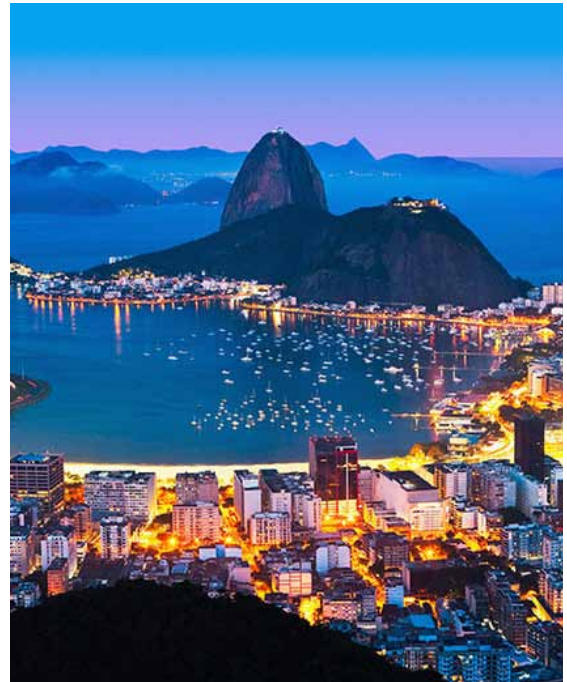

BRASIL

CONVENIOS DE INTERCAMBIO

Universidad de Brasilia

Agronegocios, Arquitectura, Nutrición, Farmacia, Publicidad, Cs. de la Comunicación, Abogacía, Administración, Economía, Contador Público, Ing. Civil, Ing. Electrónica, Psicología, Cs. Biológicas, Cs. Químicas, Relaciones Internacionales

Fundacao Getulio Vargas

Administración, Abogacía, Economía

Universidade do Vale do Rio do Sinos

Administración, Comercio Exterior, Arquitectura, Cs. Biológicas, Contador Público, Economía, Diseño Gráfico, Abogacía, Ing. Civil, Ing. en Informática, Tecnología de Alimentos, Ing. Electromecánica, Cs. Químicas, Farmacia, Recursos Humanos

Universidade de Fortaleza

Todas las carreras

Universidade de Caxias do Sul

Ing. en Informática, Sistemas de Información, Farmacia, Nutrición, Cs. de la Comunicación, Publicidad, Relaciones Públicas, Ing. Industrial, Tecnología de Alimentos, Ing. Electrónica, Cs. Químicas, Administración, Comercio Exterior, Contador Público, Cs. Económicas Abogacía, Recursos Humanos, Comercialización, Agronegocios, Cs. Biológicas, Hotelería, Psicología, Arquitectura, Diseño Gráfico, Diseño de Interiores





CANADÁ



CONVENIOS DE INTERCAMBIO

Simon Fraser University

Cs. Biológicas, Contador Público, Cs. Químicas, Cs. de la Comunicación Sistemas de Información, Ing. en Informática, Diseño Gráfico, Economía, Comercio Exterior, C. Política, Comercialización, Psicología

HEC Montreal

Cs. Económicas

Université de Montreal

Arquitectura, Cs. Biológicas, Cs. de la Comunicación, Diseño de Interiores, Abogacía, Economía, Nutrición, Farmacia, Psicología, Publicidad, Relaciones Públicas y C. Política



CHINA



CONVENIOS DE INTERCAMBIO

Capital Normal University

Estudios culturales y de idioma para todas las carreras



CHILE



CONVENIOS DE INTERCAMBIO

Universidad Diego Portales

Arquitectura, Diseño Gráfico, Cs. de la Comunicación, Publicidad, Abogacía, Contador Público, Ing. Civil, Ing. Industrial, Ing. en Informática, Ing. Electrónica, Psicología

Universidad del Pacífico

Cs. de la Comunicación, Contador Público, Administración, Diseño de Interiores, Diseño Gráfico, Psicología, Agronegocios, Nutrición



COLOMBIA



CONVENIOS DE INTERCAMBIO

Universidad Sergio Arboleda

Administración, Comercio Exterior, Contador Público, Economía, Cs. de la Comunicación, Abogacía, Relaciones Internacionales, Ing. Industrial, Ing. Electrónica

Universidad Autónoma de Bucaramanga

Administración, Hotelería, Psicología, Contador Público, Economía, Abogacía, Ing. Informática

Universidad Autónoma de Occidente

Administración, Contador Público, Economía, Cs. de la Comunicación, Publicidad, Diseño Gráfico, Ing. Electrónica, Ing. Industrial, Ing. en Informática

Corporación Universitaria Minuto de Dios

Administración, Cs. de la Comunicación, Psicología, Contador Público, Ing. Industrial, Sistemas de Información, Ing. Civil, Agronegocios

Universidad Tecnológica de Bolívar

Ing. Industrial, Ing. Electrónica, Ing. Civil, Cs. Químicas, Economía, Administración, Contador Público, Abogacía, C. Política, Relaciones Internacionales, Psicología



COSTA RICA



CONVENIOS DE INTERCAMBIO

Universidad Hispanoamericana

Nutrición, Psicología, Administración, Contador Público, Abogacía, Publicidad, Diseño Gráfico, Arquitectura, Ing. Electrónica, Ing. Industrial, Ing. en Informática



EL SALVADOR



CONVENIOS DE INTERCAMBIO

Universidad Tecnológica de El Salvador

Cs. de la Comunicación, Relaciones Públicas, Psicología, Abogacía, Administración, Contador Público, Ing. Informática, Diseño Gráfico



DINAMARCA



CONVENIOS DE INTERCAMBIO

Copenhagen Business School

Cs. Económicas



ESPAÑA



CONVENIOS DE INTERCAMBIO

Universidad Politécnica de Madrid

Arquitectura

Universidad de Salamanca

Administración, Cs. Biológicas, C. Política, Cs. de la Comunicación, Abogacía, Economía, Farmacia, Ing. Civil, Ciencias Químicas, Psicología, Recursos Humanos

Universidad de Barcelona

Psicología, Abogacía, Cs. Económicas

Universidad Pompeu Fabra

Cs. de la Comunicación, Relaciones Públicas, Cs. Económicas, Psicología

Universidad Autónoma de Barcelona

Abogacía, Psicología, todas las ingenierías

Universidad Politécnica de Valencia

Ingeniería en Informática

Universidad de Deusto

Cs. Económicas

Universidad de Santiago de Compostela

Cs. Biológicas, Cs. Químicas, Farmacia, Nutrición, Psicología, Administración,



ECUADOR



CONVENIOS DE INTERCAMBIO

Universidad Internacional del Ecuador

Arquitectura, Relaciones Públicas, Abogacía, Relaciones Internacionales, Hotelería, Comercialización, Nutrición, Psicología

Agronegocios, C. Políticas, Cs. de la Comunicación, Abogacía, Recursos Humanos, Ing. en Informática, Ing. Civil

Universitat Jaume I

Administración, Cs. de la Comunicación, Abogacía, Economía, Publicidad, Relaciones Públicas, Recursos Humanos, Arquitectura, Agronegocios, Cs. Químicas, Psicología, todas las ingenierías

Univesitat de Valencia

Ing. Electrónica, Ing. en Informática, Cs. Biológicas, Cs. Químicas, Tecnología de Alimentos, Farmacia, Nutrición, Psicología, Administración, C. Política, Cs. de la Comunicación, Publicidad, Abogacía, Economía, Recursos Humanos

ESDI - Escuela Superior de Diseño, Universidad Ramón Llull

Diseño de Interiores

Universidad Rey Juan Carlos

Ing. en Informática, Ing. Electrónica, Psicología, Abogacía, Publicidad, Relaciones Públicas; Diseño Gráfico, Diseño de Interiores

ESNE - Escuela Universitaria de Diseño, Innovación y Tecnología

Diseño de Interiores, Diseño Gráfico y Diseño de Indumentaria

Universidad Internacional de Catalunya

Arquitectura

CONVENIOS DE DOBLE DIPLOMA

Universidad Politécnica de Valencia

Ingeniería en Informática

Universidad de Santiago de Compostela

Título de Especialización con Abogacía

Universidad Internacional de Catalunya

Arquitectura



ESTADOS UNIDOS



CONVENIOS DE INTERCAMBIO

University of Illinois at Urbana Champaign

Agronegocios

Florida International University

Arquitectura, Contador Público, Cs. Biológicas, Administración, Cs. Químicas, Ing. Civil, Cs. de la Comunicación, Ing. en Informática, Nutrición,

Economía, Ing. Electrónica, Recursos Humanos, Hotelería, Comercio Exterior, Relaciones Internacionales, Abogacía, Comercialización, C. Políticas, Psicología, Relaciones Públicas

California State University, Long Beach

Contador Público, Comercio Exterior, Comercialización, Recursos Humanos, Ing. Civil, Ing. en Informática, Sistemas de Información, Ing. Electromecánica, Nutrición, Psicología, Cs. Químicas y Cs. Biológicas

University of Mississippi

Biología, Cs. Químicas, Ing. en Informática, Contador Público, C. Política, Psicología, Abogacía, Economía, Comercialización, Ing. Civil, Ing. en Informática, Ing. Electrónica, Cs. de la Comunicación, Farmacia

The University of Arizona

Contador Público, Ing. Electromecánica, Agronegocios, Arquitectura, Cs. Biológicas, Administración, Cs. Químicas, Ing. Civil, Ing. en Informática, Ing. Industrial, Cs. de la Comunicación, Abogacía, Comercialización, Farmacia, Psicología

Oglethorpe University, Atlanta

Contador Público, Producción y Dirección de TV, Cine y Radio, Cs. Biológicas, Administración, Cs. Químicas, Cs. de la Comunicación, Sistemas de Información, Economía, Comercialización, C. Política, Psicología, Relaciones Públicas

San Francisco State University

Administración, Contador Público, Cs. Biológicas, Cs. Químicas, Producción y Dirección de TV, Cine y Radio, Ing. Civil, Psicología, Cs. de la Comunicación, Sistemas de Información, Ing. Informática, Diseño Gráfico, Nutrición, Economía, Ing. Electromecánica, Relaciones Internacionales, Psicología, Publicidad

Albany College of Pharmacy, ACPHS NY

Farmacia



FRANCIA



CONVENIOS DE INTERCAMBIO

Isara Lyon

Agronegocios

Group ISA Lille

Agronegocios

Groupe ESA Angers

Agronegocios

Purpan Toulouse

Agronegocios

Université Paris - Dauphine

Abogacía, Relaciones Internacionales, C. Política, Cs. Económicas

Ecole Speciale d' Architecture de Paris

Arquitectura

Neoma Business School

Cs. Económicas

Université Pantheon-Assas (Paris II)

Abogacía, Relaciones Internacionales, Cs. Política, Cs. Económicas

Institut d' Etudes Politiques Aix-en Provence

C. Política, Relaciones Internacionales

ISEP Paris

Todas la ingenierías

KEDGE (Campus Bordeaux - Campus Marseille)

Cs. Económicas

ISC Paris

Cs. Económicas

ESEO

Todas las ingenierías

Toulouse Business School

Cs. Económicas

Ecole Camondo

Diseño de Interiores

Montpellier Business School

Cs. Económicas

Université Blaise Pascal

Psicología, Comercialización, Comercio Exterior y Cs. Exactas

Parsons Paris School of Art and Design

Diseño de Interiores y Diseño Gráfico

CONVENIOS DE DOBLE DIPLOMA**Ecole Speciale d' Architecture de Paris**

Arquitectura

Neoma Business School

Administración, Comercio Exterior, Comercialización, Contador Público, Hotelería, Recursos Humanos, MBA

Institut d' Etudes Politiques Aix-en Provence

Maestría en Política Económica Internacional, Maestría en Relaciones Internacionales

ISEP Paris

Ing. Electrónica, Ing. Civil, Ing. Industrial, Ing. en Informática, Ing. Electromecánica

KEDGE (Campus Bordeaux - Campus Marseille)

Agronegocios, Administración, Comercio Exterior, Comercialización, Contador Público, Hotelería, Recursos Humanos, Economía, MBA

ISC Paris

Administración, Comercio Exterior, Comercialización

ESEO

Ingeniería Electrónica, Ingeniería Informática

Toulouse Business School

Administración, Comercio Exterior, Comercialización, Agronegocios, MBA

Montpellier Business School

Administración, Comercio Exterior, Comercialización, MBA

Université Blaise Pascal

Psicología, Comercio Exterior, Comercialización

**GUATEMALA****CONVENIOS DE INTERCAMBIO****Universidad San Pablo de Guatemala**

Arquitectura, Diseño Gráfico, Abogacía, Agronegocios, Ing. en Informática

**HONDURAS****CONVENIOS DE INTERCAMBIO****Universidad de San Pedro Sula**

Arquitectura, Ingeniería Industrial, Agronegocios, Ing. Informática, Diseño Gráfico, Administración, Abogacía, Cs. de la Comunicación

Universidad Tecnológica Centroamericana

Cs. de la Comunicación, Diseño Gráfico, Abogacía, Relaciones Internacionales, Psicología, Nutrición, Ing. Industrial, Ing. Civil, Ing. Electrónica, Arquitectura.

Universidad Tecnológica de Honduras

Administración, Comercio Exterior, Ing. Informática, Abogacía



INGLATERRA



CONVENIOS DE INTERCAMBIO

Richmond, The American University of London
Comercialización, Comercio Exterior, Cs. Económicas, Cs. de la Comunicación, Relaciones Internacionales, C. Política, Psicología



ITALIA



CONVENIOS DE INTERCAMBIO

Politécnico de Milano
Arquitectura, Diseño de Interiores, todas las ingenierías

LUISS, Roma
Cs. Económicas, Abogacía, C. Política, Relaciones Internacionales

Politécnico de Torino
Arquitectura y todas las ingenierías

Università Carlo Cattaneo - LIUCC
Cs. Económicas, todas las ingenierías

Università Iuav di Venezia
Arquitectura

Università degli studi Roma Tre
Abogacía, Arquitectura y Cs. Económicas

Università degli studi de Milano-Bicocca

Cs. Económicas

Universidad Luiggi Bocconi
Cs. Económicas

Università degli Studi di Pavia
Abogacía, Cs. Exactas y de la Salud

La Università di Pisa

Relaciones Internacionales y C. Política

Università di Camerino

Cs. Exactas y de la Salud

CONVENIOS DE DOBLE DIPLOMA

Politécnico de Milano

Arquitectura, Ing. Electrónica, Ing. Civil, Ing. Industrial, Ing. en Informática, Ing. Electromecánica

Politécnico de Torino

Arquitectura, Ing. Electrónica, Ing. Civil, Ing. Industrial, Ing. en Informática, Ing. Electromecánica

Università Carlo Cattaneo - LIUCC

Administración, Comercio Exterior, Comercialización, Ing. Industrial

Università Iuav di Venezia

Arquitectura

Università degli studi de Milano-Bicocca

Economía, Comercialización, Comercio Exterior

Università degli Studi di Pavia

Abogacía

Università di Camerino

Farmacia



JAPÓN



CONVENIOS DE INTERCAMBIO

Kyoto University of Foreign Studies

Kansai Gaidai University

Todas las carreras, ya que estos convenios son para realizar estudios culturales japoneses e idioma japonés.





MÉXICO



CONVENIOS DE INTERCAMBIO

TEC de Monterrey

Agronegocios, Tecnología de Alimentos, Arquitectura, Economía, Psicología, C. Políticas, Relaciones Internacionales, Cs. de la Comunicación, Abogacía, Ing. Civil, Ing. Industrial, Ing. Electromecánica, Administración, Contador Público, Comercio Exterior, Psicología, Nutrición, Ing. Electrónica, Ing. en Informática

Universidad de Anahuac

Administración, Arquitectura, Diseño Gráfico, Abogacía, Economías, Contador Público, Comercio Exterior, Comercialización, Ing. Civil, Ing. Electrónica, Ing. Informática, Psicología

Universidad de Las Américas, Puebla

Arquitectura, Diseño de Interiores, c C. Política, Cs. de la Comunicación, Relaciones Internacionales, Cs. Biológicas, Nutrición, Farmacia, Cs. Químicas, Tecnología de Alimentos, Ing. Civil, Ing. Industrial, Ing. Electromecánica, Administración, Hotelería, Comercio Exterior, Economía, Contador Público

Universidad Nacional Autónoma de México

Administración, Arquitectura, Diseño Gráfico, Cs. Biológicas, Agronegocios, Cs. de la Comunicación, C. Política, Producción y Dirección de TV, Cine y Radio, Contador Público, Abogacía, Economía, Farmacia, Relaciones Internacionales, Ing. en Informática, Ing. Electromecánica, Tecnología de Alimentos, Ing. Electrónica, Ing. en Informática, Ing. Industrial, Psicología, Cs. Químicas, Farmacia



NICARAGUA



CONVENIOS DE INTERCAMBIO

Universidad Americana

Administración, Arquitectura, Cs. de la Comunicación, Relaciones Publicas, Contador Publico, Abogacía, Relaciones Internacionales, Diseño grafico, Economía, Ing. Informática, Ing. Industrial, Comercialización, Publicidad



NORUEGA



CONVENIOS DE INTERCAMBIO

Oslo and Akershus University College

Relaciones Internacionales, Diseño Gráfico, Ing. en Informática, Nutrición, Cs. de la Comunicación, Administración



PANAMÁ



CONVENIOS DE INTERCAMBIO

Universidad Latina

Comercialización, Comercio Exterior, Contador Público, Administración, Ing. Industrial, Ing. Electrónica, Ing. en Informática, Publicidad, Cs. de la Comunicación, C. Política, Abogacía, Psicología



PERÚ



CONVENIOS DE INTERCAMBIO

Pontificia Universidad Católica de Perú

Arquitectura, Diseño Gráfico, Cs. de la Comunicación, Publicidad, C. Política, Economía, Abogacía, Cs. Químicas, Ing. Civil, Ing. Electromecánica, Ing. Electrónica, Ing. en Informática, Administración, Contador Público



SUECIA



CONVENIOS DE INTERCAMBIO

Jönköping International Business School

Cs. Económicas

Linköping University

Todas la ingenierías



PUERTO RICO



CONVENIOS DE INTERCAMBIO

Universidad Interamericana de Puerto Rico

Administración, Contador Público, Economía, Hotelería, Recursos Humanos, Comercio Exterior, C. Política, Psicología, Cs. Biológicas, Sistemas de Información, Cs. Químicas, Ing. Electrónica, Tecnología de Alimentos, Relaciones Públicas, Ing. Industrial, Ing. en Informática



SUIZA



CONVENIOS DE INTERCAMBIO

Université de Lausanne

Abogacía, C. Política, Psicología, Administración, Economía, Cs. Biológicas, Farmacia,

Zurich University of Applied Science - School of Management and Law

Abogacía y Cs. Económicas



RED LATINOAMERICANA DE COOPERACION UNIVERSITARIA

RLCU – Virtual / Actividades realizadas por videoconferencia y publicadas en la base de videoconferencias de la RLCU:

www.rlcu.org.ar

Desde su plataforma de comunicaciones, la Red Latinoamericana de Cooperación Universitaria realiza actividades por videoconferencia, para brindar la posibilidad de que los distintos actores en cada comunidad académica, puedan participar de las actividades de la RED.

El programa de videoconferencias se inició en el año 2011 y desde entonces la RLCU realiza actividades en las siguientes temáticas:

- Repositorio Institucional
- Responsabilidad Social Universitaria
- Gestión de la Investigación
- Internacionalización de la educación superior
- Política Institucional y Gestión. Gestión Académica
- Vinculación con Decanatos
- Vinculación con servicios de extensión universitaria.
- Innovación y calidad
- Reuniones virtuales de rectores
- Interés General

En 2015, la agenda de reuniones abordó los siguientes temas:

- **25/02/15** - Retención de estudiantes de modalidad presencial. Modalidad Benchmarking.
- **26/03/15** - Seguridad en América Latina y el rol de las universidades.
- **29/04/15** - Reflexiones sobre Metodologías de enseñanza para las nuevas generaciones. Facilitador: Dr. Miguel Sumer Elías, Universidad de Belgrano.
- **06/05/2015** - IV Asamblea Virtual RLCU. De esta actividad participaron rectores y representantes de las universidades de la RLCU, en representación de sus rectores
- **26/06/15** - Aportes de la Neuroeducación para el aprendizaje activo. Expositor Dr. Hernán Aldana, Universidad de Belgrano

- **05/08/2015** - Alianza Universidad / Empresa / Estado. Benchmarking.

- **27/08/2015** - Primer Congreso Virtual de Internacionalización, transmitido desde la Universidad Interamericana de Puerto Rico. A partir de una agenda estructura en base a tres temas: Internacionalización del Currículo, Servicios para Estudiantes Internacionales y Movilidad Estudiantil, contamos con tres expertos internacionales: Srta. Jeannette Vélez Ramírez, ex Canciller de la Universidad del Rosario (Colombia); Dra Norma Juárez Solomo, Directora de Desarrollo Internacional y de la Cooperación de la Universidad Autónoma del Estado de Morelos (México) y Sr. Francisco Marmolejo, Coordinador del Programa de Educación Superior del Banco Mundial.

- **17/09/2015** - Clima climático. Benchmarking.

- **02/12/2015** - Nuevas tecnologías y el lenguaje- Facilitador: Dr. Alejandro Parini, Universidad de Belgrano

Coordinación RLCU Virtual: Lic. Estela De Villa, Secretaria Ejecutiva-RLCU

Agencia de Acreditación - Inicio Reacreditación Universidad Tecnológica de El Salvador

La agencia de Acreditación de la Red Latinoamericana de Cooperación Universitaria asesora a las universidades Red y extra Red en sus procesos de acreditación institucional. De dicha actividad da cuenta el siguiente estado de situación:

Universidades con informe del Comité Dictaminador: Universidad Privada de Santa Cruz de la Sierra (Bolivia);

Universidades en proceso de acreditación: Universidad Nuestra Señora de la Paz (Bolivia), Universidad Tecnológica de Honduras (Honduras) y Fundación Universitaria del Area Andina (universidad extra Red);

Universidades que han solicitado reacreditación: Universidad Diego Portales (Chile), Universidad



de Belgrano (Argentina), Universidad Americana (Nicaragua) y Universidad Domingo Savio (Bolivia);

Universidades que han solicitado acreditación: Universidad Minuto de Dios (Colombia) y Universidad de Fortaleza (Brasil);

Universidades sin acreditación vigente: Universidad Tecnológica de Bolívar (Colombia), Universidad de San Pedro Sula (Honduras), Universidad Tecnológica de El Salvador (El Salvador), Universidad San Pablo de Guatemala (Guatemala) y Corporación Universitaria Remington.

En la semana del 15 al 21 de noviembre, el Dr. Víctor Beker, en calidad de asesor técnico de la Agencia de Acreditación de la RLCU, visita la Universidad Tecnológica de El Salvador, en la ciudad de San Salvador, El Salvador, para instruir a los equipos de trabajo en el proceso de reinicio de la acreditación institucional de esa Casa de Estudios.

Membresías

En 2015 la Corporación Universitaria Remington (Medellín, Colombia), se sumó a la Red Latinoamericana de Cooperación Universitaria. Se trata de una institución de Educación Superior reconocida por el Ministerio de Educación de Colombia. Inició sus actividades en el campo de la Educación en 1915 y en el campo de la Educación Superior en 1996. Atiende una población de alrededor de 23,000 estudiantes en sus diversos programas y sedes.

Torneo Hispanoamericano de Debate RLCU

Entre el 20 y el 24 de julio se realizó la XI edición del Torneo Hispanoamericano de Debate 2015, en la Universidad Interamericana de Puerto Rico, Recinto San Germán. Se puso a debate el tema de la *Internacionalización de la Educación*, con los siguientes resultados finales:

1er puesto – Universidad Americana (Nicaragua)

2do puesto – Universidad Minuto de Dios (Colombia)

3er puesto – Universidad Interamericana de Puerto Rico – Recinto Metro.

Resultó Mejor Capitán el Prof. Edgardo J. Pinell M, de la Universidad Americana y mejor orador el estudiante Oscar Noel Martínez, también de la Universidad Americana.

RLCU / Area Comunicación / Editorial NEWSLETTER RLCU

Desde junio de 2013 se edita desde la Secretaría Ejecutiva de la RLCU una Newsletter digital de periodicidad mensual, con la finalidad de documentar todas las actividades realizadas y/o proyectadas por la RED y, adicionalmente, compartir información de actividades internacionales: Congresos, Convocatorias de programas internacionales y otros temas relacionados con los ejes temáticos de la RED. Las ediciones mensuales son distribuidas electrónicamente y publicadas en el sitio de la Red y en el Facebook de la RLCU.

Revista Debates Latinoamericanos (digital) /Area Académica

La Revista Debates Latinoamericanos es una publicación electrónica del Centro Latinoamericano de Estudios Avanzados (CLEA), institución creada a instancias de la XII Asamblea de rectores de la Red Latinoamericana de Cooperación Universitaria (RLCU) llevada a cabo en la ciudad de San Pablo, los días 24 y 25 de Octubre del año 2002. A través del trabajo en red se propone abordar la problemática de nuestro continente, potenciando de esa manera la capacidad de investigación en las Universidades. La publicación se basa en los principios del pluralismo ideológico y la defensa de los valores de la democracia política. La revista Debates Latinoamericanos es una publicación indizada en LATINDEX, desde el año 2011: <http://www.latindex.org>

DEBATES LATINOAMERICANOS, AÑO 13, Nº 26, ABRIL DE 2015

En la edición número 26 de la Revista Debates Latinoamericanos se aborda el tema de la seguridad urbana en América Latina.

ARTÍCULOS EDICIÓN NÚMERO 26

Juan Cruz Vazquez - Fernanda Victoria Collinao - Bruno Danelon

El tráfico ilícito de drogas de síntesis en los albores del nuevo siglo

Miguel Angel Garcés Villamil

Compartiendo el uso de las armas con la población civil: De las Convivir en Colombia a las Milicias Bolivarianas en Venezuela

Julio P. Cepeda

Narcotráfico, amenaza irresuelta

Mgter. Marcela Ponce - Co-autor Mgter. Hugo Lupiañez

Medidas alternativas a la privación de la libertad: una oportunidad de cambio para jóvenes en conflicto con la ley penal

Jorge Alonso Marulanda Bohórquez, Diego Martínez Castro

Contribuciones de la noción "diseño de experiencia" en el panorama de la educación no-formal

NOTAS DE INVESTIGACIÓN

Roberto Antonio Morán De León

Panamá Líder Mundial de Abanderamiento

Jenny Alexandra Mosquera

Lecciones aprendidas en el proceso de renovación de la acreditación de un programa académico en una universidad de la región

RESEÑAS BIBLIOGRÁFICAS

Patricia Goytia Benítez

Espejo Colectivo

Disponible en: <http://revista.rlcu.org.ar/editorial.asp>

DEBATES LATINOAMERICANOS, AÑO 13, Nº 27, OCTUBRE DE 2015

ARTÍCULOS

La edición del mes de octubre de la revista Debates Latinoamericanos está dedicada a la presentación de trabajos que fueron expuestos en el IX Encuentro de Investigadores organizado por la Red Latinoamericana de Cooperación Universitaria y que tuviera lugar los días 12 y 13 de junio de 2014 en la Universidad Autónoma de Occidente, sita en la ciudad de Cali, departamento del Valle del Cauca, Colombia.

Dicho Encuentro fue convocado para debatir el tema "Innovación, su evolución en campos culturales, medioambientales y de competitividad". Las presentaciones abarcaron tres ejes temáticos:

1. Innovación, Cultura, Cambio Social, Educación y Juventud
2. Innovación, Territorio y Medio -Ambiente
3. Innovación. Competitividad y Desarrollo

Los papers seleccionados que integran la publicación se pueden consultar en el site de la Red,

Encuentro Internacional de Investigadores de la RLCU

El X Encuentro Internacional de Investigadores de la Red Latinoamericana de Cooperación Universitaria se realizó en la Universidad de Belgrano, los días 12 y 13 de noviembre de 2015. El tema del Encuentro fue SEGURIDAD CIUDADANA en América Latina: Debates y propuestas.

Este Encuentro es una reunión anual que tiene como objetivo principal promover el intercambio de información científica y tecnológica entre investigadores desde hace una década. Su objetivo principal es la generación de nuevos conocimientos científicos o tecnológicos en los países miembros de la Red y cuenta con la participación



como expositores de investigadores nacionales y extranjeros de reconocida trayectoria internacional.

En el Encuentro recibimos por videoconferencia una presentación del Dr. Irvin Waller, de Canadá, exponente mundial en Prevención del Delito y Presidente de la Sociedad Internacional de Victimología y de un debate posterior. La actividad continuó con presentaciones de los investigadores de universidades RED y extra RED, de Argentina, Bolivia, Colombia, Panamá y México y concluyó con la elaboración y lectura de las conclusiones del Encuentro. La coordinación de la actividad estuvo a cargo del Dr. Claudio Stampalija.

La coordinación de la actividad estuvo a cargo del CEPREDE y de la Secretaría Ejecutiva de la RLCU.

Taller de Rectores y XXIX Asamblea RLCU

La XXIX Asamblea de la Red Latinoamericana de Cooperación Universitaria se celebra los días 1 y 2 de octubre en la Universidad del Aconcagua, en la ciudad de Mendoza (Argentina). Las sesiones de trabajo son presididas por el Dr. Osvaldo Caballero, Rector de la Universidad del Aconcagua y por el Dr. Avelino Porto, Presidente del Consejo de Administración de la Red Latinoamericana de Cooperación Universitaria.

Gestión y planificación en instituciones de educación superior en el siglo XXI, fue el tema del taller impartido por el profesor Gonzalo Zapata, Ph.D., de la Pontificia Universidad Católica de Chile y dirigido a Rectores y Directivos de las universidades de la Red Latinoamericana de Cooperación Universitaria-RLCU.

En el taller se abordaron temas seleccionados de gestión y planificación en universidades de la región, considerando los actuales desafíos de dirección, regulación y cambio de la educación superior en el siglo xxi. Tomando como punto de partida algunos autores claves que han abordado conceptos y modelos asociados a gestión directiva en organizaciones académicas, rendición de cuentas en contextos de (auto) regulación, y planificación del cambio y mejoramiento de la calidad, los participantes realizaron ejercicios de aplicación y debates grupales, para contribuir al enriquecimiento mutuo. El taller cerró con una síntesis de los principales aprendizajes de la jornada y de los temas pendientes y de interés futuro para la RED.

Durante la jornada del 2 de octubre se desarrolló la XXIX Asamblea de la RED y los coordinadores de los cuatro ejes estratégicos que componen la estructura de la agenda de trabajo de la Red Latinoamericana de Cooperación Universitaria: Miembros, Comunidad Académica, Vinculación Universidad-Sociedad y Organismos Internacionales, presentaron sus informes de avance.

Programa de Movilidad de Estudiantes

Vigente desde el año 2000, el Acuerdo de Movilidad y Homologación de Estudios regula los procedimientos de movilidad entre las universidades de la RED. El registro de los intercambios por semestre se documenta en la Secretaría Ejecutiva de la RLCU.

También, bajo el paraguas de la cooperación universitaria y mediante iniciativas bilaterales y recíprocas, la RED participa de Embajadas Culturales, Ejemplo: Actuaciones de grupos de baile de la Universidad Autónoma de Occidente en la Universidad Interamericana de Puerto Rico y de la Universidad Interamericana de Puerto Rico en la Universidad Autónoma de Occidente, Concursos de Fotografía.

UNIVERSIDAD
Y EMPRESA



UNIVERSIDAD Y EMPRESA



DIRECCIÓN DE DESARROLLO PROFESIONAL



FOCUS GROUP

6 DE ABRIL / CONFERENCIA

Eje temático: evaluación de servicios de la universidad dirigidos a los alumnos de primer año.

Disertantes: Jorge Montarcé, Emma Di Tullio, Ana Linares, Ramiro Espiño, Julián Laino, Gabriela Valdovinos, Ileana Minutella, Susana Giménez, Walter Durotck, Claudia Altieri.

Coordinada por el Departamento de Comunicaciones.

CONGRESO DE CIENCIAS ECONÓMICAS

23 DE ABRIL / JORNADA DE DESARROLLO PROFESIONAL

Disertantes: licenciadas Gabriela Vera, estudio Crowe Horwarth, María Victoria Vivona, estudio Crowe Horwarth, y Julieta Pantarotto, exdirectora de Recursos Humanos del hotel Hilton.

Moderador: Jorge Montarcé.

Coordinada por la Dirección de Desarrollo Profesional.

ESTRATEGIAS PARA LA INSERCIÓN LABORAL Y LA CONFECCIÓN DEL CV

24 DE ABRIL / TALLER

Participantes: alumnos del colegio General Belgrano.

Expositores: Jorge Montarcé, Hebe Sáenz y Julián Laino.

Moderador: Jorge Montarcé.

Coordinado por la Dirección de Desarrollo Profesional.

ESTRATEGIAS PARA LA INSERCIÓN LABORAL Y LA CONFECCIÓN DEL CV

29 DE ABRIL / TALLER

Participantes: alumnos del colegio Nuestra Señora del Rosario.

Expositores: Jorge Montarcé, Hebe Sáenz y Julián Laino.

Moderador: Jorge Montarcé.

Coordinado por la Dirección de Desarrollo Profesional.

PROPUESTA DE ACTIVIDAD PARA LA UNIVERSIDAD DE BELGRANO SOBRE PREVENCIÓN PRIMARIA EN SALUD

7 DE MAYO / REUNIÓN

Participantes: Jorge Montarcé y María Belén Peraita.

Coordinada por la Dirección de Desarrollo Profesional.

PORTAL DE EMPLEOS "TRABAJANDO.COM"

14 DE MAYO / CAPACITACIÓN

Ejes temáticos: formas de uso y utilización de la herramienta.

Expositores: Dolores Mountford, de Trabajando.com, Julián Laino y Hebe Sáenz.

Moderador: Jorge Montarcé.

Coordinada por la Dirección de Desarrollo Profesional.

ESTRATEGIAS PARA LA INSERCIÓN LABORAL Y LA CONFECCIÓN DEL CV

20 DE MAYO / TALLER

Participantes: alumnos del colegio Santa María de Nazareth.

Expositores: Jorge Montarcé, Hebe Sáenz y Julián Laino.

Moderador: Jorge Montarcé.

Coordinado por la Dirección de Desarrollo Profesional.



Alumnos en los talleres

ESTRATEGIAS PARA LA INSERCIÓN LABORAL Y LA CONFECCIÓN DEL CV

29 DE MAYO / TALLER

Participantes: alumnos de los colegios Asunción de la Virgen y Nuevos Aires.

Expositores: Jorge Montarcé, Hebe Sáenz y Julián Laino.

Moderador: Jorge Montarcé.

Coordinado por la Dirección de Desarrollo Profesional.

REUNIÓN CON EL GERENTE DIVISIONAL DE TALENTO Y CULTURA DE WAL-MART ARGENTINA

2 DE JUNIO / ACUERDOS, COOPERACIÓN Y BENEFICIOS

Participantes: Jorge Montarcé y Cecilia Diaz Astudillo.

Coordinada por la Dirección de Desarrollo Profesional.

DIFUNDIENDO TALENTOS

10 DE JUNIO / TALLER

Participantes: alumnos de Relaciones Internacionales y Ciencia Política.

Expositor: Jorge Montarcé.

Moderador: Jorge Montarcé.

Coordinado por la Dirección de Desarrollo Profesional.

REUNIÓN EN LA RURAL CON EL RESPONSABLE DE MARKETING DE CLARÍN

10 DE JUNIO / TRAMITACIÓN DE AUSPICIO OPEN DAY Y MARATÓN UB

Participantes: Jorge Montarcé y Pablo Testa.

A cargo de: Jorge Montarcé.

Coordinada por la Dirección de Desarrollo Profesional.

ESTRATEGIAS PARA LA INSERCIÓN LABORAL Y LA CONFECCIÓN DEL CV

17 DE JUNIO / TALLER

Participantes: alumnos de los colegios Francisco Faa Di Bruno, Gonzalez Pecotche, Mekhitarista y Watson.

Expositores: Jorge Montarcé, Hebe Sáenz y Julián Laino.

Moderador: Jorge Montarcé.

Coordinado por la Dirección de Desarrollo Profesional.

FERIA VIRTUAL

DEL 22 AL 28 DE JUNIO / FERIA

Con el mismo propósito de una feria presencial, aprovechando las ventajas multimedia

Expositores: Jorge Montarcé, Julián Laino, Carlos Lloveras, por Comunicaciones.

Moderador: Dirección de Desarrollo Profesional. Coordinada por Trabajando.com.

VIAJE AL INTERIOR. RUTA 5, TRAMO TRENQUE LAUQUEN - PEHUAJÓ

22 DE JUNIO

A cargo de: Jorge Montarcé.

Organizado por la Dirección de Desarrollo Profesional.

VIAJE AL INTERIOR. RUTA 5, TRAMO PEHUAJÓ - CARLOS CASARES

23 DE JUNIO

A cargo de: Jorge Montarcé.

Organizado por la Dirección de Desarrollo Profesional.

VIAJE AL INTERIOR. RUTA 5, TRAMO 9 DE JULIO

24 DE JUNIO

A cargo de: Jorge Montarcé.

Organizado por la Dirección de Desarrollo Profesional.

VIAJE AL INTERIOR. REGRESO A CAPITAL FEDERAL

25 DE JUNIO

A cargo de: Jorge Montarcé.

Organizado por la Dirección de Desarrollo Profesional.

ESTRATEGIAS PARA LA INSERCIÓN LABORAL Y LA CONFECCIÓN DEL CV

26 DE JUNIO / TALLER

Participantes: alumnos de los colegios Master y Santa Brígida.

Expositores: Jorge Montarcé, Hebe Sáenz y Julián Laino.

Moderador: Jorge Montarcé.

Coordinado por la Dirección de Desarrollo Profesional.

OPEN DAY UNIVERSITY

7 DE JULIO / ACTIVIDAD ACADÉMICA

Expositores: Jorge Montarcé, Hebe Sáenz y Julián Laino.

Moderadores: Jorge Montarcé, Prof. Garabieta y Andrea Vergez.

Organizada por distintos sectores de la Universidad.



REUNIÓN CON NOELIA VERÓN, GRUPO TELECOM
4 DE AGOSTO / PROPUESTA PARA RETOMAR CONTACTO

Participantes: Jorge Montarcé y Noelia Verón.
 A cargo de: Jorge Montarcé.
 Coordinada por la Dirección de Desarrollo Profesional.

DIFUNDIENDO TALENTOS
5 DE AGOSTO / TALLER

Participantes: alumnos de la carrera de Diseño de Indumentaria.
 Expositores: Jorge Montarcé y Karina Fleider.
 Moderador: Jorge Montarcé.
 Coordinado por la Dirección de Desarrollo Profesional.

ENTREGA DE 10.000 BOLSAS EN PUESTOS DE DIARIOS
7 DE AGOSTO

A cargo de: Jorge Montarcé, Ignacio Tomé y Ramiro Espiño.
 Coordinada por: Jorge Montarcé, Ignacio Tomé y Ramiro Espiño.

DIFUNDIENDO TALENTOS
10 DE AGOSTO / TALLER

Participantes: alumnos de la carrera de Comercialización
 Expositores: Jorge Montarcé y German Carosio.
 Moderador: Jorge Montarcé.
 Coordinado por la Dirección de Desarrollo Profesional.

DIFUNDIENDO TALENTOS
10 DE AGOSTO / TALLER

Participantes: alumnos de la carrera de Comercio Internacional.
 Expositores: Jorge Montarcé.
 Moderador: Jorge Montarcé.
 Coordinado por la Dirección de Desarrollo Profesional.

DIFUNDIENDO TALENTOS
13 DE AGOSTO / TALLER

Participantes: alumnos de la carrera de Administración con Orientación Pyme.
 Expositores: Jorge Montarcé.
 Moderador: Jorge Montarcé.
 Coordinado por la Dirección de Desarrollo Profesional.

DIFUNDIENDO TALENTOS
13 DE AGOSTO / TALLER

Participantes: alumnos de la carrera de Administración con Orientación en Recursos Humanos.
 Expositores: Jorge Montarcé.
 Moderador: Jorge Montarcé.
 Coordinado por la Dirección de Desarrollo Profesional.

ESTRATEGIAS PARA LA INSERCIÓN LABORAL Y LA CONFECCIÓN DEL CV

20 DE AGOSTO / TALLER

Participantes: alumnos de los colegios Carlos Steeb y Schiller.
 Expositores: Jorge Montarcé, Hebe Sáenz y Julián Laino.
 Moderador: Jorge Montarcé.
 Coordinado por la Dirección de Desarrollo Profesional.

DIFUNDIENDO TALENTOS
24 DE AGOSTO / TALLER

Participantes: alumnos de Programación de Computadoras.
 Expositores: Jorge Montarcé.
 Moderador: Jorge Montarcé.
 Coordinado por la Dirección de Desarrollo Profesional.

LANZAMIENTO DEL PROGRAMA JÓVENES PROFESIONALES 2015

25 DE AGOSTO / DESAYUNO

Expositores: Julián Laino y Kimberly-Clark.
 Moderador: Kimberly-Clark.
 Organizado por Kimberly-Clark.



ESTRATEGIAS PARA LA INSERCIÓN LABORAL Y LA CONFECCIÓN DEL CV

25 DE AGOSTO / TALLER

Participantes: alumnos de los colegios Emilia Moutier de Pirán y San José de Martínez.

Expositores: Jorge Montarcé, Hebe Sáenz y Julián Laino.

Moderador: Jorge Montarcé.

Coordinado por la Dirección de Desarrollo Profesional.

PLANEAMIENTO DE RECURSOS HUMANOS

27 DE AGOSTO / ACTIVIDAD ACADÉMICA

A cargo de: Jorge Montarcé, Alberto Souto y Mercedes López.

Moderador: Jorge Montarcé.

Coordinado por la Dirección de Desarrollo Profesional.

DIFUNDIENDO TALENTOS

27 DE AGOSTO / TALLER

Participantes: alumnos de la carrera de Administración con Orientación en Recursos Humanos.

A cargo de: Jorge Montarcé.

Coordinado por la Dirección de Desarrollo Profesional.

EXPO UNIVERSIDADES

VIAJE A LA LOCALIDAD DE BOLÍVAR

28 DE AGOSTO / PARTICIPACIÓN

A cargo de: Julián Laino.

Coordinada por: Jorge Montarcé.

DIFUNDIENDO TALENTOS

31 DE AGOSTO / TALLER

Participantes: alumnos de la carrera de Comercialización.

Expositores: Jorge Montarcé y German Carosio.

Moderador: Jorge Montarcé.

Coordinado por la Dirección de Desarrollo Profesional.

LANZAMIENTO DEL PROGRAMA JÓVENES PROFESIONALES 2015

10 DE SEPTIEMBRE / DESAYUNO

Expositores: Julián Laino y Unilever.

Moderador: Unilever.

Organizado por Unilever.

ESTRATEGIAS PARA LA INSERCIÓN LABORAL Y LA CONFECCIÓN DEL CV

17 DE SEPTIEMBRE / TALLER

Participantes: alumnos del colegio Monseñor Dillon.

Expositores: Jorge Montarcé, Hebe Sáenz y Julián Laino.

Moderador: Jorge Montarcé.

Coordinado por la Dirección de Desarrollo Profesional.

ESTRATEGIAS PARA LA INSERCIÓN LABORAL Y LA CONFECCIÓN DEL CV

25 DE AGOSTO / TALLER

Participantes: alumnos de los colegios Superior Porteño, Arce y 20 de Junio.

Expositores: Jorge Montarcé, Hebe Sáenz y Julián Laino.

Moderador: Jorge Montarcé.

Coordinado por la Dirección de Desarrollo Profesional.

EMPRESA PRICE

6 DE OCTUBRE / PRESENTACIÓN

A cargo de: Jorge Montarcé.
Coordinada por la Dirección de Desarrollo Profesional.

ESCUELAS Y SOCIEDAD RURAL DE LA LOCALIDAD DE LUJÁN

15 DE OCTUBRE / VISITA FORMATIVA

A cargo de: Jorge Montarcé y Julián Laino.
Moderador: Jorge Montarcé.
Coordinada por la Dirección de Desarrollo Profesional.

ESTRATEGIAS PARA LA INSERCIÓN LABORAL Y LA CONFECCIÓN DEL CV

OCTUBRE / TALLER

Participantes: alumnos del colegio Hijas de Jesús.
Expositores: Jorge Montarcé, Hebe Sáenz y Julián Laino.
Moderador: Jorge Montarcé.
Coordinado por la Dirección de Desarrollo Profesional.

DIFUNDIENDO TALENTOS

28 DE OCTUBRE / TALLER

Participantes: alumnos del Centro Universitario de Tigre.
A cargo de: Jorge Montarcé.
Coordinado por la Dirección de Desarrollo Profesional.

REUNIÓN CON UNILEVER Y DIRECTORES DE CARRERA

13 DE NOVIEMBRE / BENEFICIOS Y COOPERACIÓN

Participantes: Jorge Montarcé, Julián Laino, Eduardo Martínez, Daniel Bacelo, Solange García (UL), Florencia Bettinotti (UL).
A cargo de: Jorge Montarcé.
Coordinado por la Dirección de Desarrollo Profesional.



Alumnos de los talleres

CONVENIOS MARCO DE PASANTÍAS – EMPRESAS 2015

- Siemens S.A.
- Metrogas
- Banco Piano
- Google Argentina
- OSDE
- Al Mundo.com
- Asociación Cultural Pestalozzi
- Aipem Group S.A.
- Tandem SRL
- Cicerchia & Asociados
- WallChase
- Torke SRL
- Silvia Haskler
- Almactiva S.A.
- Colonia Express
- Terumo BCT Latin America S.A.
- Techcom SRL
- Gestiones Tallion S.A.
- Inergy Automotive Systems Argentina S.A.
- Adriana Ester Benito
- Search S.A.
- Lartirigoyen y CIA
- Porta Hermanos S.A
- Castex Prop. SRL
- Dr. Lazar y Cía. S.A.
- KETRA SRL
- SOUTHERN LABS
- Diversey S.A.
- Grupo C&C SRL
- MELISAM S.A.
- FRONTIS
- LAVISTACASAL
- FROS & SULLIVAN
- DB&A Consultores
- MY HOTELES ARG. SRL
- DON HOTELES ARG SRL
- CYAN RECOLETA HOTEL SRL
- Alta Gama Turismo
- General Electric International Inc.
- Dalde
- Siete Veinte SRL
- Laboratorio ELEA
- Quintiles
- ALEA Broker de Seguros
- BigBox S.A
- Kronos Surlatina S.A.
- Hucap SRL
- Power Consultant S.A.
- Process Technologies



OFICINA DE VINCULACIÓN Y COOPERACIÓN UNIVERSIDAD-EMPRESA

La Oficina de Vinculación y Cooperación Universidad-Empresa es el fruto de la histórica vocación de tender puentes con la sociedad que caracteriza a la Universidad de Belgrano, quien siempre ha buscado proyectarse al mundo del trabajo, de la investigación y de la producción, poniendo su experiencia y sus conocimientos al servicio del sector productivo en instituciones públicas y privadas.

1. DIAGNÓSTICO DE CAPACIDADES Y GESTIÓN

Puesta en funcionamiento de Laboratorios para la prestación de servicios, desarrollo y transferencia de conocimientos.

LABORATORIO DE ANÁLISIS INSTRUMENTAL

Análisis de control de procesos, determinaciones analíticas por HPLC, GC y UV, y desarrollo de metodología analítica para importantes empresas. En el último año, se ha incorporado personal técnico y nuevo equipamiento con el objetivo de incrementar la capacidad de trabajo del Laboratorio.

Algunas empresas que han trabajado con la Universidad son las siguientes:

- Novozymes (Merck Crop Bioscience)
- BASF
- Instituto Massone
- Sidus
- Deltafarma
- Kemex
- Porfenc
- Novachem
- Laboratorio Lamar
- Kilab
- Akapol
- Laboratorio Pharmamerican
- Donato-Zurlo

- Universidad Austral
- Universidad Nacional de Mar del Plata

CENTRO UB DE INGENIERÍA DE SOFTWARE, CALIDAD Y SEGURIDAD (CUBISS), LABORATORIO DE TESTING Y CALIDAD DE SOFTWARE

Este laboratorio está técnicamente capacitado para ofrecer servicios especializados de ingeniería, testing y calidad, y seguridad de software, con una importante experiencia en el tema.

Ha realizado un trabajo de consultoría especializada en auditoría interna del Sistema de Gestión de la Calidad. Con dicha empresa se ha obtenido también un importante subsidio (ANR 2011) del Fondo Tecnológico Argentino (FONTAR, Mincyt), en el cual el CUBISS es parte de la unidad ejecutora.

Se han realizado a su vez consultorías tecnológicas a las siguientes empresas:

- Auditoría IRAM ODEA y ABC Consulting
- Servicio SyK ISO 19011 – Dirección General de Rentas de Corrientes
- Auditoría IRAM SYSCAC y Auditoría IRAM SYSORG
- Servicio SyK ISO SGSTI - Dirección General de Rentas de Corrientes
- Curso Evaluación de Software usando normas ISO y Framework MyFEPS, contratado por IRAM para cliente Universidad Nacional de La Plata
- Servicio SyK ISO – Corrientes
- Servicio ISO 20000 para INTI, para su cliente Maxiconsumo
- Servicio SyK ISO 19011 – Dirección General de Rentas de Corrientes
- Auditoría IRAM Tecnosoftware y Auditoría IRAM FX Informática

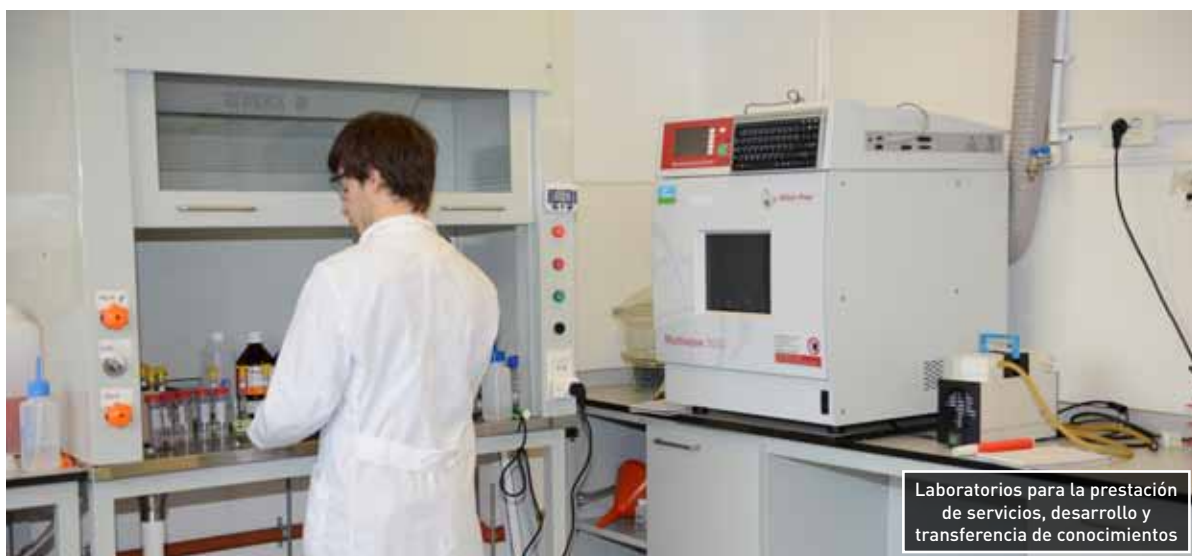

Servicio SyK Taller de Auditoría Interna de Procesos de Alta Dirección
 Servicio ISO 20000 para INTI
 Plan de acción para mitigar riesgos de la Dirección General de Administración de Bienes del GCBA.
 Evaluación de Software, utilizando el modelo de calidad de productos de software QSAT (de MyFEPS) – SyK
 Servicio SyK Taller de Evaluación de software usando el Framework MyFEPS (producto de proyecto de investigación MyFEPS), Dirección General de Rentas de Corrientes
 Taller de auditoría interna ISO 19011 del Sistema de Gestión de Servicios ISO/IEC 20000-SyK

LABORATORIO DE TECNOLOGÍA AMBIENTAL

A partir de un convenio firmado con la empresa Tecsan Ingeniería Ambiental SA (Grupo Benito Roggio), se crea el Laboratorio de Tecnología Ambiental con el objetivo de coordinar acciones conjuntas que permitan el desarrollo de la biotecnología ambiental.

La empresa ha comprometido medios físicos (equipamiento, maquinaria, sitios experimentales, materiales) y económicos para la puesta en marcha del Laboratorio, tanto para investigación como para la prestación de servicios tecnológicos, de consultoría y de capacitación.

Se han incorporado tres investigadoras especializadas en las diferentes áreas de tecnologías para la remediación de ambientes contaminados. Actualmente, este laboratorio trabaja con alumnos de la Facultad de Ciencias Exactas en temas de investigación de interés común para la universidad y la empresa. Durante el año, el laboratorio ha ido incorporando nuevo

equipamiento. Esta nueva capacidad instalada permitirá ampliar la cantidad y variedad de servicios tecnológicos.

A través del Programa de Recursos Humanos Altamente Calificados del Mincyt, la empresa ha incorporado varios profesionales doctorados, y otros aún están en proceso de incorporación.

OTROS LABORATORIOS EN DESARROLLO:

LABORATORIO ANÁLISIS FITOTERÁPICOS

- Reconocimiento de especies vegetales en materias primas y productos manufacturados
- Estudios con microscopio óptico y microscopio electrónico de barrido (MEB)
- Estudios fitoquímicos
- Desarrollo y optimización de técnicas de control de calidad para materias primas, extractos y productos terminados de origen vegetal.
- Investigaciones bibliográficas
- Consultoría

UNIDAD I+D PARA SERVICIOS EN CLÍNICA FARMACÉUTICA

- Biodisponibilidad: estudios de bioequivalencia in vivo e in vitro, de acuerdo a las Disposiciones ANMAT
- Diseño y estadística de estudios preclínicos y clínicos fase I, II, III y IV
- Farmacovigilancia: actuar como efector periférico mediante recepción y notificaciones espontáneas de reporte de eventos adversos
- Servicios a los laboratorios farmacéuticos: servicio integral en farmacovigilancia según establece la disposición 5358/12



LABORATORIO DE FABRICACIÓN DIGITAL

- Exploración de distintas maneras de producir nuevos diseños, prototipos de productos industriales y modelos de edificios o de áreas urbanas
- Materialización de objetos arquitectónicos o industriales, partes o modelos de edificios a partir de software de modelado, complementados con equipamiento de fabricación digital

2. DETECCIÓN DE RECURSOS HUMANOS Y CAPACIDADES PARA EL DESARROLLO DE ASISTENCIA TÉCNICA Y CONSULTORÍA ESPECIALIZADA EN LAS DISTINTAS UNIDADES ACADÉMICAS

CONSULTORÍAS EXPERTAS EN TEMAS ECONÓMICO-FINANCIEROS E INGENIERILES

Se desarrolló un trabajo de asistencia técnica y consultoría sobre logística internacional y comercio exterior para la empresa Barrick. La Facultad de Ingeniería ha realizado una

actividad de asistencia técnica sobre reparación y calibración de sensores de temperatura en la planta de TMB para la empresa Tecsan SA.

CENTRO DE ESTUDIOS E INVESTIGACIONES AMBIENTALES APLICADAS

Su misión es desempeñar un papel de liderazgo en el diagnóstico, investigación y desarrollo para resolver situaciones ambientales complejas y formar recursos humanos calificados que puedan encarar el desafío que plantea la interacción del ambiente y la sociedad, con el fin de contribuir al desarrollo sostenible.

Áreas estratégicas

Investigación y transferencia: proyectos de I+D+i, servicios de asesoramiento y asistencia técnica, consultoría y servicios a terceros.

Educación y Formación: posgrados, capacitación y formación continua, seminarios de difusión, formación e investigación.

Capacidades científico-tecnológicas y recursos humanos especializados

- Laboratorio tecnología ambiental
- Laboratorio análisis instrumental
- Implementación de software de control de variables ambientales
- Recursos humanos expertos multidisciplinares

Actividades



- Consultoría especializada: abordaje interdisciplinario de situaciones ambientales
- Asistencia técnica
- Servicios tecnológicos: análisis y ensayos fisicoquímicos y biológicos
- I+D+i: investigación y desarrollo de soluciones a medida
- Implementación de software
- Capacitación: cursos, talleres, jornadas abiertas e in company

Especialidades

- Análisis y ensayos
- Asesoramiento legal
- Asesoramiento económico-financiero, economía ambiental
- Desarrollo urbano y arquitectura sustentable
- Sustentabilidad: huella de carbono, zero waste, B corporation
- Estudios e instalaciones eléctricas y electrónicas
- Servicios ambientales

Se han realizado presentaciones del Centro de Estudios e Investigaciones Ambientales Aplicadas (CEIAA) en diferentes ámbitos, tales como la Unión de Empresarios de Tigre y la empresa Givaudan, con la que se ha comenzado un plan de trabajo integral y multidisciplinario. Junto con la Consultora IINSA, se ha

desarrollado el seminario “Responsabilidad ambiental, herramientas para la minimización del daño”.

El CEIAA ha sido acreditado como Consultora Ambiental (N.º 279) en el Organismo Provincial para el Desarrollo Sostenible de la provincia de Buenos Aires (OPDS).

A su vez, se ha logrado la certificación por Interlaboratorio de Análisis de Aguas COFES 2014.

CENTRO DE COMPETITIVIDAD Y GESTIÓN DE COSTOS

Programas de estandarización de procesos y procedimientos. Desarrollo de programas de determinación de costos, desarrollo de índices de evolución de actividades sectoriales, programas de reordenamiento administrativo, asistencia técnica en la implementación de recomendaciones de los organismos de control, fortalecimiento de la administración de concesiones y entes controlados, programas de verificación y control de beneficios y subsidios que otorga el Estado.

Durante el año, se ha continuado prestando asistencia técnica y servicios de consultoría en gestión de costos a la empresa Andreani.



3. COOPERACIÓN INTERNACIONAL

Presencia de la Universidad de Belgrano en las siguientes actividades:

- Coordinación de los múltiples talleres del Programa Columbus de capacitación de directivos a través de videoconferencias
- Taller "Estrategias de marketing para promocionar internacionalmente la universidad", con la participación de responsables de Relaciones Internacionales, responsables de Reclutamiento en Ecuador y Colombia, oficinas de comunicación y promoción, oficinas de admisión de diferentes niveles [grado, posgrado, carreras de dos años, a distancia], especialistas y asesores
- Participación de talleres, jornadas y conferencias organizadas por el Mincyt sobre programas de financiamiento nacional e internacional.
- Detección y presentación a convocatorias a proyectos internacionales. Vinculación de la oferta UB a la demanda internacional para proyectos de I+D+i
- Presentación a la convocatoria de la Unión Europea EuropeAid/135768/DD/ACT/AR con el proyecto Ciudades Capitales ante el Cambio Climático [C24]

4. DIFUSIÓN, ASISTENCIA Y COLABORACIÓN PARA FORMULACIÓN Y GESTIÓN DE PROYECTOS

- Reformulación e implementación del proyecto para la convocatoria FINSET 2013 del Ministerio

de Ciencia, Tecnología e Innovación Productiva, que ha sido aprobado para la compra de equipamiento, obra civil y desarrollo de nuevos servicios tecnológicos

- Asistencia en la formulación y presentación del PICT 2014 presentado por el doctor Bacelo (Facultad de Ciencias Exactas) CBCM, que se encuentra en proceso de evaluación
- Asistencia en la formulación y presentación de un proyecto para la convocatoria de FIT Ambiental del FONARSEC por la empresa TAYM SA del grupo Benito Roggio Ambiental, que ha sido aprobado
- Búsqueda, análisis y difusión de convocatorias y oportunidades de financiamiento de proyectos, becas y beneficios para directivos, investigadores y docentes

5. ASISTENCIA A AUTORIDADES Y DIRECTIVOS

- Coordinación de las actividades organizadas por Columbus
- Asesoramiento y logística para la realización de reuniones, talleres y congresos de las distintas unidades académicas. Asistencia a extranjeros participantes
- Búsqueda de información, análisis y participación en equipos de trabajo y propuestas sobre diversos temas



UNIVERSIDAD Y SOCIEDAD







DIRECCIÓN DE CULTURA

CURSOS DE CAPACITACIÓN

CURSO PRÁCTICO DE SONIDO

DEL 14 DE ABRIL AL 16 DE JUNIO

A cargo de: profesores Agustín Bonavita y Diego Marcarian.

USO PRÁCTICO DE LAS NUEVAS TECNOLOGÍAS E INTERNET

**DEL 8 DE ABRIL AL 27 DE MAYO Y DEL 12 DE
AGOSTO AL 30 DE SEPTIEMBRE**

A cargo de: profesor Alberto Guerci.

CURSOS DE EXTENSIÓN CULTURAL

GENIOS DE LA PINTURA UNIVERSAL

**DEL 9 DE ABRIL AL 25 DE JUNIO Y DEL 13 DE
AGOSTO AL 15 DE OCTUBRE**

A cargo de: profesora Daniela Pisarev.

ARTE Y PENSAMIENTO. EL HOMBRE Y LOS ELEMENTOS

DEL 7 DE ABRIL AL 11 DE NOVIEMBRE

A cargo de: profesores Carlos Morán y Sergio Prudencstein.

AXIS MUNDI: OCCIDENTE Y MUNDO ISLÁMICO

DEL 8 DE ABRIL AL 12 DE NOVIEMBRE

A cargo de: profesores Carlos Morán y Sergio Prudencstein.

LOS PUEBLOS DE "EL LIBRO"

DEL 8 DE ABRIL AL 29 DE JULIO

A cargo de: profesores Carlos Morán y Sergio Prudencstein.

TALLERES DE DESARROLLO ARTÍSTICO

FOTOGRAFÍA: INICIACIÓN

**DEL 8 DE ABRIL AL 10 DE JUNIO Y DEL 12 DE
AGOSTO AL 14 DE OCTUBRE**

A cargo de: profesor Jorge Mazzoncini.

FOTOGRAFÍA URBANA

DEL 16 DE ABRIL AL 21 DE MAYO

A cargo de: profesor Martín Mazzoncini.

CORO UB

DEL 24 DE FEBRERO AL 18 DE DICIEMBRE

Director: Maximiliano Mancuso.

TALLER DE TEATRO UB

DEL 6 DE ABRIL AL 14 DE DICIEMBRE

Directora: Cira Caggiano.

ACTIVIDADES

CLÍNICA DE OBRA

18 DE JUNIO

¿Cómo se produce un musical? *Ghost, el Musical*.
Expositores: Marcelo Rosa, director general, Matías Mayer, actor, Roni Isola, director de Producción, y Carlos Mazalan, director de Comunicaciones.

Actividad especialmente útil para los estudiantes de la Tecnicatura de Producción de Eventos de la UB.

PRESENTACIÓN DE LIBROS

27 DE OCTUBRE

Los escribas de Dios. El libro que revela la matriz de todas las conspiraciones.

Autor: Sergio Prudencstein

Presentadores: Carlos Morán y Cira Caggiano, en diálogo con el autor.





PRESENTACIONES ARTÍSTICAS

CONCIERTO DEL CUARTETO PORTUGUÉS LOPES GRACA

16 DE OCTUBRE

Concertistas: Luis Pacheco Cunha y Cecilia Branco en violines, Isabel Pimentel en violeta y Catherine Strynckx en violoncelo. Concierto de música contemporánea de autores tales como Fernando Lopes Graca, Joaquín Turina y Silvestre Revueltas, y los argentinos Diego Kovadloff y Alejandro Erlich Oliva. Esta agrupación musical portuguesa se presentó, además de en nuestro auditorio, en el Salón Dorado del Teatro Colón, la Embajada de Portugal, el Teatro La Scala de San Telmo y la Usina del Arte.

PARA ALUMNOS DE NIVEL MEDIO

IX OLIMPIADAS DE FOTOGRAFÍA Y CUENTO CORTO
23 DE JUNIO / INAUGURACIÓN Y PROCLAMACIÓN PÚBLICA DE LOS GANADORES DEL 23 DE JUNIO AL 2 DE JULIO / MUESTRA
 Participaron 13 colegios, 115 chicos con 169 obras.

En **Fotografía**, participaron 9 colegios, 77 chicos con 131 fotos.

Jurados de Fotografía: Jorge Mazzoncini, Martín Mazzoncini, Laura Pedranti.

Tema: Vida en las plazas y parques de mi ciudad.

LISTA DE GANADORES

Mención

Carla Lucía Carrena Cormán
 "Encuentros breves"
 Cangallo Schule

Mención

María Valentina Garín
 "El túnel de la infancia"
 Cangallo Schule

Mención

Agustina Giuliadori Quintana
 "Espejismo"
 Instituto San Roque

Mención Especial

Julieta Achquenazi
 "Árbol de la alegría"
 Cangallo Schule

Mención Especial

Guadalupe María Cueto
 "Espejo"
 Nuestra Señora de la Anunciación

Mención Especial

Eugenia Luján Gómez
 "Las vueltas de la vida"
 Instituto General San Martín

Mención Especial

Lucrecia Robles
 "Deseo"
 Sworn Junior College

Tercer Premio

María Sol Gancedo
 "Armonía"
 Sworn Junior College

Tercer Premio

Lucrecia Robles
 "Soledad nocturna"
 Sworn Junior College

Segundo Premio

Guido Vukicevic
 "Sobre el puente"
 Cangallo Schule

Primer Premio

Catalina Puente
 "Reflejos de la infancia"
 St. Matthew's College North

En **Cuento Corto** participaron 12 colegios, 38 chicos, 38 cuentos. Jurados de Cuento Corto: Sol Camaüer, Alejandro Crotto y Ana Quiroga.



LISTA DE GANADORES

Mención

Franco Costabile

"Atravesó el patio con la mirada"

Instituto Nuestra Señora de la Unidad

Mención

Pedro Momesso

"Explorar adelante"

Colegio San Pablo

Mención

Joaquín Rodríguez Béltes

"Delator ciego"

Instituto General San Martín

Tercer Premio

Martina Fumiere

"Desde una cama"

Instituto General San Martín

Segundo Premio

Irina Lourdes Gettig

"Diez Meses"

Instituto Nuestra Señora de la Unidad

Primer Premio

María Julieta Ymaz

"El secreto mejor guardado"

Sworn Junior College

Actividad organizada en forma conjunta con el Sector Escuela Media

ARTES VISUALES

TALLER DE ADRIANA MABEL CHEYLLADA

DEL 25 DE MARZO AL 1 DE ABRIL / MUESTRA DE MANDALAS

HISTORIETA

DEL 28 AL 30 DE JULIO / PRESENTACIÓN

"¿Cómo es el día típico de un dragón en el siglo XXI?", de Santu Sandá, estudiante UB de segundo año de Psicología.

PINTURA

DEL 1 AL 9 DE SEPTIEMBRE / MUESTRA

"¡Arriba el telón!", de Victoria Lapiedra, graduada UB.

X MUESTRA COLECTIVA DE GRADUADOS Y PROFESORES UB 2015

DEL 20 AL 29 DE MAYO / MUESTRA

Participaron 32 graduados y 12 invitados. La profesora del curso "Genios de la pintura universal", Daniela Pisarev, expuso obras como

artista invitada, y Cinthia Pérez, graduada UB de Arquitectura, participó con su show de canciones el día de la inauguración.

Actividad organizada en forma conjunta con la Oficina de Graduados.

MÁS ALLÁ DE LOS SETENTA 2015. 20.ª EDICIÓN DEL 5 AL 13 DE AGOSTO / MUESTRA

Muestra de artistas en actividad mayores de 70 años, que exponen junto a sus descendientes. Declarada de Interés Cultural por la Legislatura de la Ciudad Autónoma de Buenos Aires.

Este año participaron 72 personas con 96 obras: 37 artistas senior y 35 junior (3 hijas, 28 nietos, 3 bisnietos, 1 discípula).

En la inauguración, Analía Polzoni, estudiante UB de primer año de Psicología, ofreció un show de tangos con el acompañamiento en piano de Daniel Lambarri.

PREMIOS UNIVERSIDAD DE BELGRANO A LA CREACIÓN ARTÍSTICA EN PINTURA Y FOTOGRAFÍA 2015

DEL 11 AL 21 DE NOVIEMBRE / MUESTRA

Participaron 231 artistas que trajeron 406 obras (286 pinturas y 120 fotografías).

Se expusieron 95 obras: 56 pinturas y 39 fotografías, de 82 artistas en total.

Jurados de Pintura: Carlos Bissolino, Mercedes Casanegra y Cristina Rossi.

Jurados de Fotografía: Marlen de Vries, Marcelo Gurruchaga y Martín Murcia.

LISTADO DE GANADORES

Disciplina: FOTOGRAFÍA

Categoría: Comunidad UB

Mención

Gustavo Gabriel Pons

"Aguerrido Encuentro"

Gustavo es docente de la Facultad de Derecho y Ciencias Sociales

Mención

Lucas Goñi Baigorria

"Repetición Arquitectónica"

Lucas es estudiante UB de cuarto año de Arquitectura

Mención

Julián Ginzo

"Diarios"

Julián se graduó como Licenciado en Publicidad de la UB en 1998

Tercer Premio

Lautaro Longo

"S/T"

Lautaro es estudiante UB de cuarto año de Arquitectura

Segundo Premio

Lucas Goñi Baigorria

"Repetición Naturaleza"

Lucas es estudiante UB de cuarto año de Arquitectura

Primer Premio

María Walpen

"Felisa"

María es graduada UB de la Licenciatura en Producción y Dirección Televisión, Cine y Radio

Disciplina: FOTOGRAFÍA

Categoría: Público general

Mención

Miria Steinberg

"Paraguas Ejecutivo"

Mención

Hugo Hazaki

"Espera" y "Hacia Adonde"

Son dos obras, dos menciones

Mención

Pablo Andrés Ferraudi

"Mamá como parte del paisaje"

Mención

Gustavo Fabián Castro

"Atardecer en Epecuén"

Primer Premio UB



Primer Premio Público en Gral.



Mención especial

Marianela Pietracone

"S/T"

Tercer Premio

Rita Tenaillon

"Éxodo"

Segundo Premio

Marianela Pietracone

"S/T"

Primer Premio

Marisa Strelczenia

"La mano y la sombra"

Disciplina: PINTURA

Categoría: UB

Mención

Ezequiel Filgueira Risso

"Serie Roja del Río"

Ezequiel es estudiante UB de Psicología

Tercer Premio

Ana Steinnekker

De la serie "Cabezas locas acomodando cajones"
1x4

Segundo Premio

Lidia Cáceres

Serie "Continuará n.º 9"

Primer Premio

Ludovica Meli

"S/T"

Ludovica es estudiante UB de Indumentaria

Disciplina: PINTURA

Categoría: Público General

Mención

Eduardo Schwindt

"En algún lugar de ningún lugar"

Mención

Ana Ruiz Luque

"De las distancias"

Mención

Silvia Mónica Gallardo

"New York New York"

Mención

Daniel Chiaravale

"Equilibrio con fritos"

Tercer Premio

Norma Kania Glzman

"Un tomado un dejado"



Primer Premio UB



Primer Premio Público en Gral.

Segundo Premio

Luis Alberto Plaquin
"Área plegada"

Primer Premio

Pablo Andrés Siani
"En el espacio de otro"

TALLERES DE FOTOGRAFÍA

DEL 3 AL 9 DE NOVIEMBRE / MUESTRA ANUAL

Como ya es tradición, presentaron públicamente sus trabajos las personas que completaron el taller de "Fotografía: Iniciación", dirigido por el Profesor Jorge Mazzoncini.

ACTOS ACADÉMICOS INSTITUCIONALES

ACTO CENTRAL POR EL 51.º ANIVERSARIO DE LA UNIVERSIDAD: "EL FUTURO ES HOY"

11 DE SEPTIEMBRE

- Mesa de reflexión: La construcción de la Argentina posible a partir del 10 de diciembre de 2015.

A cargo del doctor Daniel Montamat y del doctor Alieto Guadagni. Moderador: doctor Avelino Porto.

- Video con testimonios grabados de profesores de las diferentes facultades de la UB.
- Oración interreligiosa por la paz del mundo: Participan estudiantes de las tres religiones mayoritarias: Dinah Lakehal, estudiante UB de Intercambio en Ciencia Política, nacida en Marruecos, representante del Islam, María Florencia Muhafara, estudiante UB de segundo año de Psicología turno mañana, representante de la religión judía, y Lucas Goñi Baigorria, estudiante UB de cuarto año de Arquitectura, turno mañana, representante de la religión católica.
- Presentación de Axel Quincke, estudiante UB de tercer año de Abogacía en el piano.
- Entrega de medallas a estudiantes con mejores aptitudes académicas elegidos por sus pares.
- Palabras de cierre a cargo del doctor Avelino Porto.

Actividad organizada en forma conjunta con Ignacio Tomé, Director de la Editorial de Belgrano.

PRESENTACIONES DEL CORO UB

ENCUENTRO CORAL

10 DE MAYO

Museo Perloti.

CONCIERTO ANIVERSARIO

27 DE JUNIO

Instituto Superior del Profesorado J. V González.

CONCIERTO ORGANIZADO POR LA FUNDACIÓN FAVALORO

4 DE SEPTIEMBRE

Basílica Santa Rosa de Lima.

CORO UB EN BUENOS AIRES CANTA

9 DE SEPTIEMBRE

Museo Larreta.

CLAUSURA DE BUENOS AIRES CANTA

13 DE SEPTIEMBRE

Auditorio del Parque Centenario.

ENCUENTRO CORAL

18 DE SEPTIEMBRE

Escuela Superior Técnica, Instituto Universitario del Ejército.

ENCUENTRO CORAL

27 DE OCTUBRE

Consejo Profesional de Ciencias Económicas.

CONCIERTO FIN DE AÑO

15 DE DICIEMBRE

Coro Universidad de Belgrano en la Iglesia Inmaculada Concepción (la Redonda) de Belgrano.



DEPORTES

MARATÓN UB

37.A EDICIÓN

23 DE AGOSTO

Organización: licenciado Pablo Testa.

Largada en el campo argentino de Polo.

Entrada en calor y vuelta a la calma dirigida por los profesores de Funcional Gym y Boxpro.

Se ofreció un curso rápido de resucitación cardiorrespiratoria para todos los visitantes.

El Gobierno de la Ciudad aportó un arco inflable en la largada y dos carpas Estaciones Saludables.

Participaron 2.500 corredores e igual número de acompañantes, que sumaron más de 5.000 asistentes a la fiesta deportiva de la UB.

RUNNING TEAM

Por sexto año consecutivo, el RT UB participó de la conocida y prestigiosa carrera "We Run Bs. As." que organiza la empresa NIKE.

Participaron de la carrera unos 15.000 corredores.

El entrenamiento se llevó a cabo los días martes y jueves, de 18.00 a 20.00, desde la entrada de la Torre UB.

AJEDREZ Y PING-PONG

TORNEOS INTERNOS PARA EL PERSONAL UB

Actividad realizada en conjunto por la Dirección de Deportes y la Gerencia de Personal.

ADAU

Nuestros representantes UB obtuvieron tres trofeos en los torneos anuales organizados por la ADAU: Primer Puesto Campeonas Fútbol Damas (la UB ascendió a la A), Segundo Puesto Subcampeonas Fútbol Caballeros, Tercer Puesto Vóley Caballeros.

En el caso de Básquet Masculino, la UB salió en primer puesto en el campeonato Repechaje. En Vóley Femenino, la UB obtuvo el quinto puesto en la Copa de Plata.

La Dirección de Deportes coordinó la visita del doctor Avelino Porto a los estudiantes que ingresaron a primer año de todas las carreras de grado.

FÚTBOL METODOLOGÍA Y ALTO RENDIMIENTO DEPORTIVO EN FÚTBOL CURSO

Se realizó el segundo curso de Metodología y Alto Rendimiento Deportivo de Fútbol.

VISITA FORMATIVA

A cargo de: licenciado Pablo Dolce, preparador físico del Club River Plate de Primera Categoría. Visita de los alumnos al estadio de River Plate y asistencia al entrenamiento del primer equipo de fútbol de la institución. Encuentro con los jugadores de la primera división.

El licenciado Diego Giacchino y parte del Cuerpo Técnico Iran y Selecciones expusieron sobre el tema Fuerza, ejercicios adecuados al fútbol, biomecánica y técnica .

NATACIÓN CONFERENCIAS

A cargo de: licenciado Pablo A Testa, exentrenador de Selecciones Argentinas de Natación en eventos nacionales e internacionales.

Las conferencias se dictaron en la Torre universitaria, y se realizó una visita al Centro de Alto Rendimiento Deportivo CENARD.



CLUB DEL INTERIOR

DESAYUNO CONSULAR

18 DE MARZO / ENCUENTRO

Organizado por el Foro Argentino para la Educación Internacional (FAEI), al que fueron invitados agregados culturales para que conozcan las universidades, a los miembros del Foro y las actividades que en él desarrollamos. Coordinadoras: Andrea Vergez y Silvia Maggiorini.

MATEADA INTERNACIONAL

25 DE MARZO / ACTIVIDAD RECREATIVA

Alumnos del interior y alumnos internacionales compartieron una mateada en las "playitas" de Vicente López.

A cargo de: Andrea Vergez.

Organizada por el Club del Interior.

NOCHE INTERNACIONAL – PRIMER SEMESTRE

10 DE ABRIL / STAND EN LA FERIA

Se armó el stand de la Argentina. Los miembros del Club del Interior compartieron con los alumnos internacionales comida típica de la Argentina.

A cargo de: Andrea Vergez.

Actividad coordinada por el Club del Interior.

PRIMER PICNIC INTERNACIONAL 2015

25 DE ABRIL / ACTIVIDAD RECREATIVA

Los estudiantes del interior se vincularon con los estudiantes internacionales en San Isidro.

A cargo de: Andrea Vergez.

Actividad coordinada por el Club del Interior.

LLEGAN LOS FINALES... ¿TE AYUDAMOS?

18 DE JUNIO / ACTIVIDAD ACADÉMICA

Reunión con alumnos del interior y del exterior

de primer año con el fin de prepararlos para los exámenes finales.

A cargo de: tutoras académicas y Club del Interior.

Actividad coordinada por el Club del Interior.

COLECTA DÍA DEL NIÑO

DEL 3 AL 14 DE AGOSTO / ACTIVIDAD SOLIDARIA

Se logró superar la recaudación del año anterior y hacer posible que los niños del Hogar Formoseño Dr. Maradona disfruten de un día dedicado a ellos.

A cargo de: Andrea Vergez.

Actividad coordinada por el Club del Interior.

VISITA DEL EMBAJADOR DE LOS ESTADOS UNIDOS, NOAH MAMMET

13 DE AGOSTO / RECEPCIÓN

Junto al Foro Argentino para la Educación Internacional, se organizó la recepción del embajador de los Estados Unidos con la presencia de las universidades miembros de FAEI y de alumnos norteamericanos que desarrollan un programa de movilidad internacional en la Argentina.

Organizada por Andrea Vergez, del Club del Interior, y Silvia Maggiorini, de la Oficina Administrativa de Estudiantes Internacionales (FAEI).

NOCHE INTERNACIONAL – SEGUNDO SEMESTRE

14 DE AGOSTO / STAND EN LA FERIA

Se armó el stand de la Argentina. Los integrantes del Club del Interior compartieron con los alumnos internacionales comida típica de la Argentina y danzas autóctonas de nuestro país. A cargo de: Andrea Vergez.

Actividad coordinada por el Club del Interior.



VISITA AL HOGAR FORMOSEÑO DR. MARADONA

3 DE SEPTIEMBRE / ACTIVIDAD SOLIDARIA

Se realizó una visita con el fin de ver cómo se distribuyeron las donaciones y de qué manera puede seguir colaborando el Club del Interior. A cargo de: Andrea Vergez.

Actividad coordinada por el Club del Interior.

VISITA A LA FERIA DE MATADEROS

13 DE SEPTIEMBRE / SALIDA RECREATIVA

Alumnos del Interior mostraron la tradición argentina a alumnos extranjeros que cursan en la UB. Probaron comidas típicas y bailaron las danzas tradicionales argentinas.

A cargo de: Andrea Vergez.

Actividad coordinada por el Club del Interior

ES TU PICNIC EN BUENOS AIRES

26 DE SEPTIEMBRE / ACTIVIDAD RECREATIVA

Se compartió el primer picnic internacional e interuniversitario, del que participaron no solo alumnos del interior y del exterior que asisten a la UB, sino también alumnos argentinos y extranjeros de diferentes universidades privadas de Buenos Aires (Universidad Católica Argentina, Universidad Torcuato Di Tella, Universidad del Salvador, entre otras).

Coordinadoras: Andrea Vergez, del Club del Interior, y Silvia Maggiorini, de la Oficina Administrativa de Estudiantes Internacionales (FAEI).

FERIA INTERNACIONAL DE TURISMO (FIT)

28 DE SEPTIEMBRE / PRESENTACIÓN

Invitados por el Ente de Turismo de la Ciudad Autónoma de Buenos Aires, se llevó a cabo la presentación de la Universidad de Belgrano en la Feria Internacional de Turismo.

Coordinadores: Andrea Vergez, del Club del Interior, Silvia Maggiorini, de la Oficina Administrativa de Estudiantes Internacionales (FAEI), y José Luis Feijoo, director de la carrera de Hotelería.

OBRA DEL NUEVO CENTRO DE CONVENCIONES DEL GOBIERNO DE LA CIUDAD

6 DE OCTUBRE / VISITA

Invitadas por el Gobierno de la Ciudad, asistimos a la presentación de la obra del nuevo Centro de Convenciones.

Coordinadoras: Andrea Vergez, del Club del Interior, y Silvia Maggiorini, de la Oficina Administrativa de Estudiantes Internacionales (FAEI).

ES TU DÍA EN BUENOS AIRES

15 DE OCTUBRE / EXPOSICIÓN DE PRODUCTOS

El Gobierno de la Ciudad de Buenos Aires organizó un día interactivo con alumnos extranjeros que realizan un programa de movilidad internacional en la Argentina. Organizada por el Club del Interior y el Departamento de Relaciones Internacionales.

CAPÍTULO ESTUDIANTIL DEL FORO ARGENTINO PARA LA EDUCACIÓN INTERNACIONAL

9 DE NOVIEMBRE / ENCUENTRO

Alumnos del Club del Interior se reunieron con estudiantes de las demás universidades miembros del Foro Argentino para la Educación Internacional con el propósito de llevar adelante acciones conjuntas destinadas a vincularse con alumnos extranjeros que eligen la Argentina como destino para realizar un programa de movilidad internacional.

Participantes: Jorgelina Komjati, alumna de tercer año de Psicología, y Milagros Carrozzo, alumna de segundo año de Traductorado. Actividad coordinada por el Club del Interior y la Oficina Administrativa de Estudiantes Internacionales (FAEI).

ACTIVIDADES PERMANENTES

- Reuniones semanales con propuestas de actividades.
- Festejo de cumpleaños.
- Reuniones de vinculación con estudiantes internacionales.
- Asistencia y guía a los alumnos en determinadas problemáticas que se les presentan.
- Visitas a barrios porteños, museos, plazas, etc.
- Presencia en las charlas informativas de carrera de grado y carreras de dos años.
- Participación activa en las reuniones del Foro Argentino para la Educación Internacional (FAEI).



OFICINA DE GESTIÓN INSTITUCIONAL DE GRADUADOS

CAMPAÑA ANUAL DE ACTUALIZACIÓN DE DATOS DE EGRESADOS **FEBRERO A DICIEMBRE / ACTUALIZACIÓN DE DATOS**

La campaña estuvo destinada a la actualización de los datos de todos los graduados, con el propósito de invitarlos a participar de las actividades académicas, culturales, deportivas e institucionales de la Universidad.

RANKING QS **FEBRERO A DICIEMBRE / SEGUIMIENTO**

Se llevó a cabo el seguimiento de graduados en el exterior mediante la actualización de datos de contacto y el envío de novedades del Ranking QS. El resultado del seguimiento se manifiesta en el indicador de reputación de empleadores, donde se encuesta a los responsables de Recursos Humanos que han contratado a nuestros graduados. Hemos crecido un 25% en el Ranking QS Latinoamericano (mayo de 2015) y 100 puestos en el Ranking QS Mundial (septiembre de 2015), crecimiento que ubica a la Universidad de Belgrano como la tercera universidad de la Argentina con mejor reclutamiento de graduados, según este indicador.

GRADUADOS UB POR EL MUNDO **MARZO A DICIEMBRE / ACTUALIZACIÓN DE DATOS**

A fin de conservar el contacto con los Graduados UB residentes en el exterior y con el objetivo de mantenerlos informados, anualmente se realiza una actualización de sus datos.

CLUB DE GRADUADOS **ABRIL, JUNIO, SEPTIEMBRE, OCTUBRE Y DICIEMBRE / ACTOS**

Una vez recibido el título, los egresados pasan a formar parte del Club de Graduados UB. En cada acto, los graduados reciben la credencial y un diploma que los acredita como miembros del Club, y se les brinda una breve charla sobre las prestaciones y beneficios a los que acceden como miembros.

ACTOS DE COLACIÓN **ABRIL, JUNIO, SEPTIEMBRE, OCTUBRE Y DICIEMBRE / GRADUADO DESTACADO**

Para cada Acto de Colación se realiza el seguimiento, la selección y el contacto con graduados que se consideran destacados (teniendo en cuenta su desarrollo profesional), a quienes se invita a pronunciar un discurso de despedida a los nuevos egresados.

FAMILIAS DE BELGRANO **ABRIL A DICIEMBRE / RELEVAMIENTO**

Se realiza un relevamiento de todas las familias UB, aquellas que poseen más de un integrante estudiando en Belgrano o ya graduado de la Universidad.



Jacqueline Vines
Lic. en Relaciones Públicas
e Institucionales de la UB



MUESTRA COLECTIVA DE GRADUADOS

MAYO / INAUGURACIÓN Y MUESTRA

Anualmente, la Oficina de Gestión Institucional de Graduados y la Dirección de Cultura organizan en conjunto una muestra colectiva de arte. En su edición 2015, la muestra contó con la participación de 44 artistas (32 de ellos graduados y 12 artistas invitados por graduados expositores). Asistieron como artistas invitadas la profesora Daniela Pisarev, que dicta el curso “Genios de la pintura universal” como parte del programa de Extensión Cultural, y Cinthia Pérez (graduada de Arquitectura), que ofreció un espectáculo de canciones.

Participaron graduados de las facultades de Arquitectura y Urbanismo, Derecho y Ciencias Sociales, Humanidades y Ciencias Económicas.

51.º ANIVERSARIO DE LA UNIVERSIDAD DE BELGRANO

SEPTIEMBRE / ACTO

La Oficina de Gestión Institucional de Graduados participó de la organización y difusión del acto por el 51.º Aniversario de la Universidad de Belgrano, realizado en la Torre Universitaria con la participación de graduados.

BECAS INTERNACIONALES PARA GRADUADOS

MARZO A NOVIEMBRE / RELEVAMIENTO DE ORGANISMOS E INSTITUCIONES INTERNACIONALES

Se realiza un relevamiento de aquellos organismos e instituciones nacionales e internacionales que facilitan becas a los egresados, con el objetivo de difundir a toda la base de graduados.

- Becas Fulbright – Consejo de la Magistratura de la Ciudad de Buenos Aires.
- Programa Internacional de Becas de Educación Superior (becas ICDF) de Taiwán 2015.

ACTIVIDAD DE CENTROS DE GRADUADOS

CENTRO DE GRADUADOS DE ABOGACÍA

Como cada año, el centro organizó la entrega de diplomas a los graduados que cumplieron 30 años (graduados 1985).

CENTRO DE GRADUADOS DE PSICOLOGÍA

INVITACIÓN Y ORGANIZACIÓN DEL EVENTO HOMENAJE A LOS EGRESADOS DE 30 Y 35 AÑOS DE LA CARRERA DE PSICOLOGÍA (GRADUADOS 1980 Y 1985)

CONVOCATORIA A CONFERENCIAS

- Psicología organizacional
- Psicología del deporte

PARTICIPACIÓN EN LOS ENSAYOS DE COLACIÓN DE GRADUADOS.

CENTRO DE GRADUADOS DE CIENCIAS ECONÓMICAS

ORGANIZACIÓN DEL SEMINARIO SOBRE IMPUESTOS BRINDADO POR LA ADMINISTRACIÓN FEDERAL DE INGRESOS PÚBLICOS (AFIP)

PARTICIPACIÓN EN LOS ENSAYOS DE COLACIÓN DE GRADUADOS

PROYECTO SOCIAL

ENTREGA DE DIPLOMAS DE BECAS

9 DE ABRIL / REUNIÓN

Recibieron sus diplomas de becas 120 alumnos. El doctor Avelino Porto, el profesor Aldo J. Perez y la responsable del sector entregaron las constancias.

Coordinadora: arquitecta Ana María Mancasola.

ACTO PATRIO

25 DE MAYO

Asistentes: vecinos de la zona y representantes de las distintas entidades del barrio de Belgrano. El festejo terminó en la Asociación Española con el tradicional chocolate con churros.

Coordinadores: Unión de Entidades de Belgrano y Asociación Española de Socorros Mutuos.

MEJORES CIUDADANOS PARA UNA CIUDAD MEJOR

15 DE JUNIO / PROGRAMA EDUCATIVO, APERTURA

“La neuroeducación entra a conciencia”

Participantes: unas 100 personas, entre ellas docentes y directivos de colegios de gestión privada y estatal.

Disertante: doctor Hernán Aldana Marcos.

Organizado por las integrantes de Conciencia Belgrano.

FIESTA PATRIA

9 DE JULIO / FESTEJO DEL DÍA DE LA INDEPENDENCIA

Asistentes: representantes de colegios, entidades y vecinos de la zona. Ana María

Mancasola asistió en representación de la Universidad.

Coordinadores: integrantes de Conciencia Belgrano. Organizado por la Asociación Conciencia Belgrano.

CAMPAÑA DÍA DEL NIÑO. ENTREGA DE DONACIONES

14 DE AGOSTO / ACTIVIDAD SOLIDARIA

La comunidad UB colaboró reuniendo juguetes para la Campaña del Día del Niño.

Beneficiarios: Asociación Formoseña Dr. Esteban Maradona para chicos alojados en esa institución, provenientes de distintas provincias (Misiones, Formosa, Chaco) y de Paraguay.

Coordinadoras: arquitecta Ana María Mancasola y licenciada Andrea Vergez.

ENTREGA DE DONACIONES A CARITAS

10 DE SEPTIEMBRE / ACTIVIDAD SOLIDARIA

Beneficiarios: damnificados por las inundaciones en la provincia de Buenos Aires.

Participantes: alumnos, profesores y empleados de la Universidad, que reunieron ropa, calzados y elementos de limpieza, entregados a Caritas Belgrano, en “la casita de la caridad”.

MEJORES CIUDADANOS PARA UNA CIUDAD MEJOR

1 DE OCTUBRE / PROGRAMA EDUCATIVO. SEGUNDA JORNADA ESTUDIANTIL

Participantes: 140 alumnos de nivel medio y de séptimo año de enseñanza primaria de colegios de gestión oficial y privada.

Coordinador: Asociación Conciencia Belgrano.





Entrega de premios Rotary Club

PREMIOS ROTARY CLUB A LOS MEJORES PROMEDIOS DE PRIMER AÑO
25 DE OCTUBRE / ENTREGA DE DIPLOMAS Y MEDALLAS

Participantes: autoridades y alumnos de la Universidad, familiares y amigos.
 El Rotary Club de Belgrano, por decimocuarto año consecutivo, otorgó distinciones a los máximos promedios de primer año de cada facultad y a los mejores promedios de cada carrera. Entregaron las distinciones el doctor Antonio Vacarezza, presidente del Rotary Club de Belgrano, acompañado por el coronel Enrique Basso, past president de esa institución, y el doctor Avelino J. Porto.

Coordinadora: arquitecta Ana María Mancasola.
 Obtuvieron diplomas: Sofía Lesquerre, Melanie Doherty, Valentina Veschi, Johanna Lifschitz, Federico G. Garozzo, Andrea M. Denegri, Sharon T. Weiser, Camila Bruno, Daiana Ramírez Labonia, Camila Montefinal Insúa, Nicolás Ponce de León, David Zhang, Leila G. de Luca, M. Irene Condorelli, Delfina Pommares, M. Paula Tronzano, Magalí Romero Piskorz, M. Macarena Marañón, María Aleman, Gretel Huppi Siciliano, Natalia Braceras, Rodrigo N. Gorosito, Federico Gurvich Glikin, Sofía P. Zandperl, M. Pilar Marso, Juan Ignacio Nachon, M. Mercedes Rinaldi, Marina Gorosito, Fernando Melillo, Clara Ferro Laplace y Julieta Da Corte.

Recibieron medallas: Nicolás Page, Morena Rodríguez, Victoria Polverini, Sabrina D. Grosso, Julieta Gambino, M. Victoria Pérez de Castro, Melina Y. Birnbaun.

ACTO DE COMISARIA 33
29 DE OCTUBRE / PLACA CONMEMORATIVA

En el marco de los festejos de la Semana de la Policía Federal, la Universidad de Belgrano aportó una placa conmemorativa en el acto que se llevó a cabo en la Asociación Italiana de Socorros Mutuos.

A cargo de: arquitecta Ana María Mancasola, en representación de la Universidad de Belgrano.

- BECAS**
 DURANTE EL AÑO EN CURSO SE HAN OTORGADO 160 BECAS EN CONCEPTO DE:
- Carreras elegidas
 - Convenio con colegios secundarios
 - Convenio con la Fundación Pastoral San Lucas
 - Convenio con la Policía Federal
 - Convenio C.R.U.P. – Secretaría de Deportes
 - Convenio con Remonta y Veterinaria
 - Convenio con Unilever
 - Becas por colaboración
 - Becas F.U.B.
 - Formación profesional
 - Formación académica
 - Becas por parentesco
 - Personal de la casa y familiares
 - Promedio elevado
 - Situación económica

SEGUROS DE ESTUDIOS
 LA UNIVERSIDAD MANTIENE VIGENTES 3 SEGUROS DE ESTUDIOS.

BIBLIOTECA

XVII FIESTA DEL LIBRO

7, 8 Y 9 DE ABRIL / ACTIVIDADES

LOS LIBROS Y LOS IDIOMAS

PRESENTACIÓN DE COLECCIÓN

Expositores: Mabel Giammatea, lingüista, María Eugenia Destefanis, coordinadora, Miguel Santangelo, diseñador.

A cargo de: Programa de Español Intensivo, PEI y Programa de Estudios Argentinos y Latinoamericanos, PEAL.

Organizada por la Dirección de Biblioteca y Gerencia de Librería.

EL DILEMA DE LA ENERGÍA NEGRA, ¿SE PUEDE AHORRAR LO QUE NO SE PUEDE GASTAR?

CONFERENCIA

Disertante: Máximo Barón.

Organizada por la Dirección de Biblioteca y Gerencia de Librería.

PROYECTO ALFA-GAVIOTA

REALIDADES VIRTUALES AUMENTADAS PARA EL DESARROLLO VIRTUAL

PRESENTACIÓN DE LIBRO

Expositor: Adriana Granero.

Organizado por la Dirección de Biblioteca y Gerencia de Librería.

MANUAL DE GESTIÓN OPERATIVA EN ALIMENTOS Y BEBIDAS

PRESENTACIÓN DE LIBRO

Expositor: Gabriela Rentería.

Organizada por la Dirección de Biblioteca y Gerencia de Librería.

TAN LEJOS TAN CERCA. EL CUERPO COMO SÍNTOMA EN EL CINE DIGITAL

CONFERENCIA

Disertante: Lorena Cancela.

Organizada por la Dirección de Biblioteca y Gerencia de Librería.

AVANCES EN LA GESTIÓN Y RESOLUCIÓN DE CONFLICTOS PARA EL DESARROLLO Y CULTURA DE LA PAZ

CONFERENCIA

Disertantes: Miguel Ángel Martín, María de los Angeles Vecchiarelli y Jorge Contucci.

Organizada por la Dirección de Biblioteca y Gerencia de Librería.



13.ª JORNADA SOBRE LA BIBLIOTECA DIGITAL UNIVERSITARIA Y 1.ª DEL MERCOSUR

INTEGRACIÓN DE BIBLIOTECAS DIGITALES UNIVERSITARIAS: INNOVACIÓN Y RESPONSABILIDAD SOCIAL
5 Y 6 DE NOVIEMBRE / ACTIVIDADES

Hacia la creación de una biblioteca digital para la Biblioteca Nacional de Uruguay; Facultad de Información y Comunicación Biblioteca Nacional de Uruguay, Ignacio Saraiva e Iliane Sequeir. Proyecto de creación de bibliotecas digitales: caso de la Biblioteca Nacional del Uruguay alimentada con la biblioteca digital de la Facultad de Información y Comunicación, Leonardo Casep y Reyna Der Boghosian.

Organizada en conjunto por las bibliotecas universitarias de la Universidad de Belgrano (UB), Universidad Argentina de la Empresa (UADE), Universidad de Ciencias Empresariales y Sociales (UCES), Universidad Católica Argentina (UCA), Universidad de Buenos Aires (UBA) y Patagonia Austral de Argentina, y la Facultad de Ciencias de la Universidad de la República, Montevideo, Uruguay y la Biblioteca Nacional.

DEPARTAMENTO DE TELEVISIÓN



UNIVERSIDAD CRÍTICA

El programa “Universidad Crítica” que conduce el doctor Avelino Porto se emite por el canal Metro los sábados a las 18.00. Una vez emitido, también puede verse desde el portal de la Universidad.

Las personas convocadas este año abordaron diversos temas: en primer lugar, las elecciones presidenciales y las propuestas de los candidatos, pero también consideraron la relación del Poder Ejecutivo con el Poder Judicial, la implementación del nuevo Código Procesal Penal, el nuevo Código Civil, la situación de la agroindustria, el sistema educativo, las relaciones comerciales de nuestro país con el mundo, la crisis de los refugiados en Europa, los ataques terroristas. Periódicamente se presentan los resultados de las investigaciones de los centros de estudios de la Universidad: Centro de Estudios de la Educación Argentina (CEA), Centro de Opinión Pública (COPUB), Centro de Estudios para la Nueva Economía (CENE), Centro de Estudios para la Defensa Nacional (CEDEF) y Centro de Estudios para la Prevención del Delito (CEPREDE).

Los especialistas convocados aportaron sus propuestas sobre aquellos temas que estimamos más preocupantes para la sociedad. Participaron en 2015, entre otros, Alejandro Katz, Rogelio Pfirter, Abel Posse, Gustavo Iaies, Liliana de Riz, Daniel Arroyo, Rosendo Fraga, Gabriel Rubinstein, Alejandro Fargosi, René Balestra, Horacio Jaunarena, María Angélica Gelli, Delia Ferreira Rubio, Andrés Gil Domínguez, Gregorio Badeni, Aldo Isuani, Eduardo Levy Yeyati, Rubén Ferrero, Horacio Sanguinetti, Guillermo Jaim Etcheverry, Alieto Guadagni, Andrés Cisneros, Felipe de la Balze, Sergio Sinay, Mario Mariscotti, Víctor Beker, Jorge Elías, Marcos Aguinis, Orlando D´Adamo, Daniel Montamat.

Por otra parte, el Departamento de Televisión continuó transmitiendo en vivo para todo el país los encuentros virtuales organizados por las tecnicaturas y licenciaturas que la Facultad de Estudios a Distancia y Educación Virtual (FEDEV) dicta en la modalidad a distancia. Se transmitieron, además, los actos de colación de la Facultad.

Con la coordinación de la Facultad de Estudios a Distancia y Educación Virtual (FEDEV), se realizó un ciclo de conferencias que emitimos en vivo a todas las Unidades de Gestión del país.

Este año se ha desarrollado una tarea que permite utilizar simultáneamente los tres auditorios de la sede Zabala para transmitir las actividades a las Unidades de Gestión. Los auditorios están conectados al control central del Departamento de Televisión, lo que permite grabar y transmitir en vivo a nuestras sedes en todo el país. La primera de las transmisiones tuvo como tema “Sus clientes, ¿hablan bien de usted?”, y siguieron las transmisiones del seminario “El desarrollo y la gestión de destinos y productos turísticos en un marco de competitividad e innovación” y las conferencias “Generar ingresos a través del video online”, “Expo agrarias 2015. Ideas para 15 años”, “Ciudadanos del mundo” y “Segunda Jornada en Comunicación de Moda”.

Por último, cabe destacar que se registraron en video las más importantes actividades académicas y culturales que organizaron las facultades y las diferentes áreas de la Universidad: Deportes, Articulación con la Escuela Media, Cultura, Club del Interior, Librería y Proyecto Social, entre otras. Los videos se encuentran disponibles en el portal, las redes sociales y el canal de la Universidad en Youtube.



RADIO UB 90.9



VIAJE POR EL PAÍS DE LOS ARGENTINOS

CONDUCE: MARIO MARKIC
MIÉRCOLES 11 HS

Este 2015 Mario Markic fue reconocido como 'Personalidad destacada de la cultura' de la ciudad de Buenos Aires por sus aportes periodísticos a la difusión cultural del país.



PENSANDO LA POLÍTICA

CONDUCE: ORLANDO D'ADAMO
LUNES Y JUEVES 11 HS

Análisis sobre temas de actualidad, encuestas y datos opinión pública de la mano del director del COPUB (Centro de Opinión Pública de la Universidad de Belgrano), el Dr. Orlando D'Adamo.



PROTAGONISTAS

CONDUCE: LUIS GARIBOTTI
MARTES Y VIERNES 12 HS

Entrevistas con referentes del ámbito académico y empresarial



HISTORIAS Y CANCIONES DEL TERCER PLANETA

CONDUCE: HÉCTOR YUDCHAK
LUNES, MIÉRCOLES Y VIERNES 13 HS

Historias y anécdotas de nuestro planeta acompañadas de la mejor música.



CIUDADANOS DEL MUNDO

CONDUCE: NICOLÁS, MICAELA Y MACARENA

MARTES Y JUEVES 11:30 HS

Diálogos con alumnos internacionales que cursan sus estudios en la UB.



MUCHO POR HACER

CONDUCE: OSVALDO, WANDA Y FEDERICO MARZULLO

SÁBADOS 11 HS

Agenda de actividades en el fin de semana. Entrevistas a personalidades destacadas del ámbito cultural y del espectáculo.



BODY & SOUL

CONDUCE: BOCHA SAVASTANO

LUNES A VIERNES 20 HS DOMINGO A LAS 22

Clases de Jazz con el "Profesor" Bocha Savastano, quién ganó el premio 'Faro de Oro' de Mar del Plata en la categoría Música de Jazz 2015



HOMO SAPIENS

CONDUCE: PABLO DUARTE Y MARCELO YOKOBORI

MARTES Y JUEVES 19 HS

Ciencia y Cultura. El programa Homo Sapiens fue distinguido por el Consejo Superior de Investigaciones Científicas de España en su capítulo Ciencia en Acción 2015 con Mención de Honor de Trabajos de Divulgación Científica, Medios de Comunicación.



MEJOR ES CON MÚSICA

CONDUCE: PANCHO FIGUEROA

SÁBADOS 12 HS DOMINGOS A LAS 10

Música seleccionada con el criterio y la esencia de Pancho Figueroa.



ATARDECER

CONDUCE: FRANCO SALOMONE

MIÉRCOLES 18 HS

Noticias, entrevistas y actualidad en la vuelta a casa de la mano de Franco Salomone.

2021

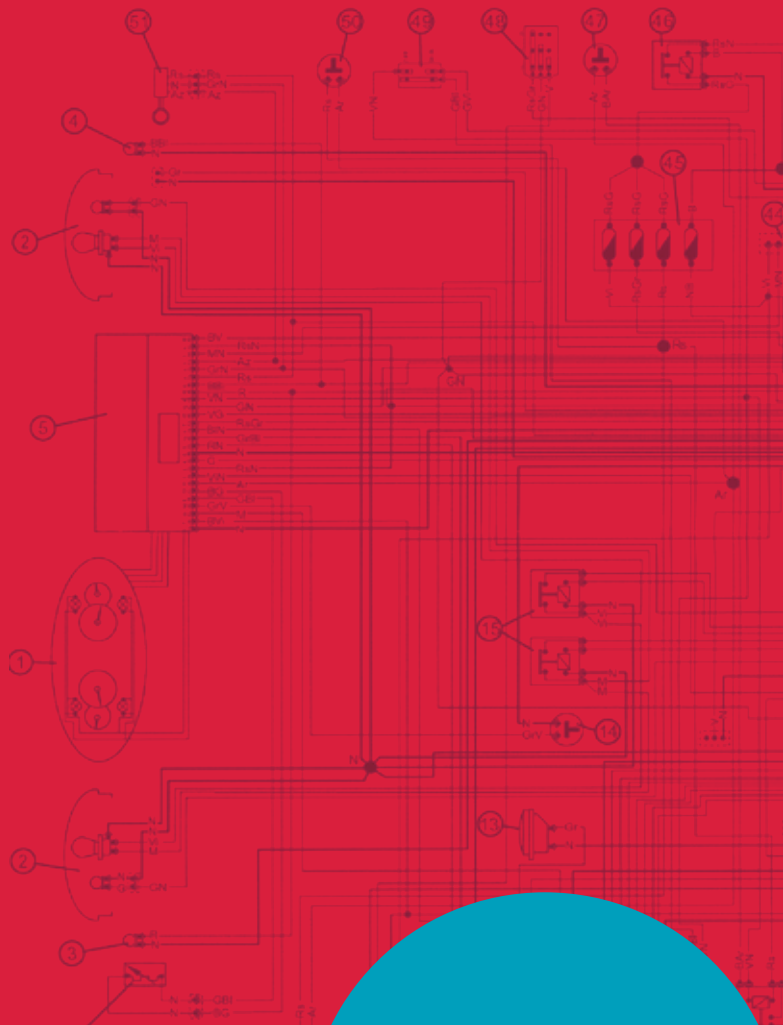

INFRAESTRUCTURA



LABORATORIOS
FACULTAD DE
CIENCIAS EXACTAS
Y NATURALES



Práctica de laboratorio



Práctica de laboratorio



Disección



Actividad práctica en el Laboratorio de Microscopía



Espectrofotómetro UV/Vis

LABORATORIOS
I+D+I - SERVICIOS
TECNOLÓGICOS



Laboratorio de
Tecnología Ambiental



Cromatografía gaseosa



Digestor de
microondas



ICP



HPLC y espectrofotómetro
UV-visible



Laboratorio de Dosimetría y
Tecnología Médica: fantoma



Laboratorio de Análisis
Instrumental

LABORATORIOS
FACULTAD DE
INGENIERÍA



Laboratorio de Física



Laboratorio de Hidráulica



Motores



Laboratorio de Máquinas
Térmicas: ensayo de
motor a explosión



Laboratorio de Electrónica:
estación de medición de alumnos



Laboratorio de Máquinas Térmicas:
caldera ciclo Rankine con planta de
generación de energía



Laboratorio de construcción
de modelos digitales que
forma parte de Red de
laboratorios Infiniem

LABORATORIO
FACULTAD DE
ARQUITECTURA



La decana Arq. Mónica Fernández y la secretaria académica Liliana Bonvecchi



Router CNC para fabricación de modelos sólidos



Pantógrafo láser para fabricación de planos seriados



Modelado digital con software Rhinoceros

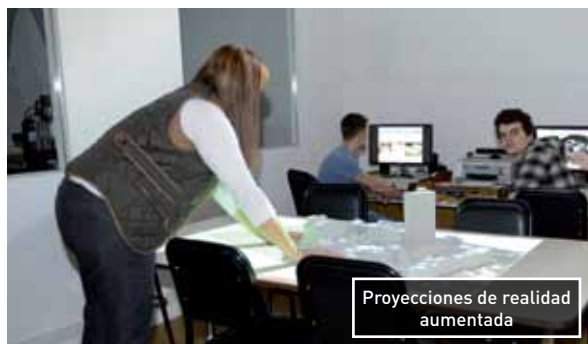
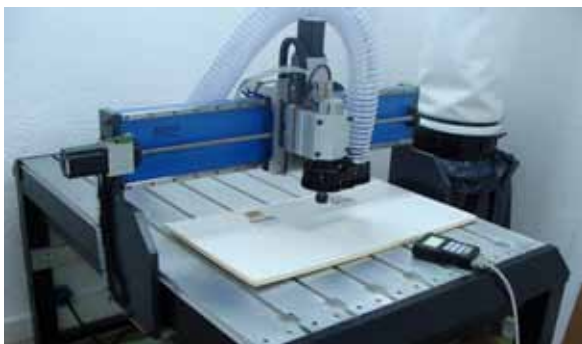

Proyecciones de realidad aumentada

ESTUDIOS DE TELEVISIÓN Y RADIO



AUDITORIOS



Auditorio
Presidente Sarmiento



Espacio Pérez Celis



Auditorio
Presidente Roca



Auditorio de la sede
Villanueva



Auditorio
Presidente Mitre



Auditorio de
la sede Lavalle



Auditorio
Presidente Urquiza

